

ZAXIS-3 serie

HITACHI

ZAXIS 670LCH



HYDRAULISCHE GRAAFMACHINE

- **Modelcode:** ZX 670LCH-3
- **Motorvermogen:** 345 kW (463 hp)
- **Bedrijfsgewicht:** 67 300 kg
- **Bak:** SAE, PCSA met kop: 2.5 - 3.5 m³
Bakinhoud volgens CECE: 2.2 - 3.1 m³

De nieuwe generatie hydraulische graafmachines

De nieuwe generatie hydraulische graafmachines uit de serie HITACHI ZAXIS-3, is rijkelijk voorzien van technische hoogstandjes: een schone motor, de traditionele hydraulische technologieën van HITACHI, en een sterke onderwagen en stevige boom en arm, plus een goede afstemming van kracht en snelheid.

De ZAXIS-3 serie kan het werk aan, dankzij de bewezen productiviteit, duurzaamheid en betrouwbaarheid, vooral bij werkzaamheden in zware omstandigheden en in mijnbouw.

- De schone motor voldoet aan de emissievoorschriften van de Amerikaanse EPA Deel 3, en fase III A van de EU
- Het geluidsarme ontwerp voldoet aan de Europese geluidsrichtlijn 2000/14/EG, fase II





Productiviteit van wereldklasse

Een hoge productie met een laag brandstofverbruik, dat was de doelstelling bij de ontwikkeling van een nieuwe motor en hydraulisch systeem voor de ZAXIS 670LCH.

Productie: Circa 8% toename

(t.o.v. vorig model)



Geavanceerde hydraulische technologieën

Toegenomen graafkracht

6% meer graafkracht bak*.

* Bij versterkt vermogen / t.o.v. vorig model

Verbeterd boom-recirculatiesysteem

Bij bediening van de arm terwijl de boom omlaag gaat, kan de arm circa 15% sneller bewegen dan bij het vorige model. De olie wordt onder druk vanaf de hefcilinderonderzijde naar de hefcilinderstangzijde gevoerd om de boom te laten zakken, daarbij geholpen door zijn gewicht. Normaal wordt de olie onder druk vanaf de pomp naar de hefcilinderstangzijde gevoerd om de boom te laten zakken. Het nieuwe systeem maakt een efficiënte gelijktijdige bediening van zwenken en boom laten zakken mogelijk.



Schakelaar hydraulisch vermogen hefcilinder

Schakelaar om het drukkend vermogen van de hefcilinder te reduceren (vooral bij toepassingen met sloophamer of grijper). Dit draagt bij tot meer bedieningscomfort en zorgt ervoor dat de onderdelen langer meegaan.

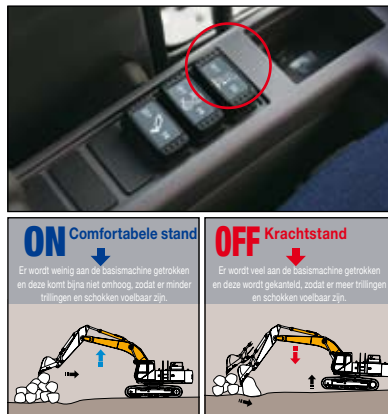

Grotere diameter leidingen front

De diameter van de armleidingen is vergroot zodat er minder hydraulisch vermogen (theoretisch 7%) verloren gaat, voor een snelle bediening van het front.

Gelijktijdig gebruik van boom en arm

Bij gelijktijdig gebruik van de zwenkfunctie + zakken van de boom + uitrollen van de arm, of bij het strekken (boom zakt + arm rolt uit), kan de snelheid waarmee de arm uitrolt sterk worden opgevoerd. Dat komt hierdoor: een regelklep in het armcircuit past de doorstroming aan wanneer dat nodig is om te zorgen dat er minder hydraulisch vermogen verloren gaat bij het gelijktijdig uitrollen van de arm.

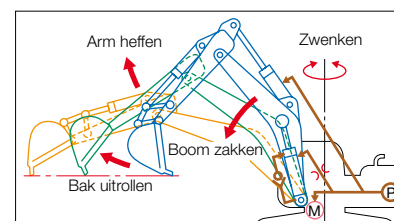

Nieuw regeneratiesysteem bak

Het nieuwe regeneratiecircuit voor de bak maakt snelle bakbewegingen tijdens graafwerkzaamheden mogelijk. Bij lichte belasting van de bak, wordt de olie vanaf de bakcilinderstangzijde via een regeneratieklep onder druk naar de bakcilinderonderzijde gevoerd voor een effectieve benutting van de hydraulische energie.

Ontwikkelingsconcept van de nieuwe motor

Hoog vermogen, maar laag brandstofverbruik

4% vermogenstoename (t.o.v. vorig model)
• 345 kW (463 pk) / 1 800 min⁻¹

De nieuwe schone motor, die voldoet aan de emissievoorschriften van de Amerikaanse EPA Deel 3, en fase III van de EU, kan de brandstofkosten laag houden door middel van elektronische besturing.

Common rail brandstofinjectionssysteem

Het elektronisch gestuurde common rail brandstofinjectionssysteem zet de geïntegreerde brandstofpomp onder zeer hoge druk, voor de verdeling van brandstof over elke injecteur via een common rail.

Dit resulteert in een optimale verbranding, en daarmee een groot vermogen bij een verlaagde roetuitstoot (PM*) en minder brandstofverbruik.

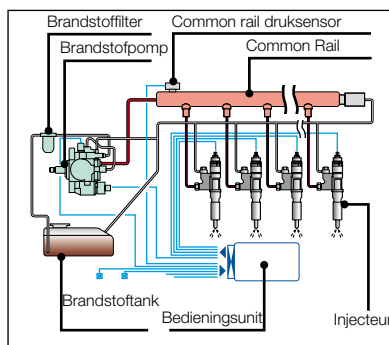

Gekoeld EGR**-systeem

Uitlaatgassen worden deels gemengd met inlaatlucht ter verlaging van de verbrandingstemperatuur, het NOx-gehalte en het brandstofverbruik. Bovendien verlaagt de EGR-koeler de uitlaatgastemperatuur zodat de grotere luchtconcentratie voor een volledige verbranding met minder roetuitstoot (PM*) zorgt.

*Particulate Matter (roetdeeltjes)

**Recirculatie van verbrandingsgassen (EGR)

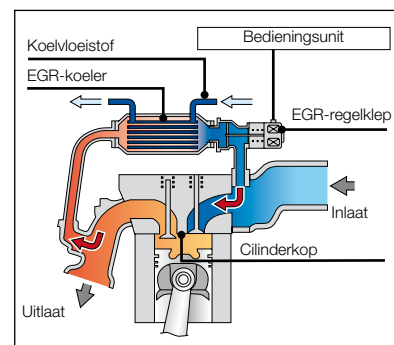

Een solide basis voor een lange levensduur

Verstevigde onderwagen voor grotere duurzaamheid,
zelfs bij zware werkzaamheden.



Verstevigde onderwagen



Verhoogd laadvermogen van de draaikrans

Het kogellager van de draaikrans bevat extra kogels om het laadvermogen van de draaikrans met circa 7% te vergroten, voor stabiel zwenken, zelfs bij zware werkzaamheden*.

Vergrote boven- en onderrollen, spanwielen en kettingwielen

De boven- en onderrollen zijn verbreed om de contactvlakken te vergroten, en de span- en kettingwielen hebben grotere diameters voor meer duurzaamheid en beweeglijkheid.

Verstevigde rupskettingen

De rupskettingen zijn verbreed om ze sterker, duurzamer en betrouwbaarder te maken voor gebruik bij zware werkzaamheden op ruw terrein.

Verstevigde spanwielhouder

De geleider van de spanwielhouder is verlengd met circa 84% voor een grotere duurzaamheid en levensduur*.

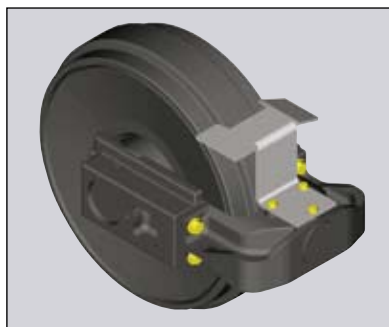

Verbeterde kettingspanwielbeugel

De kettingspanwielbeugel is zwaarder uitgevoerd zodat hij minder snel vervormt en langer meegaat.

Geperste eindpennen

De eindpen van elke rupsschakel wordt niet op zijn plaats gehouden door een borging, maar is geperst.

Complete rupskettingbeschermer (geleider) standaard meegeleverd

Standaard worden er complete rupskettingbeschermers meegeleverd. De complete kettingbeschermers beschermen de rupskettingen en onderrollen tegen beschadiging en vervorming. Bovendien houden ze stenen tegen, en voorkomen zo overbelasting van de onderwagen zodat er minder slijtage en beschadigingen plaatsvinden.



* t.o.v. vorig model

Verstevigde bevestigingspunten aan de voorkant

Grotere pennen

De pennen in de bevestigingspunten aan de voorkant hebben een grotere diameter om ze sterker te maken.



Verstevigde arm en boom

De arm en boom zijn verstevigd door ze dikker te maken en gebruik te maken van sterkere materialen.

Verstevigde H-bak voor zware werkzaamheden

De zware bak heeft een andere vorm gekregen en de onderdelen ervan zijn verstevigd voor een grotere duurzaamheid.



Verstevigde standaard bak

De tanden van de bak zijn omgevormd tot Super-V tanden voor makkelijker graven en hogere productie. De bakpennen zijn aan beide uiteinden voorzien van bussen om eventuele speling te elimineren, en zo schokkende bewegingen te voorkomen.

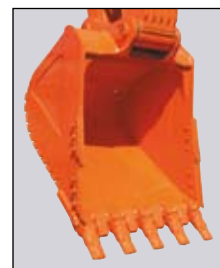

Een nieuwe norm in bedieningscomfort

De ruime cabine heeft een ergonomische vormgeving met uitstekend zicht zodat de bestuurder minder belast wordt en minder snel vermoeid raakt.

De bestuurdersstoel heeft een ergonomische vormgeving voor vele uren bedieningsgemak.



Uitstekend zicht

De grotere glazen ruiten bieden uitstekend zicht. Vooral het zicht rechts omlaag tijdens het rijden en graven is verbeterd.



Veel voer ruimte

De voer ruimte is uitgebreid naar voren, en de pedalen zijn anders vormgegeven voor een prettige bediening.



Korte bedieningshendels

De lichte bediening van de korte bedieningshendels en de armsteunen maken langdurig gebruik minder vermoeiend.

- 30% vermindering van inspanning bij de hendelbediening*

* t.o.v. vorig model

Comfortabele machinistenstoel

De rugleuning is verbreed voor een veilige ondersteuning van de bestuurder en de vorm van de hoofdsteun is gewijzigd. De machinistenstoel is verstevigd om trilling en schokken te verminderen en de duurzaamheid te vergroten.



Met vloeistof gevulde elastische dempers

De cabine rust op met vloeistof gevulde elastische dempers die schokken en trillingen absorberen om de machinist meer comfort te bieden.

Overdrukcabine

De overdrukcabine houdt puin en vuil buiten.

Diverse cabineaccessoires

Bedieningspaneel



Volautomatische klimaatregeling en AM/FM-radio



Bekerhouder



Hot & Cool Box



Ruime bergruimte



Persoonlijke bergruimte



Multifunctionele monitor, keuze uit verschillende talen

Een grote, multifunctionele, meertalige monitor staat op een gunstige plaats, zodat het duidelijk leesbaar is.



Achteruitkijkcamera

De grote LCD-kleurenmonitor zorgt er samen met de achteruitkijkcamera op het contragewicht voor dat de bestuurder vrij zicht naar achteren heeft. Dit systeem verhoogt de veiligheid tijdens het zwenken en achteruitrijden.



Ondersteuningssysteem uitrustingsstukken (keuzeschakelaar werkmodus)

De werkmodus kan worden geselecteerd via het multifunctionele beeldscherm in de cabine. De liters en drukken zijn per geselecteerde werkmodus instelbaar.

Graven: Keuzescherm werkmodus

Work Mode

Dig Breaker 2 Breaker 1 Breaker 3

Sloophamer 1: Geselecteerd voor weinig olie naar sloophamer

Maximum Pump Flow Rate	2000.0 L/min
Maximum Engine Speed	1700 min ⁻¹
Wake Selector	Accumulator
2-Speed Selector	Secondary Hydraulic

Sloophamer 2: Geselecteerd voor gemiddelde hoeveelheid olie naar sloophamer

Maximum Pump Flow Rate	250.0 L/min
Maximum Engine Speed	1700 min ⁻¹
Wake Selector	Accumulator
2-Speed Selector	Secondary Hydraulic

Sloophamer 3: Geselecteerd voor veel olie naar sloophamer

Maximum Pump Flow Rate	280.0 L/min
Maximum Engine Speed	1700 min ⁻¹
Wake Selector	Accumulator
2-Speed Selector	Secondary Hydraulic

Onderhoudsondersteuning

Het vervangingstijdstip van de hydraulische olie en brandstoffilters wordt bij het omdraaien van de sleutel steeds gemeld door de LCD-monitor, afhankelijk van het schema dat de gebruiker vooraf heeft ingesteld. Dit onderhoudsschema kan defecten aan de machine voorkomen.



Brandstofverbruikmeter

Het brandstofverbruik kan per gewerkt uur worden berekend en het resultaat wordt op de LCD-monitor getoond. Deze informatie geeft aan wanneer er bijgetankt moet worden, en draagt bij tot een energiezuinige bediening en doelmatig taakbeheer.

Antidiefstalsysteem (optioneel)

De elektronische blokkering vraagt elke keer dat de motor wordt gestart om een geheime, via de multifunctionele monitor in te voeren, code ter voorkoming van diefstal en vandalisme.

Vereenvoudigd onderhoud

Aandacht voor vereenvoudigd onderhoud, waaronder makkelijke inspectie, service en reiniging.



Vereenvoudigde reiniging rond de motor

Parallele opstelling koeleenheid

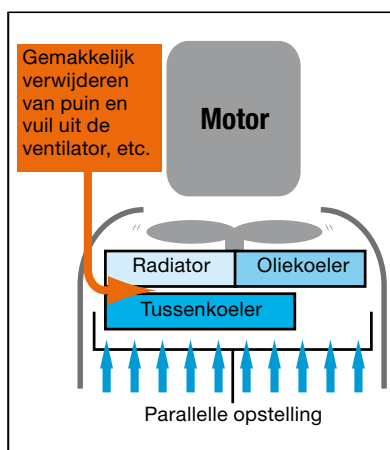

De radiator en oliekoeler zijn parallel opgesteld in plaats van, zoals gebruikelijk, achter elkaar. Hierdoor zijn ze gemakkelijk te demonteren. Deze nieuwe opstelling maakt het schoonmaken rond de radiator en oliekoeler aanzienlijk gemakkelijker.

Luchtfilters klimaatregeling



De luchtfilters voor de klimaatregeling zijn verplaatst van de gebruikelijke plek achter de machinistenstoel naar de deurzijde van de cabine. Dit maakt het eenvoudig schoonhouden of vervangen van de luchtfilter en circulatiefilter mogelijk.

Te openen condensor van de klimaatregeling

De condensor van de klimaatregeling en de brandstofkoeler kunnen worden geopend zodat ze eenvoudig kunnen worden gereinigd, evenals de er achter liggende radiator.



Grotere motorkap

De motorkap is vergroot zodat onderhoud vanaf één kant van de machine mogelijk is. Hierdoor kunnen de onderhoudstijd en –kosten aanzienlijk afnemen. De kap is lichter geworden en voorzien van een demper voor eenvoudig openen en sluiten.

Vereenvoudigd onderhoud

Dubbele brandstoffilters

Naast een voorfilter, worden er standaard dubbele brandstoffilters meegeleverd om verstopping van de brandstofleiding naar de motor te voorkomen.

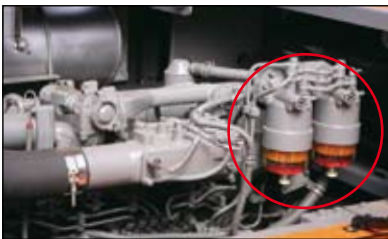

Eenvoudig aftappen van vloeistoffen

De carterpan is uitgerust met een aftapplug. Bij het aftappen wordt een passende aftapleiding met de plug verbonden. De aftapplug is bedrijfszeker en voorkomt olie lekkage en vandalisme.



Verbreed bordes

Het bordes is verbreed van 340 mm (vorig model) naar 510 mm zodat zonder hindernissen vanuit de cabine naar achteren gelopen kan worden. Het bordes is het in de praktijk bewezen tweedelige model, waarvan het achterste deel kan worden losgemaakt tijdens het rijden of werkzaamheden op ruw terrein.

Automatische smering / Verplaatste smeerpunten voor de bak

Het uitrustingsstuk aan de voorkant wordt automatisch gesmeerd, behalve de baksmeerpunten bovenaan de arm, die zijn verplaatst voor smering van opzij.

Vergrote brandstoftank

De brandstoftank is vergroot, van 740 liter (vorig model) naar 900 liter. De tijd tussen twee tankbeurten (bij volle tank) is 16 à 17 uur.

Langere intervallen tussen vervanging van hydraulische oliefilters

De intervallen tussen het vervangen van de filters voor de hydraulische olie zijn verlengd van 500 uur (vorig model) naar 1 000 uur, om de bedrijfskosten te verlagen.



Milieuvoorzieningen

Voorzien van een schone motor die aan de strenge emissievoorschriften voldoet.



Milieuvriendelijke ontwerpen

■ Voorzien van een schone motor

De nieuwe schone motor, die voldoet aan de emissievoorschriften Fase III van de EU en Deel 3 in de VS (EPA) is geïnstalleerd om de emissie van stikstofoxide (Nox) en roetdeeltjes (PM) te verminderen.

■ Geluidsarme motor

Het motorgeluid is met circa 2 dB verminderd bij deze robuuste motor. Vanzelfsprekend voldoet de motor aan de EU-geluidsvoorschriften.

Ventilator met regelbare snelheid

De koelventilator van de motor is een grote elektrohydraulische ventilator met een diameter van 1120 mm en regelbare snelheid. Deze ventilator start automatisch als de temperatuur te hoog wordt, en zorgt voor een geluidsarme werking.

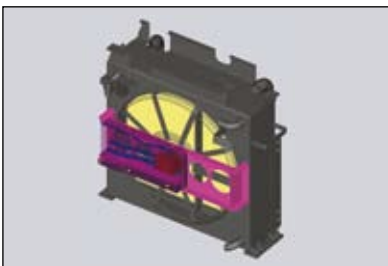

Bewezen uitlaatdemper

Voorzien van een grote uitlaatdemper voor aanzienlijke geluidsdemping en uitlaatgasreductie.

Gebruik van aluminium radiator, oliekoeler en airco-condensor

De aluminium radiator, oliekoeler en airco-condensor worden gebruikt in verband met recycling en een grotere duurzaamheid.

Markering van recyclebare onderdelen

Alle kunststofs onderdelen zijn gemerkt met het oog op recycling. Hierdoor is recyclebaar afval gemakkelijker te scheiden.



Minder belastend voor het milieu

Loodvrij ontwerp wordt gerealiseerd door het gebruik van een loodvrij afgewerkt draadframe, radiator, oliekoeler en andere onderdelen. Er is geen asbest gebruikt. Het gebruik van de aluminium radiator, oliekoeler en tussenkoeler verhoogt de duurzaamheid van de machine.

Biologisch afbreekbare hydraulische olie (optioneel)

Afbreekbare hydraulische olie is milieuvriendelijk, omdat deze wordt afgebroken tot water en kooldioxide in water en in de bodem.



Veiligheidsvoorzieningen

Diverse veiligheidsvoorzieningen voor meer veiligheid.



Bescherming van de bestuurder tegen ongewenst kantelen

■ H/R-cabine

De H/R-cabine maakt gebruik van de versterkte voorruit en FOPS* op het dak ter bescherming tegen vallende voorwerpen.

De glazen voorruit, gemaakt van recht gelaagd glas, is zo bevestigd dat vuil en puin worden buitengehouden.

De cabine, voorzien van volledige bescherming, voldoet aan de OPG** vereisten voor cabines (niveau II) volgens ISO.

*Falling Object Protective Structure

**Operator Protective Guards



■ Nieuwe uitstapbeveiliging

De motor kan alleen starten als de uitstapbeveiliging volledig is vergrendeld. Dit voorkomt onbedoelde snelle bewegingen door onbedoeld aanraken van een bedieningshendel.



Een reeks veiligheidsvoorzieningen

Verbeterd zicht rechts omlaag



Lijfhammer



Groot dakraam / nooduitgang



Rijrichtingmarkering onderwagen



Noodschakelaar motor



Grote opstap



Cabinebescherming rechts



Rolgordel



MOTOR

Model	Isuzu AH-6WG1XYSA-02
Type	Watergekoelde viertaktmotor, directe insputting
Aanzuiging	Met turbocompressor
Aantal cilinders	6
Nominaal vermogen	
ISO 9249, Zonder ventilatornet	H/P-mode: 345 kW (463 hp) bij 1 800 min ⁻¹ (rpm)
EEC 80/1269, Zonder ventilatornet	H/P-mode: 345 kW (463 hp) bij 1 800 min ⁻¹ (rpm)
Maximum koppel	1 980 Nm (202 kgf.m) bij 1 500 min ⁻¹ (rpm)
Cilinderinhoud	15.681 l
Boring en slag	147 mm x 154 mm
Accu's	2 x 12 V / 170 Ah

HYDRAULISCH SYSTEEM

- Werkmodus keuzeschakelaar
Algemeen gebruik modus / Modus uitrustingsstuk
- Toerentalmeetsensor

Hoofdpompen	2 plunjerpompen met variabele opbrengst
Maximale olieopbrengst	2 x 456 l/min
Hulpomp	1 tandwielpompe
Maximale olieopbrengst	30 l/min

Hydraulische motoren

Rijden	2 axiale plunjermotoren met parkeerrem
Draaien	2 axiale plunjermotor

Werkdruk maximaal

Graafuitrusting	31.9 MPa (325 kgf/cm ²)
Zwenken	29.4 MPa (300 kgf/cm ²)
Rijden	34.3 MPa (350 kgf/cm ²)
Servosysteem	3.9 MPa (40 kgf/cm ²)
Versterkt vermogen	34.3 MPa (350 kgf/cm ²)

Hydraulische cilinders

Zuigerstangen en slangen met hoge sterkte. Mechanische schokdemping aangebracht in hef- en armcilinders om de schokken aan de slaguiteinden te absorberen.

Afmetingen

	Aantal	Boring	Stangdiameter
Boom	2	190 mm	130 mm
Arm	1	200 mm	140 mm
Bak	1	180 mm	130 mm
Bak (BE)	1	190 mm	130 mm

Hydraulische filters

De hydraulische systemen maken gebruik van filters van hoge kwaliteit. In de zuigleiding is een zuigfilter ingebouwd; doorstroomfilters bevinden zich in de retourleiding en afvoerleidingen van de zwenk-/rijmotor.

BEDIENING

Bedieningselementen. HITACHI's originele schokabsorberende ventielen en snelverwarmingssysteem zijn in het servosysteem ingebouwd.

Instrumenthendels	2
Rijhendels met pedalen	2

BOVENWAGEN

Draaiend frame

Gelast stevig chassis met gebruikmaking van zware stalen platen voor extra stevigheid. D-sectieframe, bestand tegen vervorming.

Zwenkmechanisme

Axiale plunjermotor met planetaire tandwielvertraging in oliebad. De draaikrans is een eenrijig afgeschuind kogellager met inductiegehard intern tandwiel. Het interne tandwiel en het rondseltandwiel lopen in een vetbad. De zwenkrem is een met een veer bekrachtigde/hydraulisch ontkoppelde schijfrem.

Zwenksnelheid	9.5 min ⁻¹ (rpm)
---------------	-----------------------------

Cabine

Onafhankelijke ruime cabine, 1 005 mm breed en 1 795 mm hoog, die voldoet aan de ISO-normen*. (Cabine die voldoet aan OPG dakbescherming Niveau II (ISO 10262))

Rondom voorzien van gelaagd glas voor goed zicht. Luxe stoel met armsteunen; instelbaar met of zonder bedieningshendels.

* Internationale Organisatie voor Normalisatie

ONDERWAGEN

Rupsen

Gelast rupsframe met gebruikmaking van zorgvuldig gekozen materialen. Zijframe met bouten aan rupsframe bevestigd. Voor de gehele levensduur gesmeerde spanwielen, onder- en bovenrollen, rupskettingen vetgesmeerd met M-type afdichtingen.

Rupsplaten met drievoudige kammen van inductiegeharde stalen platen. Geharde verbindingsspennen met vuilafdichtingen. Hydraulische (vet) spanners met schokabsorberende zware veren.

Aantal rollen en platen aan iedere zijde

Bovenrollen	3
Onderrollen	8
Rupsplaten	47
Volledige rupskettingbescherming	1

Rij-inrichting

Iedere rupsketting wordt aangedreven door een axiale plunjermotor met twee snelheden via tandwielvertraging met mogelijkheid van tegengestelde rotatie van de rupskettingen. De kettingwielen (sprockets) zijn vervangbaar.

De parkeerrem is een met een veer bekrachtigde/hydraulisch ontkoppelde schijfrem.

Automatisch transmissiesysteem: Hoog-Laag.

Rijsnelheden	Hoog: 0 tot 4.9 km/h Laag: 0 tot 3.4 km/h
--------------	--

Maximale aandrijfkracht	460 kN (46 920 kgf)
-------------------------	---------------------

Klimvermogen	35° (70%) traploos
--------------	--------------------

GEWICHTEN EN GRONDDRUK

Uitgevoerd met een 7.8 m H-boom, 3.6 m H-arm en 2.9 m³ rotsbak.

Plaattype	Plaatbreedte	Bedrijfgewicht	Gronddruk
Dubbele kamplaten	650 mm	67 300 kg	101 kPa (1.03 kg/cm ²)

INHOUD

	liters
Brandstoftank	900.0
Motorkoelvloeistof	57.0
Motorolie	57.0
Zwenkmechanisme (aan iedere zijde)	10.5
Laatste rij-inrichting (aan iedere zijde)	16.0
Hydraulisch systeem	680.0
Tank hydraulische olie	380.0

BEVESTIGINGEN BAKAANSLUITING

BE-Boom en arm zijn uitgevoerd in zware gelaste staalconstructie. Een aantal bomen en armen zijn beschikbaar. De bak bestaat uit een volledig gelaste, zeer sterke staalconstructie.

ZAXIS 670LCH is een heavy duty type en kan worden uitgerust met de versterkte H-boom of BE-boom en een H-arm of BE-arm.

BAKKEN

Inhoud		Breedte mm		Aantal tanden	Gewicht kg	ZAXIS 670LCH	
PCSA, SAE met kop	CECE met kop	Zonder zijmessen	Met zijmessen			6.8 m BE-boom	7.8 m H-boom
m ³	m ³					2.9 m BE-arm	3.6 m H-arm
2.5	2.2	1 480	1 620	5	2 150	X	⊙
2.9	2.5	1 680	1 820	5	2 310	X	⊙
3.5	3.1	1 800	1 990	5	2 980	⊙	X
*1 2.9	2.5	1 680	1 680	5	2 850	X	●
*1 3.3	2.9	1 790	1 790	5	3 120	●	X
*2 1.5	1.3	–	1 310	3	3 150	X	●
*2 1.8	1.6	–	1 570	3	3 750	●	X
Een punts rippertand				1	1 800	●	●

- ⊙ 1 800 kg/m³ *1 Rotsbak
 ● Heavy-duty versie *2 Ripperbak
 X Kan niet worden geïnstalleerd

AFMETINGEN

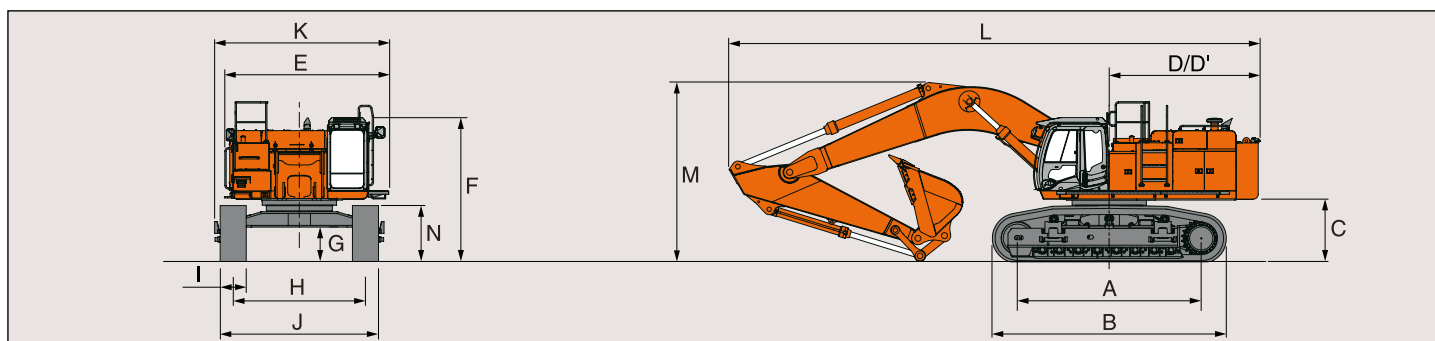

Eenheid: mm

	ZAXIS 670LCH
A Afstand h.o.h. spanwiel en sprocket	4 590
B Lengte onderwagen	5 840
*1 C Ruimte onder contragewicht	1 530
D Draaicirkel contragewicht	3 850
D' Lengte achtereinde	3 720
E Totale breedte van bovenwagen	4 100
F Totale hoogte van de cabine	3 590
*1 G Min. bodemvrijheid	860
H Spoorbreedte	3 300
I Breedte van de rupsplaten	G 650
J Breedte onderwagen	3 950
K Totale breedte	4 340
L Totale lengte	13 200
*2 M Totale hoogte van de boom	4 460
N Rupshoogte	1 390

*1 Exclusief aansluitpunt rupsplaten G: Dubbele kamplaten

*2 Uitgevoerd met 7.8 m H-boom en 3.6 m H-arm

WERKBEREIK

Eenheid: mm

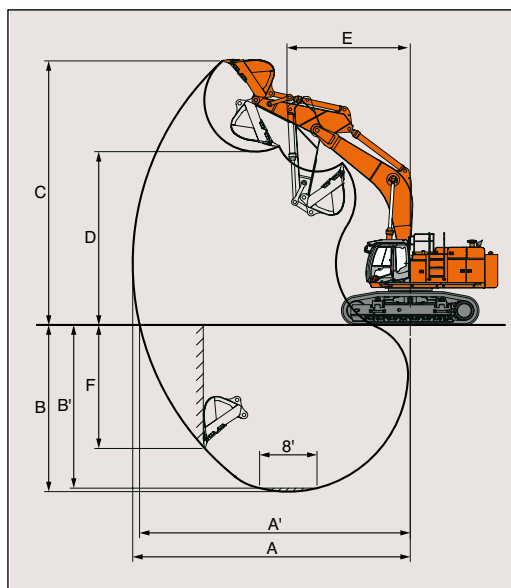

	ZAXIS 670LCH	
Boomlengte	6.8 m BE-boom	7.8 m H-boom
Armlengte	2.9 m BE-arm	3.6 m H-arm
A Max. graafbereik	11 800	13 280
A' Max. graafbereik (op de grond)	11 500	13 030
B Max. graafdiepte	7 120	8 560
B' Max. graafdiepte (8' niveau)	6 970	8 420
C Max. graafhoogte	11 190	11 940
D Max. storthoogte	7 330	8 020
E Min. draaicirkel	5 240	5 780
F Max. verticale muur	5 280	7 720
Graafkracht bak* ISO	369 kN (37 700 kgf)	324 kN (33 100 kgf)
Graafkracht bak* SAE: PCSA	332 kN (33 900 kgf)	286 kN (29 200 kgf)
Opbreekkracht arm* ISO	306 kN (31 200 kgf)	255 kN (26 000 kgf)
Opbreekkracht arm* SAE: PCSA	297 kN (30 300 kgf)	246 kN (25 100 kgf)
Bak uitgerust voor	3.3 m ³	2.9 m ³

Exclusief aansluitpunt rupsplaten *Bij versterkt vermogen

TRANSPORT

BOVENWAGEN

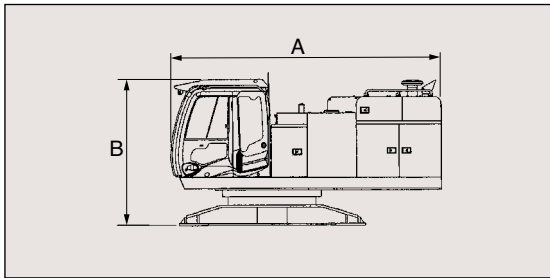

A	B	Totale breedte	Gewicht
5 060 mm	2 740 mm	3 470 mm	20 100 kg

Opmerking: Dakversterking geïntegreerd in de cabine

ZIJFRAME

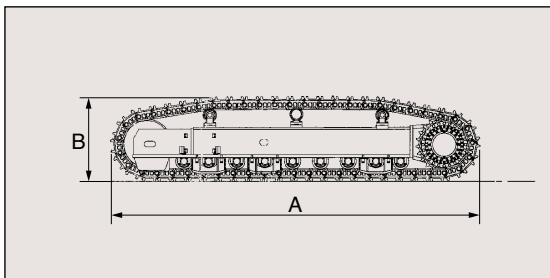

Plaatbreedte	A	B	Totale breedte	Gewicht
650 mm	5 840 mm	1 450 mm	1 190 mm	10 500 kg
750 mm	5 840 mm	1 450 mm	1 240 mm	10 800 kg

CONTRAGEWICHT

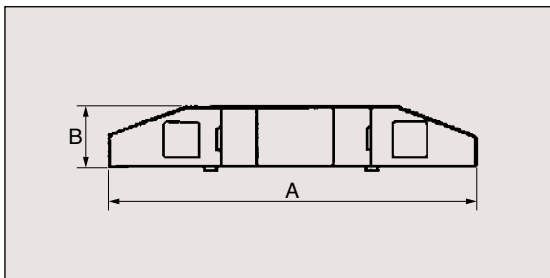

A	B	Totale hoogte	Gewicht
3 360 mm	590 mm	1 550 mm	11 100 kg

BASISMACHINE (ZONDER CONTRAGEWICHT)

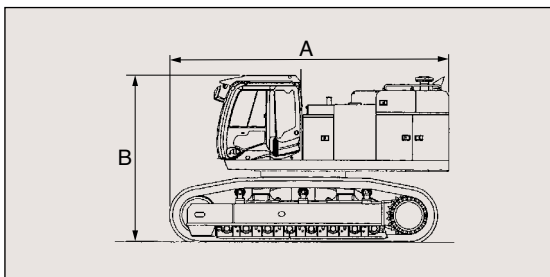

Plaatbreedte	A	B	Totale breedte	Gewicht
650 mm	6 100 mm	3 640 mm	3 480 mm	41 100 kg
750 mm	6 100 mm	3 640 mm	3 580 mm	41 700 kg

TRANSPORT

BOOM

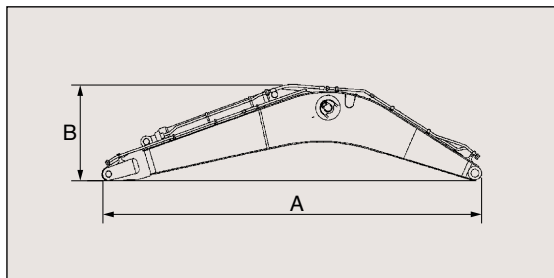

Boom	A	B	Totale breedte	Gewicht
6.8 m BE	7 140 mm	2 510 mm	1 390 mm	6 110 kg
7.8 m H	8 130 mm	2 330 mm	1 390 mm	6 560 kg

ARM

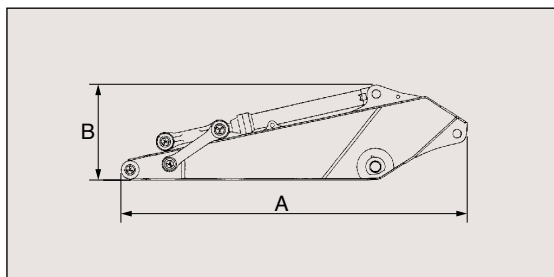

Arm	A	B	Totale breedte	Gewicht
2.9 m BE	4 370 mm	1 690 mm	800 mm	3 820 kg
3.6 m H	5 110 mm	1 440 mm	800 mm	3 750 kg

BAK

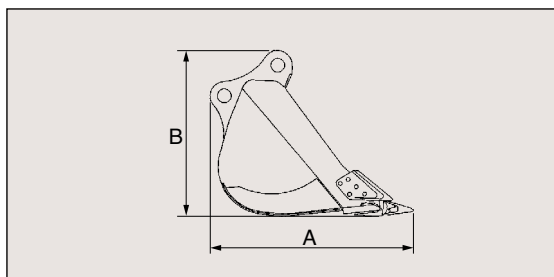

Inhoud		A	B	Totale breedte	Gewicht
PCSA, SAE met kop	CECE met kop				
2.9 m ³	2.5 m ³	2 290 mm	1 770 mm	1 680 mm	2 850 kg
3.3 m ³	2.9 m ³	2 250 mm	1 890 mm	1 790 mm	3 120 kg

BOOMCILINDERS 550 kg x 2

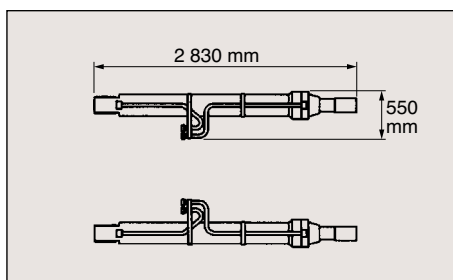

SLANG VOOR BOOMCILINDERS

7 kg x 2 / 10 kg x 2

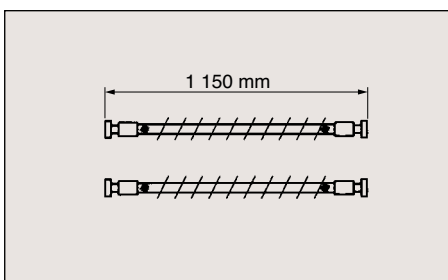

LINKER LOOPBORDES

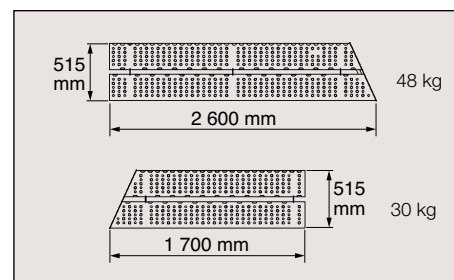

Metrische maten

De hefcapaciteit wordt vastgesteld door de druk die is ingesteld op het overbelastingsalarmapparaat. Wanneer de hydraulische druk de ingestelde druk bereikt, dan klinkt de alarmzoemer. De waarden in de tabel zijn met het overbelastingsalarm uitgeschakeld en met ingeschoven bakcilinder.

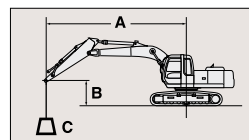

A: Laadstraal
B: Hoogte laadpunt
C: Hefcapaciteit

ZAXIS 670LCH (ZONDER BAK)



Meting via de voorkant



Meting via zijkant of 360 graden Eenheid: 1 000 kg

Conditie	Hoogte laadpunt	Laadstraal												Bij max. bereik			
		3.0 m		4.0 m		5.0 m		6.0 m		8.0 m		10.0 m		meter			
BE-boom 6.8 m BE-arm 2.9 m Plaat 650 mm	8.0 m														*12.70	*12.70	7.9
	6.0 m							*19.70	*19.70	*17.1	13.80				*12.20	11.30	9.0
	4.0 m							*23.70	20.40	18.30	13.10				*12.50	10.00	9.5
	2.0 m							*27.10	18.80	17.60	12.40				13.30	9.50	9.6
	0					*34.10	23.90	26.80	18.10	17.10	12.00				13.90	9.80	9.3
	-2.0 m	*26.80	*26.80	*37.60	35.60	*31.60	24.00	*26.70	18.00	17.10	12.00				15.90	11.20	8.4
	-4.0 m			*29.70	*29.70	*25.30	24.70	*21.30	18.60						*17.20	15.20	6.9
	-6.0 m																
H-boom 7.8 m H-arm 3.6 m Plaat 650 mm	9.0 m														*9.50	*9.50	9.0
	8.0 m														*9.30	*9.30	9.7
	6.0 m									*15.10	13.80	13.10	9.50		*9.30	8.60	10.5
	4.0 m					*28.40	26.10	*22.70	19.90	*17.10	12.90	12.70	9.10		*9.70	7.70	11.0
	2.0 m							*26.20	18.20	*17.30	12.10	12.30	8.70		10.50	7.40	11.1
	0					*21.20	*21.20	26.10	17.40	16.60	11.50	12.00	8.40		10.70	7.50	10.8
	-2.0 m	*16.50	*16.50	*22.00	*22.00	*31.60	23.10	25.90	17.30	16.40	11.30	11.90	8.30		11.70	8.20	10.1
	-4.0 m	*29.10	*29.10	*32.70	*32.70	*27.90	23.50	*24.00	17.50	16.60	11.50				14.30	10.00	8.9
	-6.0 m					*20.70	*20.70	*17.70	*17.70						*14.70	*14.70	6.9

Opmerkingen: 1. De metingen zijn gebaseerd op ISO 10576.

2. De hefcapaciteit van de ZAXIS-serie is niet meer dan 75% van de kantelbelasting met de machine op een stevige, vlakke ondergrond of 87% volledige hydraulische capaciteit.

3. Het laadpunt is de middellijn van de montagepen van de bakscharnier op de arm.

4. *Geeft aan dat de belasting wordt beperkt door de hydraulische capaciteit.

5. 0 m = Grond.

STANDAARDUITRUSTING

De standaarduitrusting kan per land verschillen, dus raadpleeg uw HITACHI-dealer voor gegevens.

MOTOR

- H/P-modebesturing
- P-modebesturing
- E-modebesturing
- 50 A wisselstroomdynamo
- Droog luchtfilter met afvoerklep (met indicator voor verstopping van het luchtfilter)
- Verwisselbare motoroliefilter
- Verwisselbare brandstoffilter
- Brandstofvoorfilter
- Radiator, oliekoeler en tussenkoeler met stofbeschermingsnet
- Expansietank radiator
- Ventilatorbescherming
- Motor met geïsoleerde ophanging
- Automatisch stationairloopsysteem

HYDRAULISCH SYSTEEM

- Werkmodus keuzeschakelaar
- Toerentalmeetsensor
- E-P-besturingssysteem
- Verhoogd vermogen
- Auto power lift
- Boomstand selectiesysteem
- Schokabsorberende klep in pilotcircuit
- Regelklep met hoofdontlastklep
- Extra poort voor regelklep
- Inlaatfilter
- Retourfilter
- Pilot filter
- Drainfilter
- Snelverwarmingssysteem voor hulpcircuit

CABINE

- H/R-cabine
- Cabine die voldoet aan OPG-dakbescherming Niveau II (ISO 10262)
- Stalen cabine voor alle weersomstandigheden en geluidsarm
- Gelamineerde, rechte voorruit met intervalschakeling
- 6 met vloeistof gevulde trillingsdempers waarop de cabine is bevestigd
- Het raam aan de linkerkant kan worden geopend
- Ruitenwissers
- Sproeier voor voorruit
- Ergonomische goed verstelbare stoel met verstelbare armleuningen
- Voetensteun
- Elektrische dubbele claxon
- AM/FM-radio met digitale klok
- Automatisch stationairloopsysteem
- Rolgordel
- Bekerhouder
- Sigarenaansteker
- Asbak
- Opbergbox
- Handschoenenkastje
- Vloermat
- Korte bedieningshendels
- Automatische klimaatregeling
- Noodhendel bediening
- Noodschakelaar motor
- Transparant dak met rolgordijn

BEWAKINGSSYSTEEM

- Meterdisplay: watertemperatuur, tijd, brandstofverbruik, klok
- Andere displays: werkmodus, automatische stationairloop, voorgloeien, achteruitkijkcamera, werkcondities, etc
- Alarmen: oververhitting, waarschuwingslamp motor, oliedruk motor, dynamo, laag brandstofniveau, vervuilingindicatie luchtfilter, werkmodus, overbelasting etc
- Alarmsignalen

VERLICHTING

- 2 werkklampen
- 2 cabine werkklampen

BOVENWAGEN

- 4.5 mm dikke onderplaat
- 11 100 kg contragewicht
- Brandstofpeilmeter
- Achteruitkijkcamera
- 170 Ah accu's
- Hydrauliekoliepeilmeter
- Gereedschapskist
- Verbindingsruimte
- Achteruitkijkspiegel (rechter- en linkerkant)
- Parkeerrem tegen zwenken
- Ladder
- Elektrische brandstofpomp met automatische afslag
- Elektrisch smeerpistool met slanghaspel

ONDERWAGEN

- Parkeerrem tegen rijden
- Rijmotorbeschermkappen
- Hydraulische rupsbandafstelling
- Loopwiel kettinggeleider
- Met bouten bevestigd kettingwiel
- Bovenrollen en onderrollen
- Zware rupsketting met penafdichtingen
- Volledige rupskettingbescherming
- 650 mm dubbele kamplaten

ACCESSOIRES VOORKANT

- Pen met flens
- Centraal smeersysteem
- Vuilafdichting op alle bakpennen
- 7.8 m H-boom en 3.6 m H-arm
- Schadewerende platen en vierkante balken
- 2.9 m³ (inhoud volgens SAE, PCSA met kop) rotsbak (met dubbele zijversteving)

DIVERSEN

- Standaard gereedschapset
- Vergrendelbare motorkappen
- Vergrendelbare brandstofvuldooppen
- Antislipstrips, opstappen, leuningen en bordes
- Rijrichtingmarkering op onderwagen
- GPS-voorbereid

OPTIONELE UITRUSTING

De optionele uitrusting kan per land verschillen, dus raadpleeg uw HITACHI-dealer voor gegevens.

- Slangbreukkleppen
- Zwenkbewegingsalarm met lamp
- Rijbewegingsalarm
- Biologisch afbreekbare olie
- Brandblusser
- Voorreiniger
- Regenkap voor cabine
- Standaard leidingen voor 3e functie

- Functie voor sloophamer
- Functie voor sloophamer & breker
- 2 gecombineerde doorstroomhulpleidingen
- Zonnescherm
- 12 V voeding
- Extra zekeringkast

- Overlastalarm
- Bescherming onderste voorruit
- Bescherming bovenste voorruit
- Contragewicht verplaatsingsmechanisme
- Stoel met mechanische vering en verwarming

- Stoel met luchtvering en verwarming
- Beschermplaat onder centerjoint
- 6.8 m BE-boom
- 2.9 m BE-arm

Deze specificaties kunnen zonder voorafgaand bericht worden gewijzigd. Illustraties en foto's tonen de standaardmodellen en kunnen al dan niet optioneel materiaal of accessoires bevatten. Alle standaardonderdelen kunnen een andere kleur en kenmerken vertonen.

Lees voor gebruik de gebruikershandleiding voor correcte bediening.

