

WERKLUST

WIELLADERS

VL 900 / VL 1200 / VL 1500 / VL 1800





WERKLUST

Vier wielladers van 82 tot 135 pk vormen een serie, die de moeilijkste werkomstandigheden in grondverzet, overslag en transport sluitend overkoepelt. Modern, economisch, bedrijfszeker, productief, dat zijn de kenmerken van de WERKLUST wielladers, die zijn ontstaan door een

VL 900



VL 1200



minimale kosten maximale prestaties

bundeling van weloverwogen technische facetten.

De ruime cabine, die de machinist alle bewegingsvrijheid geeft, de ingebouwde verwarming, de royale gereedschapberging, de wegklapbare motorkap, waardoor de motor voor onderhoud direct in het bereik ligt, de eenvoudige bediening, een grote

bodemvrijheid, de brede banden, de explosieve snelheid, dank zij de gunstige gewicht-pk verhouding (85 kg per pk), een uitmuntende schakeling, het robuuste hydraulisch systeem, het geringe eigengewicht, dat zijn de factoren, die de kosten laag houden en de dagprestaties verhogen.

VL 1500



VL 1800



WAAROM ondervindt de nieuwe serie WERKLUST-LADERS

zoveel belangstelling bij de vakmensen ?

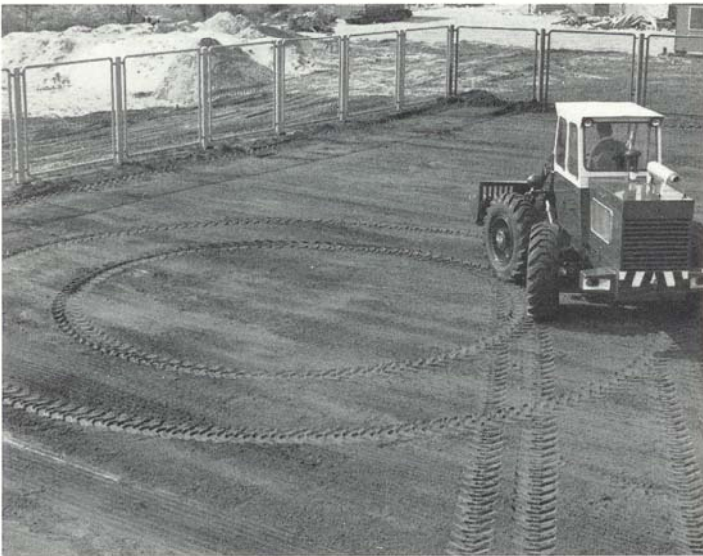

DOOR VIERWIELBESTURING
ZEER KORTE DRAAICIRKEL.

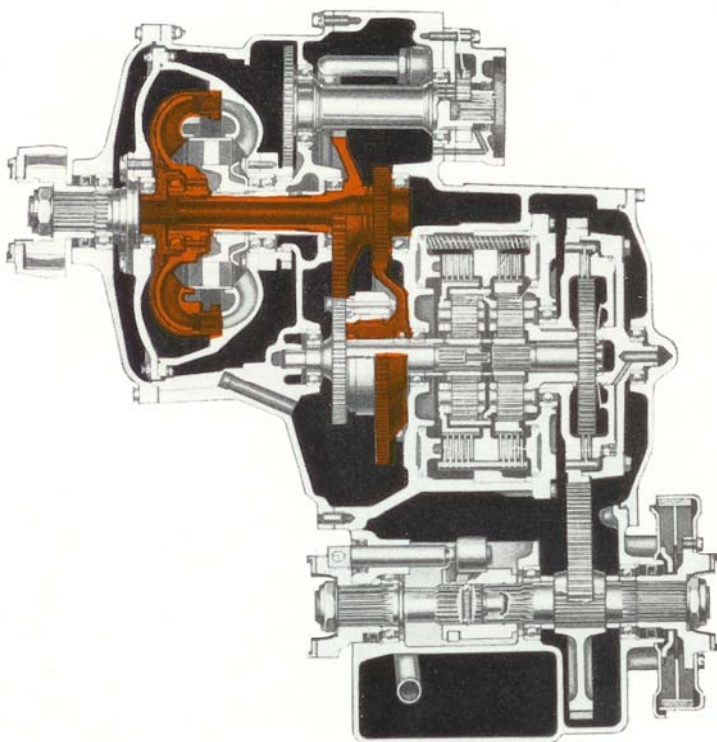

De vierwielbesturing, konstruktief tot in de perfectie uitgevoerd, resulteert in een zeer kleine draaicirkel. Hydrostatisch bestuurd, kan de lader direct weer in recht spoor gezet worden. Even snel wordt de händegang ingeschakeld. Werken binnen beperkte ruimte, verdichten, nog intensiever grond- en sloopwerk verrichten, dat zijn de grote voordelen, die hun top bereiken door de met vakmanschap gekozen aandrijving en overbrenging.

Een sterke dieselmotor is de ruggesteun voor het zware werk, de ALLISON koppelvormer in combinatie met de onder be



Karakteristiek voor de VL 900: het verwerken van los gestort materiaal. De enorme storthoogte (3,15 m) en de grote bak vormen een goede basis voor vlug materiaalverzet. (B. v. bij een rijweg van 60 meter – 30 heen en 30 terug – werd in een silo van 3 meter hoogte in één uur tijds 150 t. zand verladen).

lastig schakelende versnellingsbak kiest automatisch de meest gunstige overbrengingsverhouding voor de steeds wisselende werkomstandigheden . . . de motor kan niet overbelast worden!

Dank zij de doordacht ontworpen laadinstallatie houdt de machinist met weinig moeite zijn volle aandacht bij het laden, steeds heeft hij volkomen vrij zicht op het werk.



LAADINSTALLATIE

Robuust gekonstrueerde hefarm van massieve plaat (bij de VL 900 doosconstructie), gemakkelijk in onderhoud, doordacht van opzet, onbeperkt vrij zicht op het werk. Diverse bakuitvoeringen, aangepast aan alle werkomstandigheden.

BESTURING

Hydrostatische, zeer licht werkende besturing, directe hydraulische overbrenging zonder mechanische tussenverbindingen als stuurstangen, 4-Wiel besturing en hondegang.

HET MOZAIEK VAN TECHNISCHE BIJZONDERHEDEN



BAKSTANDEN

Ideale breekhoek (in de transportstand ligt de bak bijna vlak), gunstige storthoek, ongeacht de stand van de arm (steeds volledige bakuitlading), grote graafdiepte. De bak kan geheel onder de hefarm gekanteld worden (VL 1800 kantelhoek 50°) – belangrijk om verzakte machine weer rijdend te krijgen.

BANDEN

De bandenmaten zijn op de Nederlandse werkomstandigheden afgestemd, zodat de toepassingsmogelijkheden praktisch onbeperkt zijn, ook als de bodemgesteldheid minder gunstig is.

HYDRAULISCH SYSTEEM

Bedieningsventiel in speciale uitvoering met ingebouwd veiligheidsventiel, éénhandelbediening met zweefstand (belangrijk bij egaliseren), tandwielpompe met grote capaciteit, micronfilter, 2 dubbelwerkende hef- en 2 dubbelwerkende kippcilinders.

MOTOR + MOTORKAP

Krachtige, produktieve dieselmotoren, die weinig onderhoud vragen. Door de unieke motorkapconstructie liggen alle inbouwdeelen direkt in het bereik, dat betekent minimale onderhoudskosten.

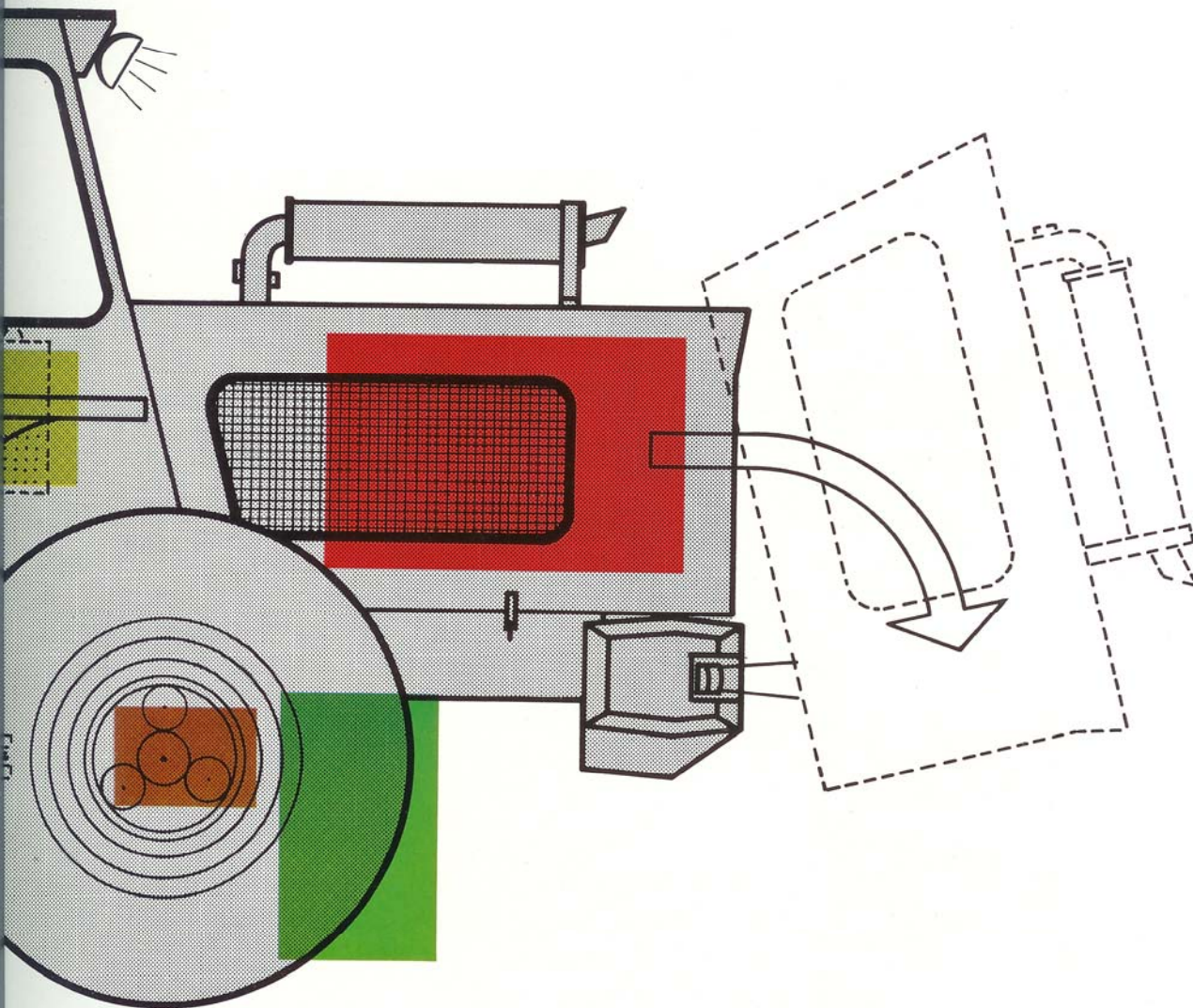

OPPELOMVORMER + POWER SHIFT TRANSMISSIE

De Allison 2-traps koppelomvormer (max. koppelvergroting 1:5,4) in combinatie met de onder belasting schakelbare versnellingsbak zorgt ervoor, dat het afgegeven koppel altijd automatisch aan de voortdurend wisselende werkomstandigheden wordt aangepast. (reg- en terreinversnellingen worden hydraulisch zonder stoppen koppelen ingeschakeld). Een automaat, die slijtage voorkomt de bediening wel zeer eenvoudig maakt.

ASSEN

met royale planetaire eindaandrijvingen in de wielnaven, met luchtdrukbevestigde hydraulische remmen op alle 4 wielen, met stabiele stuurmechanismen voor 4-wielbesturing, d. w. z. nog sneller werken, nog beter wendbaar.

TECHNISCHE GEGEVENS

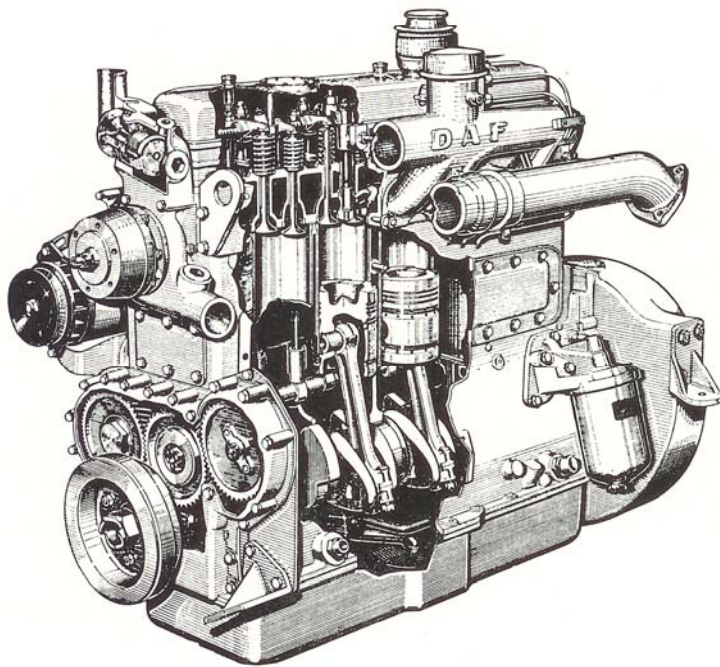

Bak: inhoud afhankelijk van s. g. 2,1–0,6 ton/m³

Nuttige lading bij rijsnelheid tot 6 km/u

Breekkracht

Duwkracht op droge ondergrond

Storchoek bij grootste storchoogte

Tijden voor
heffen
dalen
storten

Draairadius buitenzijde

Bandenmaat standaard
alternatief {

Hydraulische installatie pompcapaciteit
druk

Motor fabrikaat
type
werkwijze
aant. cilinders
vermogen DIN 6270 B/tpm
vermogen SAE/tpm
max. koppel DIN 6270 B
max. koppel SAE
brandstofverbruik
koeling

Terreinsnelheid vooruit
achteruit

Wegsnelheid vooruit
achteruit

Gewichten totaalgewicht
asdruk voor
asdruk achter

Bodemvrijheid voor
achter

Elektrische startinstallatie

Maattabel (maten in mm)

	A	B	C	D	E	F	G	H	J	K	L	breedte
VL 900	4900	1880	420	3150	3500	4500	160	2600	580	1020	2000	2250
VL 1200	5505	2000	750	2625	2850	4255	200	2535	570	1505	2000	2420
VL 1500	5780	2065	615	2730	3100	4530	150	2575	600	1515	2200	2560
VL 1800	5955	2125	665	2985	3300	4560	130	2740	660	1530	2300	2700

WERKLUST VL - SERIE

VL 900

700—2000 l
1900 kg
4600 kg
5000 kg
50°
6 sec
2 sec
3 sec
5,6 m
12.00 — 24
15.5 — 25
17.5 — 25
138 l/min
170 atm
Ford
2701 E
4-takt
4
76 PK/2500
82 PK/2500
23,5 kgm
26,5 kgm
178 g/pku
vloeistof
10 km/u
13 km/u
30 km/u
13 km/u
6410 kg
2660 kg
3750 kg
360 mm
360 mm
12 volt

VL 1200

850—2500 l
2200 kg
5500 kg
6400 kg
50°
5 sec
2 sec
2 sec
5,6 m
15.5 — 25
17.5 — 25
138 l/min
170 atm
DAF
DA 475
4-takt
6
85 PK/2500
100 PK/2500
27 kgm
31 kgm
170 g/pku
vloeistof
10 km/u
13 km/u
30 km/u
13 km/u
7200 kg
2790 kg
4410 kg
360 mm
360 mm
12 volt

VL 1500

1100—3100 l
2800 kg
7000 kg
7000 kg
50°
6 sec
2 sec
2 sec
5,6 m
17.5 — 25
19.5 — 24
170 l/min
170 atm
DAF
DD 575
4-takt
6
105 PK/2350
118 PK/2350
33 kgm
38 kgm
170 g/pku
vloeistof
10 km/u
13 km/u
30 km/u
13 km/u
8810 kg
3500 kg
5310 kg
400 mm
400 mm
24 volt

VL 1800

1350—3800 l
3400 kg
9000 kg
9000 kg
50°
6 sec
2 sec
2 sec
5,6 m
19.5 — 24
22.5 — 24
20.5 — 25
200 l/min
170 atm
DAF
DF 615
4-takt
6
118 PK/2500
135 PK/2500
37 kgm
42 kgm
170 g/pku
vloeistof
10 km/u
13 km/u
30 km/u
13 km/u
10160 kg
3820 kg
6340 kg
410 mm
410 mm
24 volt

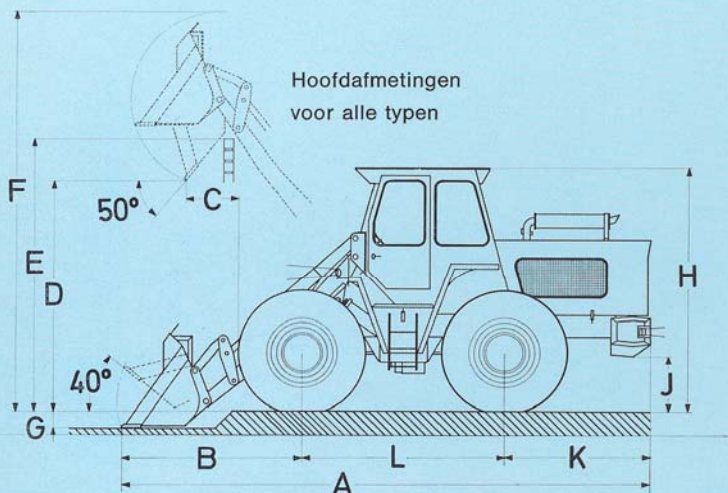

ENIGE
BAKMODELLEN
STAAAN OP DE
VOLGENDE PAGINA
AFGEBEELD

BAKKEN

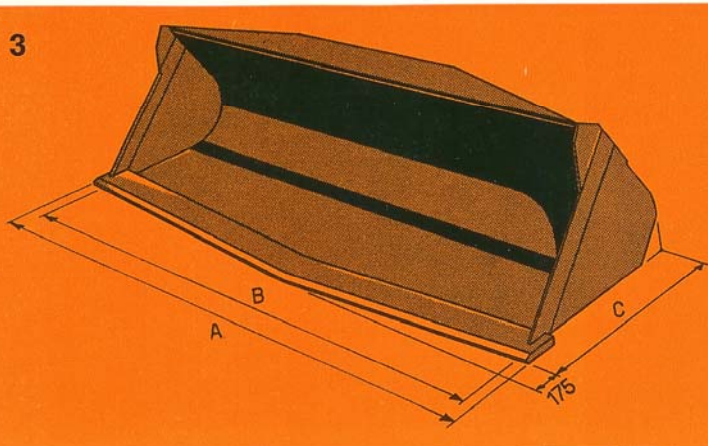
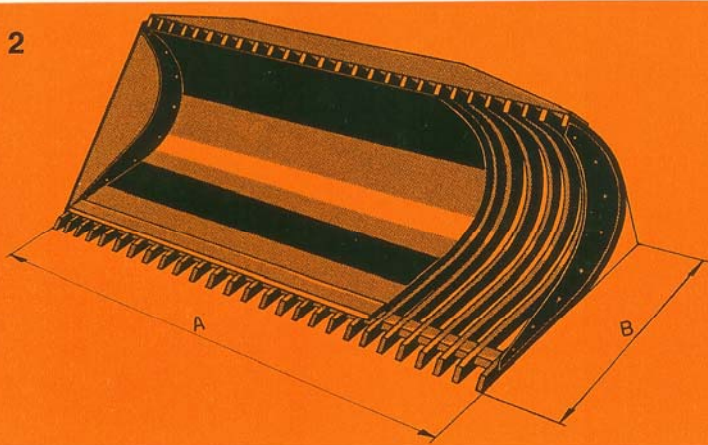
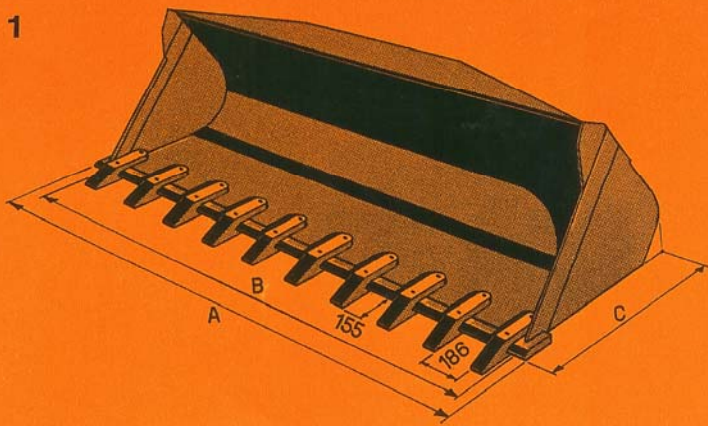

	VL 900	VL 1200	VL 1500	VL 1800
1 Standaardbak met tanden				
Werkinhoud:	900 Ltr.	1220 Ltr.	1540 Ltr.	1850 Ltr.
Bestelnummer:	67-91-00	56-91-20	57-91-20	46-96-20
A:	2250	2420	2560	2700
B:	2160	2320	2460	2600
C:	730	770	870	975
1a Bak voor los gestort materiaal zonder tanden				
Werkinhoud:	1300 Ltr.	1500 Ltr.	1875 Ltr.	2250 Ltr.
Bestelnummer:	67-96-20	56-95-20	57-93-20	46-91-20
A:	2250	2420	2560	2700
B:	2160	2320	2460	2600
C:	900	920	990	1065
2 Puinvork				
Werkinhoud:	975 Ltr.	1220 Ltr.	1540 Ltr.	1850 Ltr.
Bestelnr. vork:	67-93-30	56-98-30	57-95-30	46-93-30
A:	2205	2335	2465	2600
B:	915	880	960	985
Bestelnummer:				
Inlegplaat:	67-93-20	56-98-20	57-95-20	46-93-20
Bestelnummer uitneembare Zijplaten:	67-93-31	56-98-31	57-95-31	46-93-31
3 Gesloten bak met puntmes				
Werkinhoud:	900 Ltr.	1220 Ltr.	1540 Ltr.	1850 Ltr.
Bestelnummer:	67-92-00	56-92-20	57-92-20	46-94-20
A:	2250	2420	2560	2700
B:	2160	2320	2460	2600
C:	730	770	870	875

Dit zijn onze modern ingerichte produktiehallen waar WERKLUST wiel-laders in goed geplande seriebouw geproduceerd worden.

Hier maken specialisten laderonderdelen, hydraulische precisie apparatuur, hier worden machines opgebouwd en op prestatie beproefd, wiel-laders die overal goed hun werk verrichten.

Onze servicedienst staat op hetzelfde hoge peil als onze machines. Dat zeggen wij niet alleen, dat is ook het oordeel van ervaren gebruikers, die weten wat grondverzet is.

Onze servicehal is er op ingericht om op al uw wensen en opdrachten zeer snel, deskundig en accuraat te reageren. Er is een ruim gesorteerd onderdelenmagazijn in ondergebracht en onze onderdelen worden tegen billijke prijzen geleverd.

Ook al hebben vele WERKLUST machines onze service maar weinig nodig gehad, de wetenschap op zich dat deze organisatie achter u staat is een waarborg voor bedrijfszekerheid.



Ook daarom wordt aan
WERKLUST WIELLADERS
de voorkeur gegeven



Waarom 'n Werklust-Lader omdat:

- * Werklust een puur Nederlandse machine is, geheel aangepast aan de Nederlandse werkomstandigheden.
- * Werklust meer dan een 20 jarige ervaring heeft, waardoor een perfecte serie laders is ontstaan.
- * Werklust zelf fabriceert en zelf service verleent. Werklust-onderdelen zijn altijd verkrijgbaar tegen **billijke** prijzen.
- * Werklust vierwielbesturing toepast, waardoor een uiterst korte draaicirkel en een verkleinde rijweg. Bovendien kan op anders niet toegankelijke plaatsen nog worden gewerkt.
- * Werklust monteert de beste Dieselmotoren en Allison-transmissies.
- * Werklust-Voorladers zijn standaard voorzien van een gesloten cabine, verwarming en schijnwerpers voor en achter.
- * Voor iedere machine kunt U kiezen uit diverse maten banden.

Verschillende types bakken houden wij in voorraad. Op verzoek vervaardigen wij speciale bakken aangepast aan Uw wensen.

- * De vormgeving heeft bij de opbouw steeds een vooraanstaande plaats ingenomen en die manifesteert zich ook in de nieuwe VL 900, uitgevoerd met een zijdelings geplaatste veiligheidscabine.
- * Werklust-Voorladers uit de serie VL 900 tot VL 1800 zijn sterke en wendbare machines uit de WERKLUST produktie, die niet alleen in Nederland een vertrouwd beeld zijn, maar ook hun weg naar alle werelddelen weten te vinden.
- * De betrouwbare WERKLUST service maakt de aanschaffing van deze serie wielladers van 82 tot 135 pk voor elke ondernemer nog meer de moeite waard.
- * Werklust levert vier types
VL 900 – VL 1200 – VL 1500 – VL 1800

MACHINEFABRIEK WERKLUST N.V.

Kanaal Zuid 114 – Apeldoorn
TEL. 05760-34363 / Telex 49013

