

SOLAR 180wv

Bedrijfsgewicht: 17.600 ~ 18.500 kg

Capaciteit Standaardbak (SAE): 0,34 ~ 0,91 m³

Nominaal motorvermogen: 112 kW (150 pk) / 2.100 tpm



www.eurodaewoo.com

DAEWOO
Tracing the Way

Prestaties

Deze graafmachine is uitgerust met een watergekoelde dieselmotor met intercooler; die een uiterst laag brandstofverbruik koppelt aan vrijwel het grootste vermogen in zijn klasse. Dankzij het vernieuwde e-EPOS systeem zijn de inzetbaarheid en productiviteit van deze vernieuwde graafmachines nog meer toegenomen.



Joystick hendels met drie schakelaars

Beide joysticks zijn voorzien van schakelaars voor de bediening van supplementaire uitrustingen zoals grijpers, scharen, enz.

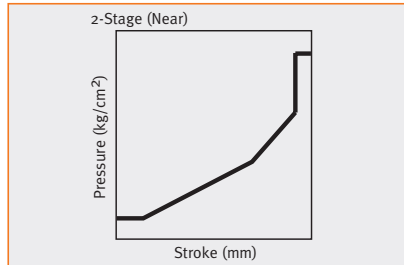

Verbeterde wendbaarheid en bediening

Een nieuwe generatie ventielblokken en joystickventielen zorgt ervoor dat de machine onmiddellijk reageert, en dat de machinebewegingen snel en toch gelijkmatig kunnen worden uitgevoerd.

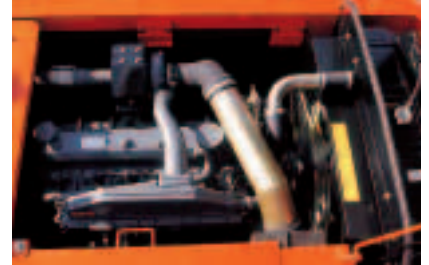

Watergekoelde intercooler motor

Het grootste vermogen in zijn klasse, gecombineerd met het hoogste brandstofrendement.

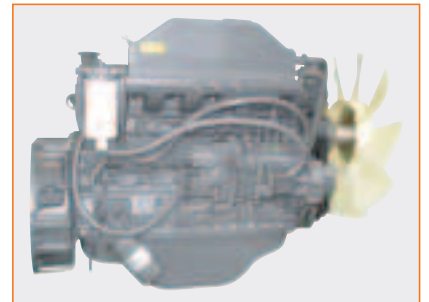

Milieuvriendelijke, "groene motor"

De motor van deze machine voldoet ruimschoots aan de strenge Europese Stage II – norm en aan de geldende normen betreffende uitlaatgassen.



Buitengewoon betrouwbaar

In het Daewoo testcentrum worden alle afzonderlijke onderdelen evenals de compleet afgewerkte machines uitvoerig getest, zodat aan elke klant een betrouwbare machine kan worden afgeleverd.



Beschermrooster ventilator

Rondom de ventilator is een beschermrooster aangebracht teneinde lichamelijk letsel te voorkomen.

Hitteschild voor de turbocharger

Voor de turbocharger werd een hitteschild gemonteerd zodat de machinist bij motorcontroles niet in aanraking komt met hete oppervlakken.



Werkomgeving

Ruime cabine die voldoet aan de geldende ISO normen en die een onbelemmerd zicht rondom de machine garandeert. De geluidsarme, nagenoeg trillingsvrije en comfortabele cabine, biedt de machinist dag na dag een veilige en ergonomische werkomgeving.



Verstelbare stuurkolom

Door de verstelbare stuurkolom naar voren of naar achteren te verstellen is het mogelijk om het stuur optimaal aan de zitpositie van de bestuurder aan te passen, waardoor tijdens het rijden eenvoudig kan worden gestuurd en inspanning wordt beperkt.

Meer beenruimte

De instrumenten, bedieningshendels en accessoires zijn ergonomisch gemonteerd. De bestuurderszetel kan 300 mm naar voor of achter worden geschoven waardoor voldoende beenruimte beschikbaar is.



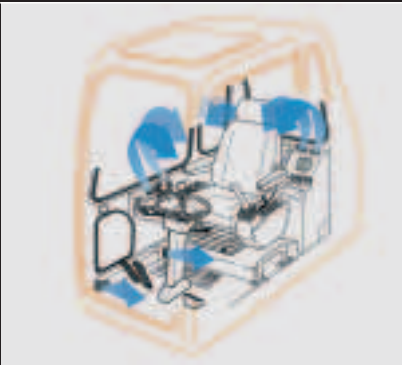

Airconditioning

Een tiptoets vergemakkelijkt het bedienen van de airconditioning, een variabel luchtcirculatiesysteem voor betere verwarming en verkoeling. Een voorruit ontdooi-systeem is toegevoegd zodat zicht onder alle omstandigheden mogelijk is.

- Eenvoudig te vervangen luchtfilter
- Grote koellucht inlaatroosters
- Geïntegreerd standaard frisse lucht en recirculatie systeem
- Gesloten aanjagercircuit

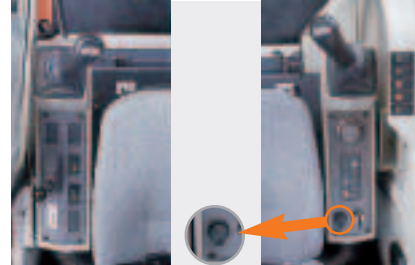

Bekerhouder

Er is een handige inklapbare bekerhouder geïnstalleerd voor een blikje of een kopje.

12 V Spanningsaansluiting

Deze aansluiting kan gebruikt worden voor het opladen van een mobiele telefoon of een ander 12 volts apparaat.

Minder trillingen door verbeterde montage van de cabine

Verbeterde afdichtings- en isolatiematerialen reduceren het geluid in de cabine tot het niveau van een moderne auto. Speciale lijmtechnieken, een aangepast frame en een ergonomische zetel zorgen ervoor dat hinderlijke trillingen worden geabsorbeerd, waardoor het comfort voor de machinist aanzienlijk verhoogt.

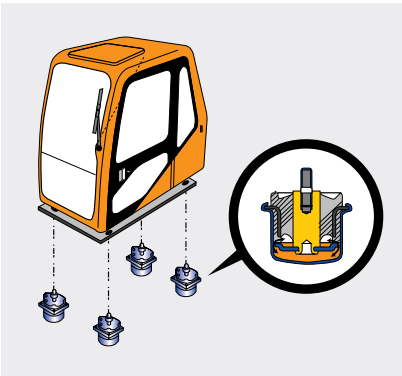

Extra lange ruitenwischerbladen

Verbeterd zicht bij regenweer dankzij extra lange ruitenwischerbladen.

Groot dakluik

Een groot dakluik garandeert een verbeterd zicht op werkzaamheden in de hoogte.



Onderhoud

Onderhoudscontroles zijn snel en eenvoudig uit te voeren, waardoor de levensduur van de machine toeneemt.



Waterafscheider

De transparante waterafscheider is op een gemakkelijk bereikbare plaats gemonteerd zodat het brandstofcircuit eenvoudig kan onderhouden worden.



Gemakkelijk toegang tot zekeringen

De zekeringen, elektrische en elektronische componenten zijn gemonteerd in een lade die bij eventuele elektrische storingen gemakkelijk kan worden uitgeschoven.



PC controle – aansluiting (SMS)

Door een laptop op de speciale communicatiepoort aan te sluiten (e-EPOS systeem) kunnen gegevens zoals oliedruk en machinetoerental grafisch worden weergegeven. Ook andere machinegegevens kunnen worden opgeslagen en later afgedrukt.



Grote brandstoftank

Dankzij de grote brandstoftank van 280 liter wordt het aantal tankbeurten aanzienlijk verminderd.

Brandstofpeilglas

Het brandstofpeilglas is aan de zijkant van de brandstoftank, op een goed zichtbare plaats gemonteerd, en toont onder alle omstandigheden het exacte brandstofpeil. Vanzelfsprekend kan dit ook worden afgelezen op het dashboard.

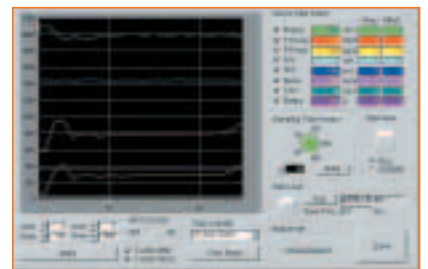

Olie aflatplug

De aflatplug van het motoroliecarter is voorzien van een snelkoppeling waarop een slang kan worden aangesloten. Hierdoor kan de motorolie snel en op een milieuvriendelijke manier vervangen worden.



GRAFISCHE DISPLAY

De LCD monitor informeert U aan de hand van tekst en symbolen over de gekozen werktoestand, motortoerental, werkdrukken, enz.

VEREENVOUDIGDE BEDIENING

De 3 werkstanden zoals gekend van de vroegere modellen werden teruggebracht naar 2 werkstanden:

Digging Mode :

algemeen graafwerk, nivelleren, laadwerkzaamheden, enz.

Trenching Mode :

werkzaamheden waarbij de graafarm prioritair wordt gebruikt : sleufgraven, tallud werkzaamheden, afgraven van bovenlaag, enz.

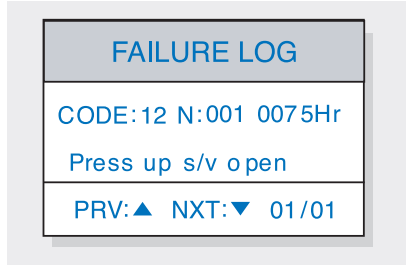

Zelfdiagnose en Storingsgeheugenfuncties

Eventuele storingen worden weergegeven op de LCD monitor en opgeslagen in het geheugen zodat een correcte diagnose kan worden gesteld en het probleem sneller kan worden verholpen.

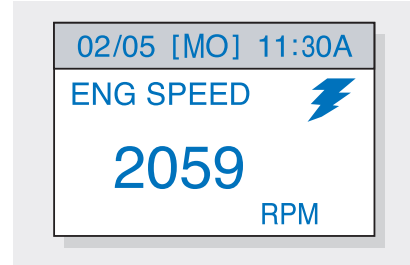

Digitale klok met dag- en datumaanduiding

De digitale klok is duidelijk afleesbaar en geeft zowel de tijd als de datum weer.

Onderhoudsintervallen voor vervangen van filters en oliën

Weergave van onderhoudsintervallen voor verschillende filters en oliën.

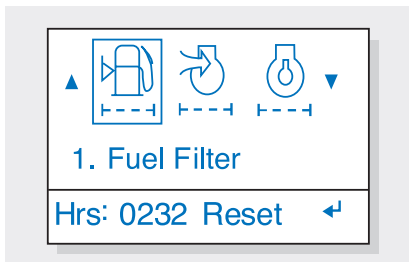

Meertalige display

De gebruikerstaal in het menu kan in meerdere talen worden ingesteld.



Machinegegevens

De LCD monitor geeft verschillende machinegegevens weer zoals motortoerental, oliedrukken, enz.

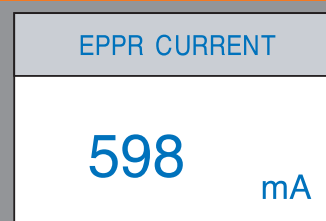

Technische gegevens



MOTOR

MODEL

DAEWOO DB58TIS

TYPE

Watergekoeld, 4 - takt, 6 cilinders in lijn, dieselmotor met directe inspuiting in de kamer. Lucht-water intercooler.

NOMINAAL VERMOGEN VAN HET VLEGWIEL

DIN 6271, netto 112 kW (150 pk)
bij 2.100 tpm
SAE J1349, netto 112 kW (150 Hp)
bij 2.200 tpm

ZUIGERVERPLAATSING

5.785 cc

MAXIMUM KOPPEL

55 kgf.m (540 Nm) bij 1.500 tpm

BORING EN SLAG

102 x 118 mm

STARTSYSTEEM

24 V elektrische motor

BATTERIJEN

2 x 12 V x 100 Ah

Het toerental van de motor wordt automatisch teruggebracht tot het stationaire toerental na een tijdspanne van ongeveer 4 seconden wanneer alle bedieningshendels in neutrale stand staan, zodat energie gespaard wordt en het geluidsniveau daalt.



HYDRAULISCH SYSTEEM

Daewoo's e-EPOS (Electronic Power Optimizing System) combineert een maximale werkefficiëntie met een beperkt brandstofverbruik.

- Werkingssysteem met 2 vermogensmodes
- Selectiesysteem met 2 werkingssmodes
- Computergestuurde controle van de motorpomp
- Hydraulisch systeem dat een volledig onafhankelijke en gecombineerde werking verzekert
- Cross-sensing en brandstofbesparend pompsysteem
- Automatisch deceleratiesysteem
- Systeem met 2 rijversnellingen voor hoge trekkracht en hoge rijnsnelheid
- Rijmotor met remkoppelsysteem
- Rijsysteem met cruise control

HOOFDPOMPEN

2 axiale zuigerpompen met variabele verplaatsing.

Max. oliedebiet 2 x 164 l/min

SERVO POMP

Tandwielpompe
Max. oliedebiet 19,4 l/min
Drukafstelling 39 bar

REMPOMP

Tandwielpompe
Max. oliedebiet 17,2 l/min
Drukafstelling 157 bar

BESTURINGS POMP

Tandwielpompe
Max. oliedebiet 47 l/min
Drukafstelling 193 bar

HOOFDONTLASTINGSKLEPPEN

Giek/Arm/Bak 343 bar
Circuit rijden 343 bar

ONTLASTINGSKLEPPEN OVERBELASTING

Circuit giek 353 bar
Circuit arm 353 bar
Circuit bak 353 bar

ONTLASTINGSKLEP ZWENKMOTOR

275 bar



HYDRAULISCHE CILINDERS

De zuigerstangen en zuigercilinders zijn bijzonder sterk uitgevoerd. Er is een mechanisme voor cilinderdemping voorzien voor de giek-, arm- en bakcilinders, om een schokvrije werking te garanderen en de levensduur van de cilinders te verlengen.

MONOGIEK

Cilinders	Aantal	Boring x diam. stang x Slag
Giek	2	115 x 80 x 1.195 mm
Arm	1	125 x 90 x 1.450 mm
Bak	1	110 x 75 x 1.025 mm

SCHARNIERENDE GIEK

Cylinders	Aantal	Boring x diam. stang x Slag
Giek	2	115 x 80 x 1.032 mm
Scharnierende giek	1	200 x 130 x 639 mm
Arm	1	125 x 90 x 1.450 mm
Bak	1	110 x 75 x 1.025 mm



BOVENSTRUCTUUR

Volledig tot één stuk gelaste frame-constructie vervaardigd uit dik hoogwaardig plaatstaal.



BESTUURDERS CABINE

Onafhankelijke, schok- en geluidsvrije, ruime bestuurderscabine volgens de ISO-standaard. Ruiten van veiligheidsglas aan 4 zijden voor zicht rondom. De voorruit kan omhoog worden geschoven en opgeborgen onder het dak. Linker- en rechterruit kunnen worden geopend voor ventilatie. Volledig verstelbare zetel : voor./acht. en omhoog/omlaag.



BESTURING 2 BEDIENINGSHENDELS

Bediening type hulpdruk. De rechtse hendel is voor bediening van de giek en de bak, de linkse hendel voor het zwenken en de bediening van de arm. De achterste linkse hendel is voor de bediening van het blad en de steunpoten.

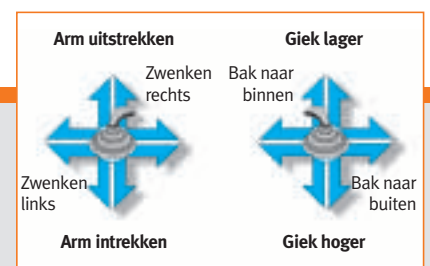

GELUIDSNIVEAU'S

LwA buiten:

103 dB (A) (2000/14/EU)

LpA in de cabine:

77 dB (A)



ZWENKMECHANISME

Axiale zuigermotor met hoog koppel en oliegesmeerde planetaire tandwielreductie. De draaikrans is een extra-hard kogellager met een inductiegehared tandwiel. Inwendig tandwiel en pignion ondergedompeld in een vetbad. Onder veerdruk ingeschakelde en hydraulische uitgeschakelde zwenkrem. Manuele pinvergrendeling voor transport mogelijk.

ZWENKSNELHEID

0 tot 12 tpm

ZWENKSTRAAL CONTRAGEWICHT

2.450 mm



RIJDEN

Volledig hydraustatisch aangedreven transmissie. Hoog-koppel rijmotor met variabel debiet. Bediening door middel van elektrische 4-standen schakelaar aan de stuurkolom. Acceleratie bediening door middel van voetpedaal. Assen met planetaire naafreductie.

RIJSNELHEID

0 tot 32 km/u

Een snelheidsbegrenzer van 20 km/u is verkrijgbaar als optie

MAXIMALE TREKKRACHT

kracht 10.510 kgf

Klimvermogen 34,3° (68,2%) continu



ONDERSTEL

Frame voor zwaar werk, volledig gelaste, stressbestendige structuur.

Topklasse materiaal gebruikt voor extra sterkte. Aansluitpinnen speciaal hittebehandeld. 10,00-20-14PR(OTR) dubbele banden met afstandring tussen de banden.



REM

Volledig hydraulisch bediende en volledig afgesloten werkremmen van het type "meervoudige schijfremmen in oliebad". Hydraulisch bediende parkeerrem.



GEWICHT

GEWICHT VAN DE BELANGRIJKSTE COMPONENTEN (KG)

Monogiek 5.150 mm (inclusief cilinders en kantelstukken)	1.750
Driedelige giek (inclusief cilinders en kantelstukken)	2.350
Arm 2.100 mm	537
Arm 2.600 mm	584
Arm 3.100 mm	639
Dozerblad (inclusief cilinders)	900
Steunpoten (inclusief cilinders en frame)	1.050



VULCAPACITEITEN

(LITER)

Brandstoftank	280
Koelvloeistof	49

SMEERPRODUCTEN

Motorolie	20,5
Zwenkaandrijving	5
Eindaandrijving	4 x 2
Hydrauliektank	132
Transmissie	3,8
Vooras	8,5
Achteras	11

GEWICHT (INCLUSIEF 10% BRANDSTOF)

Monogiek (5.150 mm) - Arm (2.600 mm) - Bak 0,76 m ³ SAE - Dozerblad vooraan - Steunpoten achteraan	17.700 kg
Monogiek (5.150 mm) - Arm (2.600 mm) - Bak 0,76 m ³ SAE - Steunpoten voor - en achteraan	17.850 kg
Driedelige giek - Arm (2.600 mm) - Bak 0,76 m ³ SAE - Dozerblad vooraan - Steunpoten achteraan	18.300 kg



BAKKEN

CAPACITEIT		BREEDTE		GEWICHT	AANBEVELING		
SAE, geladen	CECE, geladen	Zonder zijdelingse cutters	Met zijdelingse cutters		Arm van 2,2 m	Arm van 2,6 m	Arm van 3,1 m
0,34 m ³	0,31 m ³	564 mm	650 mm	415 kg	A	A	A
0,45 m ³	0,40 m ³	692 mm	778 mm	456 kg	A	A	A
0,57 m ³	0,51 m ³	842 mm	928 mm	518 kg	A	A	A
0,70 m ³	0,61 m ³	984 mm	1.070 mm	584 kg	A	A	B
0,76 m ³	0,66 m ³	1.054 mm	1.140 mm	611 kg	A	A	B
0,81 m ³	0,70 m ³	1.058 mm	1.168 mm	692 kg	A	B	C
0,91 m ³	0,80 m ³	1.180 mm	1.290 mm	733 kg	B	B	C

- A. Geschikt voor materialen met een densiteit van maximaal 2.000 kg/m³
 B. Geschikt voor materialen met een densiteit van maximaal 1.600 kg/m³
 C. Geschikt voor materialen met een densiteit van maximaal 1.100 kg/m³

Onderwagen

ONDERWAGEN MET STEUNPOTEN VOORAAN EN DUWBLAD ACHTERAAN

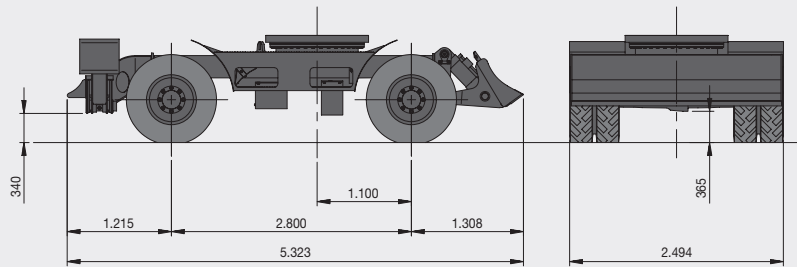

ONDERWAGEN MET STEUNPOTEN VOORAAN EN STEUNBALK ACHTERAAN

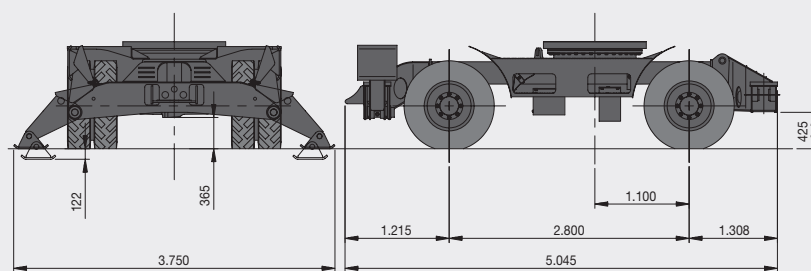

ONDERWAGEN MET DUWBLAD VOORAAN EN STEUNBALK ACHTERAAN

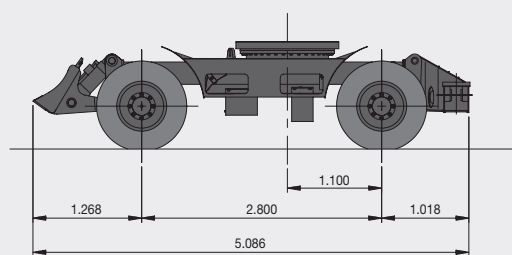

Standaarduitrusting en beschikbare opties

STANDAARDUITRUSTING

HYDRAULISCH SYSTEEM

- Giek en lepelsteel slangbreukventielen
- Terugslagkleppen
- Ventielen voor optionele uitrustingen
- Tiptoets Powerbooster functie
- Voorbereid voor sloophamer

CABINE EN INTERIEUR

- Antislip cabine-instep
- Een afgesloten, geluidsarme cabine
- Airconditioning
- Volledig verstelbare bestuurdersstoel met hoofdsteun en verstelbare armleuningen
- Bovendeel van de voorruit is wegschuifbaar onder het dak, het onderste deel kan worden weggeborgen achter de zetel
- Binnenverlichting
- Ruitenwisser met interval en sproeier
- Sigarenaansteker en asbak
- Blikjeshouder
- Thermosbox
- Grafische gegevensdisplay
- Brandstofcontrole
- AM/FM Radio met cassettespeler
- Aparte aan / uit schakelaar voor de radio
- 12 V extra spanningsaansluiting
- Seriéle poort voor laptop en PC aansluiting
- Joystick hendel met drie schakelaars

VEILIGHEID

- Grote handgrepen en opstaptreden
- Antislip looptreden
- Veiligheidsgordel
- Hydraulische vergrendelingshendel
- Veiligheidsglas
- Noodhamer
- Achteruitkijkspiegels links / rechts en dodehoekspiegel
- Slangbreukventielen

OVERIGE

- Luchtfilter met binnen- en buitenfilterelement
- Voorfilter
- Waterafscheider
- Stofscherm voor radiator
- Oververhittingsbeveiliging voor de motor
- Startbeveiliging
- Zelfdiagnosesysteem
- Wisselstroom alternator (24 V, 50 A)
- Elektrische claxon
- Halogeen werklichten (2 op het frame 2 op de giek)
- Elektrische brandstof toevoerpomp
- Duwblad vooraan
- Steunpoten achteraan

BESCHIKBARE OPTIES

VEILIGHEID

- Overlastwaarschuwing
- Cabinebescherming volgens FOGS standaard
- Rijwaarschuwingssignaal
- Zwenkwaarschuwingssignaal
- Zwaailicht

CABINE EN INTERIEUR

- Doorzichtig zonnenscherm
- Zonnedak

OVERIGE

- Voorbereid voor rotatie
- Dubbele brandstoffilter
- Bijkomende werkverlichting
- Alternator met hoge capaciteit (24 V, 80 A)
- Duwblad achteraan
- Steunpoten vooraan

Slangbreukventielen



Doorzichtig zonnenscherm

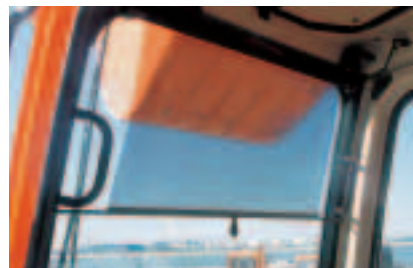

Bijkomende werkverlichting



Elektrische brandstofvulpomp



Zwaailicht



Technische gegevens & werkbereik

ENKELVOUDIGE GIEK

AFMETINGEN

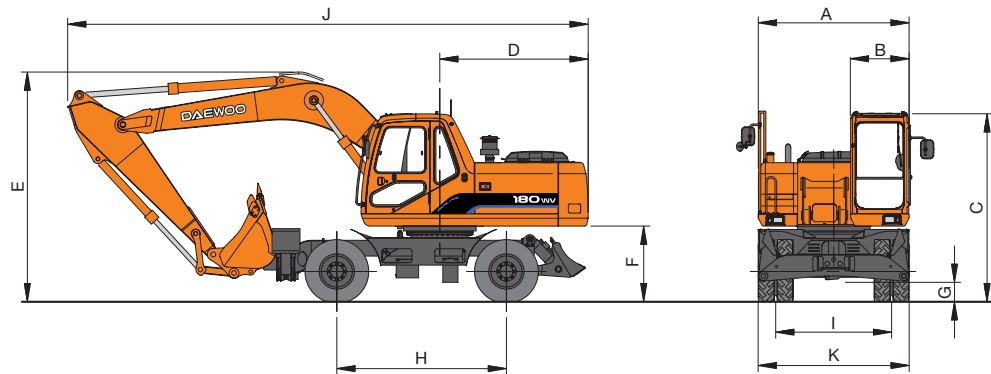

A	Totale breedte van de bovenstructuur	2.490 mm
B	Totale breedte van de cabine	960 mm
C	Totale hoogte van de cabine	3.103 mm
D	Zwenkstraal contragewicht	2.450 mm
E	Totale hoogte	
	met graafarm 3,1 m :	3.975 mm
	met graafarm 2,6 m :	3.795 mm
	met graafarm 2,2 m :	3.795 mm
F	Bodemvrijheid onder het contragewicht	1.249 mm
G	Bodemvrijheid	340 mm
H	Wielbasis	2.800 mm
I	Loopvlak	1.914 mm
J	Totale lengte	
	met graafarm 3,1 m :	8.595 mm
	met graafarm 2,6 m :	8.595 mm
	met graafarm 2,2 m :	8.595 mm
K	Totale bandbreedte met spatbord	
	10.00-20-14PR Dubbele band	2.496 mm

WERKBEREIK

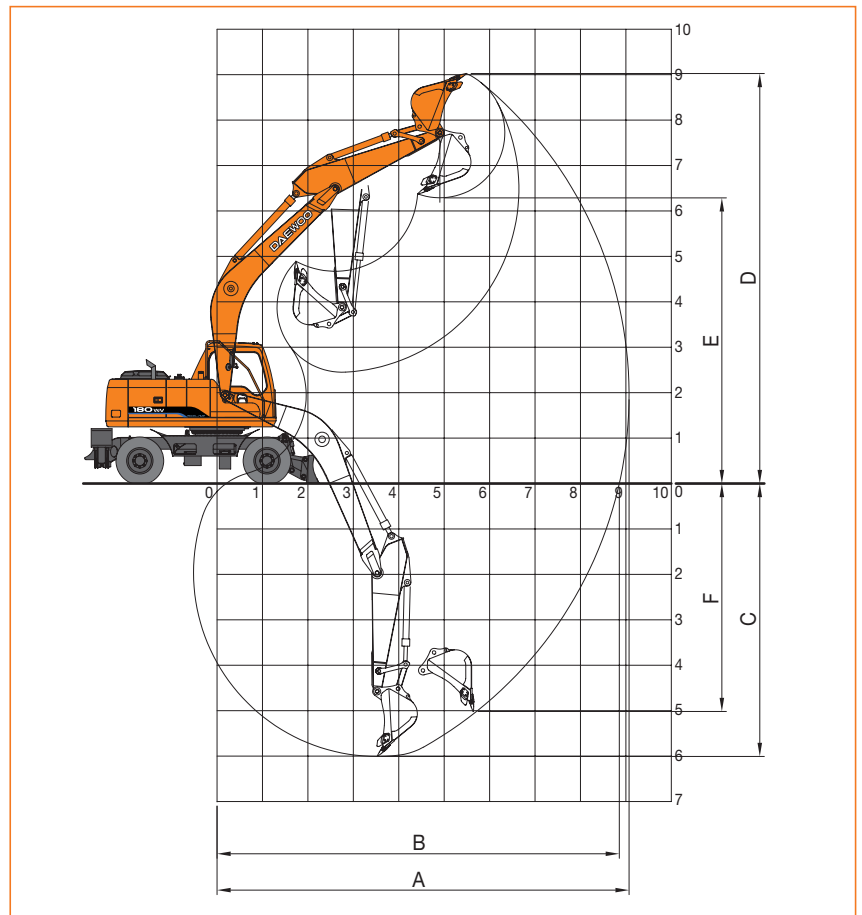

GRAAFKRACHT (SAE)

		3,1 m	2,6 m	2,2 m
			(standaard)	
Graafkracht bak (opbrekkracht)*	kgf	11.200	11.200	11.200
	kN	110	110	110
Graafkracht arm (indringkracht)*	kgf	8.200	9.200	10.600
	kN	80	90	104

* Bij vermogensopvoering

Lengte van de giek (5,150 m)

Lengte van de graafarm	3.100 mm	2.600 mm (standaard)	2.200 mm
------------------------	-----------------	--------------------------------	-----------------

A. Max. graafbereik	9.509 mm	9.071 mm	8.732 mm
B. Max. graafbereik op grondniveau	9.304 mm	8.855 mm	8.507 mm
C. Max. graafdiepte	6.506 mm	6.006 mm	5.657 mm
D. Max. graafhoogte	9.197 mm	9.026 mm	8.821 mm
E. Max. laadhoogte	6.464 mm	6.289 mm	5.999 mm
F. Max. graafdiepte verticale muur	5.494 mm	5.019 mm	4.554 mm

SCHARNIERENDE GIEK

AFMETINGEN

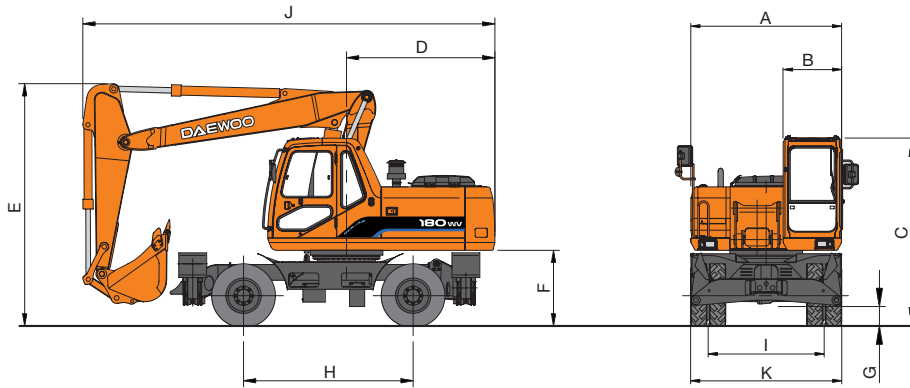

A	Totale breedte van de bovenstructuur	2.490 mm
B	Totale breedte van de cabine	960 mm
C	Totale hoogte van de cabine	3.103 mm
D	Zwenkstraal contragewicht	2.450 mm
E	Totale hoogte	
	met graafarm 2,6 m :	4.000 mm
	met graafarm 2,2 m :	4.000 mm
F	Bodemvrijheid onder het contragewicht	1.249 mm
G	Bodemvrijheid	340 mm
H	Wielbasis	2.800 mm
I	Loopvlak	1.914 mm
J	Totale lengte	
	met graafarm 2,6 m :	6.805 mm
	met graafarm 2,2 m :	6.805 mm
K	Totale bandbreedte met spatbord	
	10.00-20-14PR Dubbele band	2.496 mm

WERKBEREIK

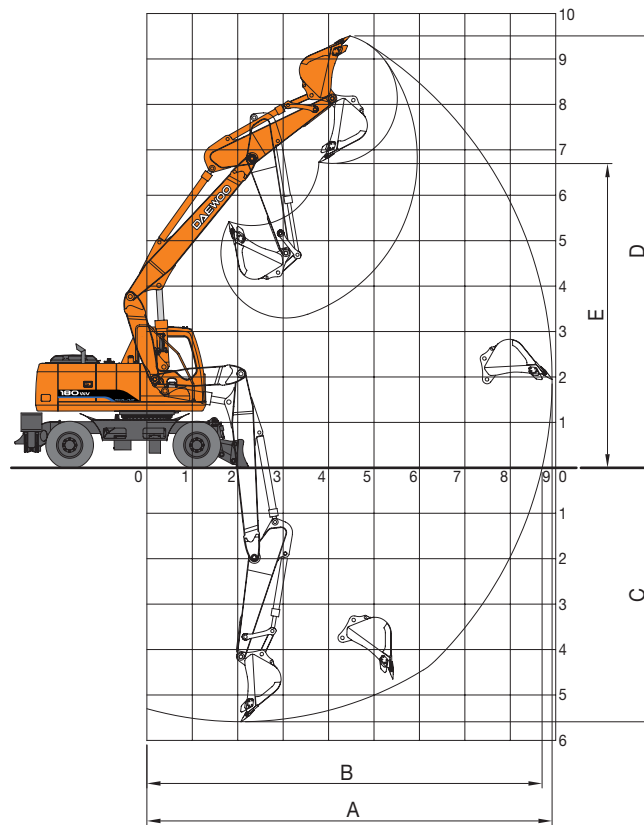

GRAAFKRACHT (SAE)

		2,6 m	2,2 m
Graafkracht bak (opbrekkracht)*	kgf	11.200	11.200
	kN	110	110
Graafkracht arm (indringkracht)*	kgf	9.200	10.600
	kN	90	104

* Bij vermogensopvoering

Scharnierende giek

Lengte van de graafarm **2.600 mm** **2.200 mm**

A. Max. graafbereik	9.326 mm	8.921 mm
B. Max. graafbereik op grondniveau	9.116 mm	8.701 mm
C. Max. graafdiepte	6.000 mm	5.591 mm
D. Max. graafhoogte	9.826 mm	9.507 mm
E. Max. laadhoogte	7.005 mm	6.697 mm

Hefvermogen

ENKELVOUDIGE GIEK

STANDAARD

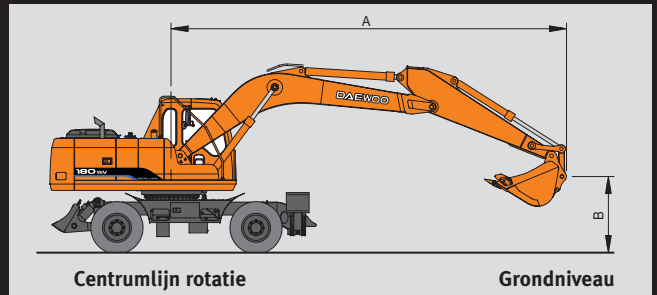

Giek : 5,15 m
 Arm : 2,6 m
 Bakken : SAE 0,76 m³ (CECE 0,66 m³)
 Eenheid : 1.000 kg
 Hijscondities : vrij op wiel - dozerblad en/of steunpoten op de grond

A(m)	2		3		4		5		6		7		8		Max. bereik					
																	A(m)			
B(m)	6									*3,51/*3,95	2,59/*3,95						*2,55/*2,83	2,14/*2,83	6,62	
	5									*3,68/*4,14	2,54/*4,14	*3,01/*3,33	1,90/*3,33				*2,59/*2,88	1,82/*2,88	7,15	
	4							*4,38/*4,91	3,36/*4,91	*4,00/*4,50	2,47/*4,50	3,66/*4,25	1,88/*3,95				*2,70/*2,99	1,62/*2,99	7,51	
	3			*8,59/*9,57	7,09/*9,57	*6,22/*6,95	4,54/*6,95	*5,07/*5,69	3,20/*5,69	*4,41/*4,96	2,37/*4,96	3,60/*4,50	1,81/*3,88					*2,86/*3,17	1,50/*3,17	7,72
	2			*8,83/*9,78	6,50/*9,78	*7,43/*8,29	4,25/*8,29	*5,78/*6,47	3,04/*6,47	4,57/*5,44	2,27/*4,91	3,53/*4,78	1,75/*3,82					2,95/*3,42	1,43/*3,20	7,79
	1			*6,70/*7,44	6,19/*7,44	*8,30/*9,26	4,04/*9,26	6,03/*7,11	2,90/*6,48	4,46/*5,85	2,19/*4,81	3,47/*5,03	1,69/*3,76					2,95/*3,78	1,42/*3,20	7,73
	0	*3,87/*4,34	*3,87/*4,34	*7,53/*8,35	6,08/*8,35	*8,72/*9,74	3,91/*9,37	5,91/*7,51	2,81/*6,36	4,39/*5,12	2,12/*4,74	3,43/*5,17	1,65/*3,71					3,05/*4,31	1,46/*3,30	7,54
	-1	*6,00/*6,67	*6,00/*6,67	*9,39/*10,39	6,07/*10,39	*8,66/*9,78	3,86/*9,30	5,85/*7,62	2,76/*8,30	4,35/*5,19	2,09/*4,69	3,41/*5,14	1,63/*3,69					3,26/*4,95	1,56/*3,54	7,20
	-2	*8,29/*9,17	*8,29/*9,17	*11,11/*12,40	6,11/*12,40	*8,41/*9,40	3,87/*9,31	5,84/*7,41	2,75/*6,30	4,34/*5,98	2,08/*4,69							3,67/*5,15	1,77/*3,97	6,69
	-3	*11,01/*12,14	*11,01/*12,14	*9,94/*11,11	6,21/*11,11	*7,65/*8,57	3,92/*8,57	5,89/*6,77	2,78/*6,34									4,43/*5,36	2,14/*4,78	5,96
-4	*10,83/*12,15	*10,83/*12,15	*8,11/*9,10	6,36/*9,10	*6,30/*7,08	4,02/*7,08											*4,89/*5,51	2,94/*5,51	4,93	

OPTIE

A(m)	2		3		4		5		6		7		8		Max. bereik					
																	A(m)			
B(m)	Giek : 5,15 m — Arm : 2,2 m — Bakken : SAE 0,81 m³ (CECE 0,71 m³)																			
	6									*3,80/*4,19	2,53/*4,19						*3,50/*3,87	2,44/*3,87	6,11	
	5							*4,15/*4,65	3,43/*4,65	*3,94/*4,43	2,49/*4,43						*3,59/*3,96	2,03/*3,96	6,68	
	4					*5,48/*6,13	4,73/*6,13	*4,70/*5,26	3,29/*5,26	*4,23/*4,76	2,42/*4,76	3,62/*4,43	1,82/*3,90				3,56/*4,15	1,78/*3,84	7,06	
	3			*9,56/*10,65	6,80/*10,65	*6,68/*7,47	4,41/*7,47	*5,36/*6,00	3,13/*6,00	*4,61/*5,18	2,32/*4,98	3,56/*4,68	1,77/*3,85					3,32/*4,44	1,64/*3,59	7,29
	2					*7,78/*8,69	4,13/*8,69	*6,00/*6,72	2,97/*6,57	4,52/*5,61	2,23/*4,87	3,50/*4,92	1,71/*3,78					3,22/*4,73	1,56/*3,48	7,36
	1			*5,98/*6,65	*5,98/*6,65	*8,49/*9,48	3,94/*9,41	5,96/*7,27	2,84/*6,41	4,42/*5,96	2,15/*4,77	3,45/*5,10	1,67/*3,73					3,22/*4,90	1,55/*3,49	7,30
	0			*7,78/*8,62	6,00/*8,62	8,65/*9,77	3,85/*9,29	5,86/*7,56	2,76/*6,31	4,36/*6,16	2,09/*4,71	3,41/*5,17	1,64/*3,69					3,34/*4,90	1,60/*3,62	7,09
	-1	*6,85/*7,59	*6,85/*7,59	*10,42/*11,52	6,02/*11,52	*8,61/*9,63	3,82/*9,25	5,82/*7,56	2,73/*6,27	4,33/*6,13	2,07/*4,68							3,62/*5,31	1,73/*3,91	6,73
	-2	*9,74/*10,59	*9,74/*10,59	*10,53/*11,76	6,09/*11,76	*8,12/*9,09	3,85/*9,09	5,83/*7,20	2,74/*6,29	4,34/*5,77	2,08/*4,69							4,15/*5,54	1,99/*4,48	6,18
-3	*12,13/*13,58	*12,13/*13,58	*9,18/*10,28	6,22/*10,28	*7,18/*8,06	3,92/*8,06	*5,65/*6,35	2,80/*6,35									*5,11/*5,75	2,50/*5,63	5,39	
-4	*9,02/*10,16	*9,02/*10,16	*7,06/*7,94	6,42/*7,94	*5,49/*6,20	4,07/*6,20											*5,17/*5,84	3,77/*5,84	4,21	

Giek : 5,15 m — Arm : 3,1 m — Bakken : SAE 0,57 m³ (CECE 0,51 m³)

7																	*2,19/*2,45	*2,19/*2,45	6,47
6											*2,47/*2,74	2,03/*2,74					*2,18/*2,42	1,94/*2,42	7,16
5											*3,36/*3,78	2,66/*3,78	*3,25/*3,60	2,01/*3,60			*2,21/*2,45	1,68/*2,45	7,65
4											*3,71/*4,17	2,58/*4,17	*3,54/*3,99	1,96/*3,99			*2,29/*2,54	1,51/*2,54	7,98
3					*5,57/*6,62	4,73/*6,22	*4,68/*5,25	3,33/*5,25	*4,15/*4,66	2,47/*4,66	3,69/*4,29	1,89/*3,98	*2,90/*3,21	1,47/*3,18			*2,41/*2,67	1,41/*2,67	8,18
2			*9,77/*10,89	6,78/*10,89	*6,87/*7,67	4,41/*7,67	*5,44/*6,09	3,15/*6,09	*4,62/*5,19	2,36/*5,01	3,62/*4,61	1,82/*3,90	2,89/*3,69	1,43/*3,13			*2,59/*2,86	1,35/*2,86	8,25
1			*8,45/*9,35	6,33/*9,35	*7,92/*8,84	4,14/*8,84	*6,11/*6,84	2,98/*6,58	4,54/*5,67	2,26/*4,89	3,54/*4,91	1,76/*3,82	2,85/*3,89	1,39/*3,09			2,74/*3,12	1,33/*2,97	8,19
0	*4,05/*4,52	*4,05/*4,52	*7,98/*8,84	6,12/*8,84	*8,56/*9,56	3,97/*9,44	5,98/*7,37	2,86/*6,43	4,45/*6,03	2,18/*4,80	3,48/*5,13	1,70/*3,76	2,82/*3,54	1,36/*3,06			2,81/*4,90	1,36/*3,05	8,09
-1	*5,62/*6,24	*5,62/*6,24	*9,07/*10,03	6,05/*10,03	8,68/*9,82	3,89/*9,32	5,89/*7,63	2,79/*6,34	4,39/*6,21	2,12/*4,73	3,44/*5,22	1,67/*3,73					2,98/*4,05	1,44/*3,23	7,69
-2	*7,43/*8,22	*7,43/*8,22	*11,00/*12,14	6,06/*12,14	8,65/*9,67	3,86/*9,29	5,85/*7,58	2,76/*6,31	4,36/*6,16	2,10/*4,71	3,43/*5,08	1,66/*3,72					3,28/*4,86	1,59/*3,55	7,22
-3	*9,60/*10,59	*9,60/*10,59	*10,73/*11,98	6,12/*11,98	*8,13/*9,09	3,89/*9,09	5,87/*7,18	2,78/*6,32	4,38/*5,77	2,12/*4,73							3,83/*5,08	1,86/*4,14	6,55
-4	*12,33/*13,59	*12,33/*13,59	*9,25/*10,36	6,25/*10,36	*7,11/*7,97	3,97/*7,97	*5,56/*6,25	2,84/*6,25									*4,71/*5,30	2,39/*5,30	5,63
-5	*9,23/*10,39	*9,23/*10,39	*6,89/*7,75	6,47/*7,75	*5,24/*5,91	4,13/*5,91											*4,81/*5,43	3,73/*5,43	4,28

N.B. 1. Kwalificatie gebaseerd op SAE J1097 norm

2. Het hijspunt is de haak op de achterzijde van de bak

3. * = De nominale lasten zijn gebaseerd op de hydraulische capaciteit

4. De nominale lasten overschrijden niet de 87% van de hydraulische capaciteit of de 75% van de kantelmoment



: Hefwaarde overlans



: Hefwaarde over de zijde



: Grond

SCHARNIERENDE GIEK

STANDAARD

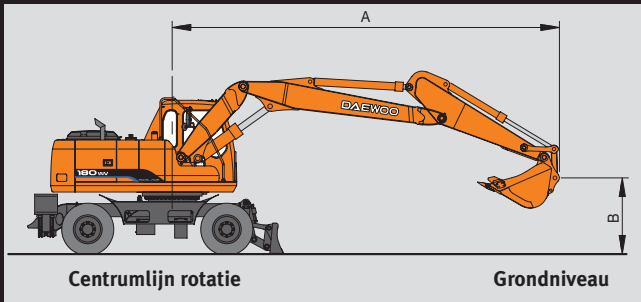

Scharnierende giek

Arm : 2,2 m

Bakken : SAE 0,76 m³ (CECE 0,66 m³)

Eenheid : 1.000 kg

Hijscondities : vrij op wiel - dozerblad en/of steunpoten op de grond

A(m)	2		3		4		5		6		7		8		Max. bereik		A(m)	
B(m)	□	□	□	□	□	□	□	□	□	□	□	□	□	□	□	□	□	
7							*2,28/*2,60	*2,28/*2,60								*2,68/*3,04	*2,68/*3,04	5,69
6							*2,38/*2,71	*2,38/*2,71	*2,73/*3,10	2,62/*3,10						*2,92/*3,31	2,27/*3,34	6,46
5							*2,81/*3,19	*2,81/*3,19	*2,93/*3,32	2,57/*3,32	*3,15/*3,56	1,92/*3,56				*3,15/*3,56	1,92/*3,56	7,00
4			*4,95/*5,56	*4,95/*5,56	*3,93/*4,43	*3,93/*4,43	*3,50/*3,96	3,37/*3,96	*3,33/*3,76	2,49/*3,76	*3,32/*3,76	1,88/*3,76				*3,38/*3,82	1,70/*3,67	7,36
3					*5,46/*6,13	4,47/*6,13	*4,37/*4,92	3,19/*4,92	*3,86/*4,35	2,39/*4,35	*3,64/*4,11	1,83/*3,95				3,20/*4,10	1,57/*3,45	7,58
2					*6,99/*7,83	4,17/*7,83	*5,29/*5,94	3,02/*5,94	*4,45/*5,01	2,28/*4,97	3,60/*4,53	1,77/*3,88				3,10/*4,40	1,50/*3,35	7,65
1					*8,20/*9,17	3,98/*9,17	6,08/*6,86	2,89/*6,53	4,52/*5,64	2,19/*4,87	3,54/*4,96	1,71/*3,82				3,10/*4,75	1,49/*3,36	7,59
0			*6,35/*7,05	6,04/*7,05	8,78/*10,06	3,88/*9,42	5,97/*7,60	2,80/*6,42	4,45/*6,19	2,13/*4,80	3,49/*5,36	1,68/*3,78				3,21/*5,15	1,53/*3,47	7,39
-1	*5,95/*6,61	5,95/*6,61	*9,06/*10,03	6,06/*10,03	8,75/*10,59	3,86/*9,39	5,93/*8,12	2,76/*6,38	4,42/*6,62	2,10/*4,77	3,48/*5,67	1,67/*3,76				3,45/*5,64	1,65/*3,73	7,05
-2	*8,86/*9,79	8,86/*9,79	*12,50/*13,79	6,13/*13,79	8,78/*10,81	3,88/*9,42	5,93/*8,40	2,77/*6,39	4,43/*6,86	2,11/*4,78						3,89/*6,26	1,87/*4,21	6,53
-3			*12,96/*14,42	6,25/*14,42	8,87/*10,70	3,95/*9,51	6,00/*8,39	2,82/*6,45								4,76/*7,09	2,29/*5,12	5,78

OPTIE

Scharnierende giek

Arm : 2,6 m

Bakken : SAE 0,76 m³ (CECE 0,66 m³)

Eenheid : 1.000 kg

Hijscondities : vrij op wiel - dozerblad en/of steunpoten op de grond

A(m)	2		3		4		5		6		7		8		Max. bereik		A(m)	
B(m)	□	□	□	□	□	□	□	□	□	□	□	□	□	□	□	□	□	
8																*2,26/*2,57	*2,26/*2,57	5,27
7									*2,35/*2,68	*2,35/*2,68						*2,36/*2,62	*2,36/*2,62	6,26
6									*2,32/*2,65	*2,32/*2,65						*2,32/*2,58	1,97/*2,58	6,97
5							*2,37/*2,70	*2,37/*2,70	*2,56/*2,91	*2,56/*2,91	*2,77/*3,15	1,94/*3,15				*2,35/*2,60	1,69/*2,60	7,47
4					*3,28/*3,71	*3,28/*3,71	*3,06/*3,47	*3,06/*3,47	*2,98/*3,38	2,51/*3,38	*3,00/*3,41	1,90/*3,41				*2,42/*2,68	1,52/*2,68	7,81
3			*6,85/*7,67	*6,85/*7,67	*4,79/*5,39	4,57/*5,39	*3,94/*4,45	3,24/*4,45	*3,53/*4,00	2,40/*4,00	*3,35/*3,79	1,83/*3,79	*2,61/*2,89	1,41/*2,89		*2,54/*2,81	1,41/*2,81	8,02
2					*6,37/*7,14	4,26/*7,14	*4,89/*5,50	3,06/*5,50	*4,15/*4,68	2,30/*4,68	3,60/*4,24	1,77/*3,88	2,87/*3,46	1,38/*3,11		*2,72/*3,00	1,35/*3,00	8,09
1			*5,20/*5,80	*5,20/*5,80	*7,71/*8,63	4,04/*8,63	*5,78/*6,49	2,91/*6,49	4,53/*5,35	2,20/*4,88	3,53/*4,71	1,71/*3,82	2,84/*3,45	1,34/*3,08		2,82/*3,26	1,34/*3,06	8,03
0			*6,32/*7,02	6,06/*7,02	*8,67/*9,69	3,91/*9,46	*5,99/*7,31	2,81/*6,44	4,45/*5,95	2,13/*4,80	3,48/*5,15	1,66/*3,76				2,90/*3,64	1,37/*3,15	7,84
-1	*5,29/*5,89	*5,29/*5,89	*8,23/*9,12	6,05/*9,12	8,75/*10,37	3,85/*9,39	5,92/*7,91	2,76/*6,37	4,40/*6,44	2,09/*4,75	3,45/*5,51	1,64/*3,73				3,09/*4,20	1,46/*3,35	7,52
-2	*7,55/*8,36	*7,55/*8,36	*10,81/*11,94	6,09/*11,94	8,75/*10,74	3,86/*9,39	5,91/*8,30	2,74/*6,36	4,39/*6,76	2,08/*4,74	3,46/*5,42	1,64/*3,74				3,43/*5,08	1,63/*3,72	7,03
-3	*10,18/*11,24	*10,18/*11,24	*13,20/*14,68	6,19/*14,68	8,81/*10,78	3,90/*9,45	5,94/*8,42	2,77/*6,39	4,43/*6,84	2,11/*4,78						4,06/*6,40	1,94/*4,38	6,35
-4					*8,95/*10,39	4,00/*9,59	6,05/*8,10	2,86/*6,50								5,35/*7,38	2,56/*5,76	5,39

N.B. 1. Kwalificatie gebaseerd op SAE J1097 norm

2. Het hijspunt is de haak op de achterzijde van de bak

3. * = De nominale lasten zijn gebaseerd op de hydraulische capaciteit

4. De nominale lasten overschrijden niet de 87% van de hydraulische capaciteit of de 75% van de kantelmoment



: Hefwaarde overlans



: Hefwaarde over de zijde



: Grond

Seoul Office

9th Floor, Daewoo Heavy Industries & Machinery Ltd. Bldg.
14-34, Youido-dong, Youngdungpo-gu
150-010, Seoul Korea
Mail: C. P. O Box 7955 Seoul, Korea
Tel. +82 2 2167-3114 Fax +82 2 785-2677
Website: www.dhiltltd.co.kr

Euro Daewoo S. A.

1A Rue Achille Degrâce,
7080 Frameries, Belgium
Tel. +32 65 61 32 30 Fax +32 65 67 73 38

Euro Daewoo France

2/4, Rue Pavlov, Z.I. des Bruyères
78190 Trappes, France
Tel. +33 1 30 16 21 41 Fax +33 1 30 16 21 44

Euro Daewoo UK

Daewoo House Unit 6.3 Nantgarw Park Cardiff
CF4 7QU, U.K.
Tel. +44 1443 842273 Fax +44 1443 841933

Daewoo Maschinen Vertriebs GmbH

Hans-Böckler-Str. 27-29
40764 Langenfeld, Germany
Tel. +49 2173 8509 18 Fax +49 2173 8509 45
Website: www.daewoobaumaschinen.de



Deze afbeelding kan afwijken van de standaardmachine. Raadpleeg Uw dealer voor de beschikbaarheid van de verschillende opties. Materialen en technische gegevens kunnen worden gewijzigd zonder voorafgaande schriftelijke mededeling.