

 **NEW HOLLAND**

**MH5.6**



MOTORNENNLEISTUNG 118 kW - 160 PS

EINSATZGEWICHT (MAX.) 20430 kg

LÖFFELINHALT 0,52 - 1,10 m<sup>3</sup>

 **NEW HOLLAND**

LEISTUNG DURCH ERFAHRUNG

# MH 5.6 MOBILB

- NEUESTE TECHNOLOGIEN
- HÖCHSTER KOMFORT
- EINFACHE BEDIENUNG
- HERVORRAGENDE LEISTUNGEN



## HYDRAULIK - INTELLIGENT UND LEISTUNGSTARK

**B**ei den Mobilbaggern kann die Motorleistung ohne Überlastung des Motors immer zu 100% ausgelastet werden. Dafür sorgt ein intelligentes elektronisches Regel- und Überwachungssystem mit drei Hydraulikpumpen. Eine separate Schwenkpumpe ermöglicht größte Präzision und Produktivität bei der Arbeit. Durch permanenten Abgleich der eingespeicherten Soll-Daten mit den Ist-Werten arbeiten Motor und Pumpen stets auf optimalem Niveau. Durch dieses System sind Simultanbewegungen aller Funktionen möglich.

## AUSRÜSTUNG - ROBUST UND VIELSEITIG

**D**en vielfältigen Aufgaben auf der Baustelle entsprechend sind verschiedene Ausleger und Stiele verfügbar. Maximale Leistung bietet der Verstellausleger mit vorgezückter entwickelter Kinematik. Ein großzügig dimensionierter Nackenzylinder sorgt für exzellente Hubleistungen. Ebenso bietet der neue Ausleger noch mehr Reichweite und Grabtiefe. Außerdem verfügt die Ausrüstung über hohe Aus- und Losbrechkräfte. Dank elektrohydraulischer Vorsteuerung sind Feinststeuerbarkeit und Präzision der Bewegungen optimiert worden. Eine Regenerativschaltung ermöglicht energieloses Absenken der Ausrüstung und eine höhere Senkgeschwindigkeit sowie reduzierten Kraftstoffverbrauch.

## CNH - DIESELMOTOR - SPARSAM UND LANGLEBIG

**D**ie Mobilbagger sind mit leistungsstarken 4-Zylinder CNH-Dieselmotoren mit Direkteinspritzung ausgestattet. Niedrige Leerlaufdrehzahlen und flache Drehmomentkurven bewirken einen äußerst geringen Verbrauch und höchste Zuverlässigkeit. Abgasturbolader und Ladeluftkühler sorgen für eine bessere Verbrennung, die neben einer Leistungssteigerung auch eine niedrigere Schadstoffemission zur Folge hat.

## WARTUNG - LEICHT UND SCHNELL

**A**lle Aggregate sind gut zugänglich und sowohl von der Serviceplattform als auch vom Boden aus zu warten. Langzeitgeschmierte Komponenten, wie z.B. die voll gekapselte Kugeldrehverbindung sorgen für lange Wartungsintervalle.

## UNTERWAGEN - ROBUST UND VARIABEL

**D**ie Unterwagen zeichnen sich durch eine modulare Bauweise aus, die eine flexible Anpassung an Kundenbedürfnisse ermöglicht. Der robuste, verwindungssteife Rahmen in Kastenbauweise ist robotergeschweißt. Die Gelenkwelle bietet viel Bodenfreiheit und wird darüber hinaus auch geteilt mit Zwischenlager angeboten, wodurch noch mehr Geländegängigkeit entsteht und Geschwindigkeiten bis zu 25 km/h möglich werden. Ebenso gewährleistet das an der Hinterachse angeflanschte Lastschaltgetriebe große Bodenfreiheit und hervorragende Traktion.

# AGGER



**D**urch Schiebemechanismen im oberen und unteren Teil der Frontscheibe sowie einem Schiebefenster in der Fahrertür läßt sich die Luftzufuhr von außen individuell den Witterungsverhältnissen entsprechend regulieren.

## COCKPIT - KOMFORTABEL UND GERÄUMIG

**S**pacious, noise-insulated, comfortable cab is a setting for healthy, fatigued work. A spacious, sound-insulated comfort cab enables healthy, fatigue-free work: the ergonomic driver's seat is individually height-adjustable, the consoles are adjustable with the driver's seat. The entry and exit is facilitated by an adjustable steering column. All control elements are clearly arranged and easy to operate.

A multifunction display with menu navigation allows the quick setting of the desired work mode. The powerful air supply in the cab ensures an optimal climate even in the most unfavorable weather conditions.

## MULTIFUNKTIONSDISPLAY - EINFACH ZU BEDIENEN

**D**as Multifunktionsdisplay dient der Steuerung und Überwachung sämtlicher Arbeitsabläufe. Mit einfacher Menüführung können bis zu 12 individuell vorprogrammierte Arbeitsgeräte und Leistungsstufen genau definiert und angewählt werden. Die Arbeitsbereiche lassen sich bestimmen und die Arbeitsempfindlichkeit einstellen. Hier werden auch Fehler diagnostiziert und angezeigt. Ebenso läßt sich hier vom Cockpit aus mit einem entsprechenden Testgerät die Hydraulik prüfen.



# TECHNISCHE DATEN



## TIER 2 MOTOR

Leistung (ISO 14396) .....118 kW/160 PS  
 Leistung (ISO 9249) .....108 kW/147 PS  
 Drehzahl .....2000 U/min  
 Hersteller und Modell.....CNH F4BE0684A - 5,9 l  
 Typ .....6 Zylinder,4-Takter Diesel, mit Direkteinspritzung,  
 Turbolader mit Abgaskühlung  
 Bohrung x Hub .....102 x 120 mm  
 Kraftstoff- und Motorölfilter in optimal erreichbarer Position für einfache  
 Wartung.  
 Elektronische Drehzahlregelung.  
 Automatische Neutralschaltung im Leerlauf.  
 Kaltstarthilfe bis -15°C im Standard-Lieferumfang,  
 (optional bis -25°C).  
 Der Motor entspricht dem Standard 97/68/CE Stufe 2. ....



## ELEKTRISCHES SYSTEM

Betriebsspannung .....24 V  
 Wartungsfreie Batterien.....2  
 Kapazität .....100 Ah  
 Lichtmaschine .....70 A  
 Anlasser .....4 kW



## HYDRAULIK

Smart Hydraulik System für eine perfekte Steuerung und Gleichzeitigkeit  
 aller Arbeitsbewegungen. Geschlossener Load-Sensing Kreislauf.  
 Automatisches Prioritätssystem A.P.S (Automatic Priority System).  
 Motordrehzahlüberwachung für die perfekte Ausnutzung der installierten  
 Hydraulikleistung.  
 Schwenkwerksdruck-Kontrollvorrichtung für ausgezeichnetes Handling  
 und hohen Bedienkomfort beim Anschwenken und Abstoppen des  
 Oberwagens.  
 Förderpumpen mit Druckspeicher und geregeltm Kreislauf für  
 gleichmäßigen Hydraulikdruck und perfekte gleichmäßige  
 Arbeitsbewegungen.  
 Einfach zu bedienendes Multifunktions-Display:  
 Drei Axial-Kolbenpumpen mit variabler Fördermenge.....  
 Arbeitsausrüstung / Fahrtrieb - max. Fördermenge.....2 x 175 l/min  
 Schwenkwerk - max. Fördermenge.....100 l/min  
 Max. Druck ohne Kraftverstärker .....340 bar  
 Max. Druck mit Kraftverstärker .....370 bar  
 Max. Druck Schwenkwerk.....390 bar  
 Hydraulikzylinder:  
 - Hubzylinder .....2  
 Bohrung x Hub (Monoblockausleger).....125 mm x 1019 mm  
 Bohrung x Hub (Verstellausleger) .....125 mm x 981 mm  
 - Stielzylinder .....1  
 Bohrung x Hub.....130 mm x 1290 mm  
 - Löffelzylinder .....1  
 Bohrung x Hub.....110 mm x 1066 mm  
 - Verstellzylinder (nur bei Verstellausrüstung) .....1  
 Bohrung x Hub.....170 mm x 734 mm



## FAHRANTRIEB

**Hydraulisches "PowerShift Getriebe" mit variablem Förderstrom.**

Max. Geschwindigkeiten	1. Fahrstufe	2. Fahrstufe
Langsam	5,34	20 km/h
Mittel	6,67	25 km/h
Schnell	8,00	30 km/h
Max. Zugkraft.....	115 kN	



## SCHWENKANTRIEB

Schwenkantrieb .....Axialkolbenmotor  
 Schwenkparkbremse .....Automatische Lamellenbremse im Ölbad  
 mit hydraulischer Entlastung  
 Schwenkgetriebe.....Reduktionsgetriebe im Ölbad  
 Drehkranz .....im Fettbad  
 Drehgeschwindigkeit .....9,5 U/min



## ACHSEN

Achsen mit integrierten Lamellenbremsen im Ölbad, die direkt an der  
 Radnabe angesetzt sind.  
 Starre Hinterachse.  
 Pendelnd gelagerte Vorderachse.....±7°  
 Frontachse in jeder Position feststellbar. Sicherheitsventil für automatische  
 Achsblockierung im Notfall.



## BREMSEN

**Betriebsbremse:** auf alle 4 Räder wirkende Lamellenbremse im Ölbad.  
**Arbeitsbremse:** auf die Betriebsbremse wirkend mit zusätzlicher  
 Pendelachsblockierung.  
**Feststellbremse:** Federspeicher-Lamellenbremse im Ölbad in der  
 Antriebsachse.  
**Sicherheitsbremse:** 2-Kreisbremse und Feststellbremse mit  
 automatischer Motorabschaltung.



## LENKUNG

Typ .....ORBITROL mit Sicherheitsventil  
 Pumpe.....Zahnradpumpe  
 Lenkzylinder.....1, doppelt beaufschlagt



## BEREIFUNG

8 x 10.00 - 20 M.ZR. F7.5, MITAS, Zwillingsreifen  
 8 x 10.00 - 20 mit Zwischenringen, Bridgestone, Zwillingsreifen  
 4 x 18.00 - 19.5 XF  
 Vollgummireifen 10 - 20 mit Zwischenringen



## FÜLLMENGEN

	Liter
Motor	
Motoröl.....	16,0
Kühlmittel.....	30,0
Kraftstoff.....	360,0
Hydrauliksystem.....	220,0
Schwenkwerk.....	3,5
Hydrauliktank.....	140,0

# VERSTELLAUSLEGER

## ABMESSUNGEN (mm) - BETRIEBSGEWICHT

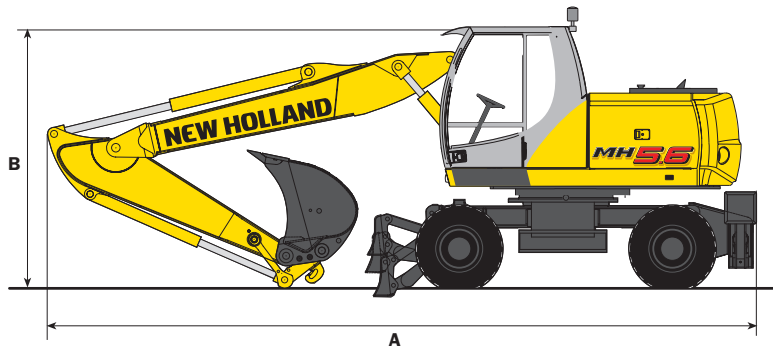

### VERSTELLAUSLEGER/kg

STIEL	2 Prätzen vorn oder hinten	4 Prätzen	Pl.schild hinten	Pl.schild hinten / 2 Prätzen
2,00 m	19230	20270	18680	19810
2,40 m	19290	20340	18740	19880
2,80 m	19390	20430	18830	19970

### REICHWEITEN

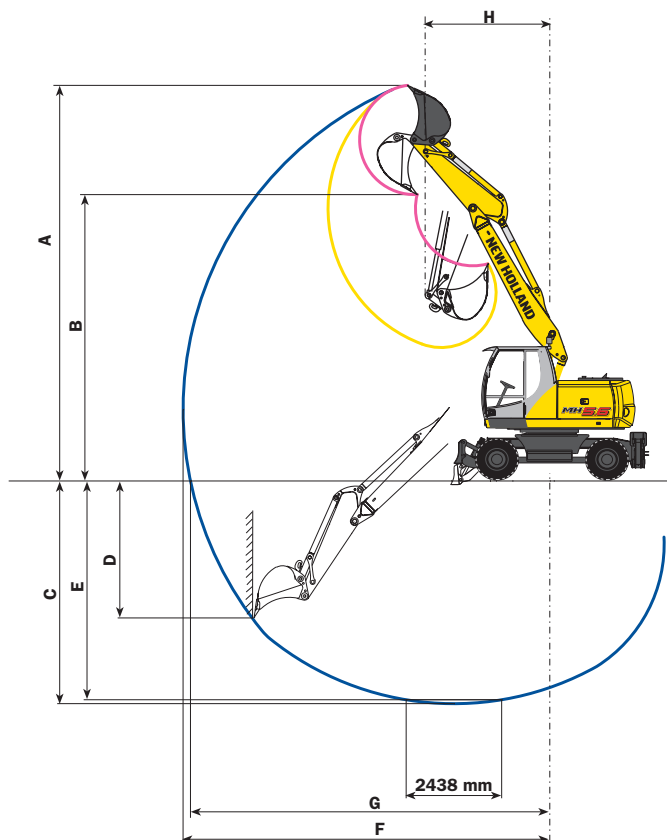

STIEL	mm	2000	2400	2800
A	mm	9900	10200	10500
B	mm	7200	7500	7800
H	mm	2800	2900	3000
C	mm	5200	5600	6000
D	mm	3700	4100	4400
E	mm	5100	5500	5900
F	mm	9000	9400	9700
G	mm	8800	9200	9600
Losbrechkraft (370 bar)	kN	125	125	125
Reißkraft (370 bar)	kN	108	97	87

### VERLADEMAßE

STIEL	mm	2000	2400	2800
A max. Länge	mm	8724	8687	8676
B Höhe bis Ausrüstungsoberkante	mm	3020	3001	3081

# MH56

## MONOBLOCKAUSLEGER

### ABMESSUNGEN (mm) - BETRIEBSGEWICHT

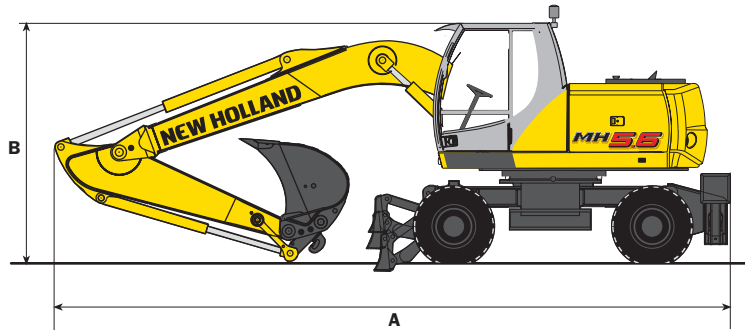

## VERSTELLAUSLEGER /kg

STIEL	2 Prätzen vorn oder hinten	4 Prätzen	Pl.schild hinten	Pl.schild hinten / 2 Prätzen
2,00 m	18415	19455	17870	18995
2,40 m	18475	19525	17930	19065
2,80 m	18575	19615	18020	19155

## REICHWEITEN

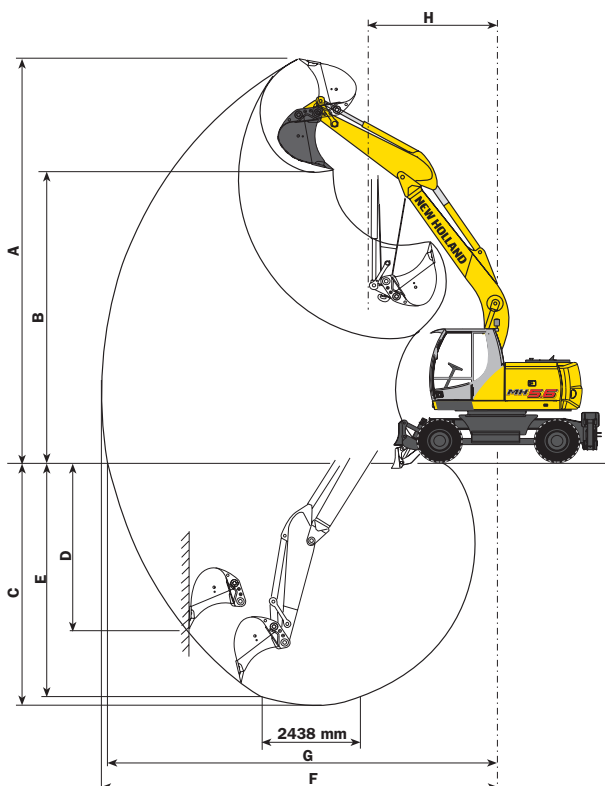

STIEL	mm	2000	2400	2800
A	mm	9000	9230	9460
B	mm	6360	6590	6830
H	mm	3240	3270	3270
C	mm	5190	5590	5990
D	mm	3550	3910	4270
E	mm	4950	5380	5810
F	mm	8820	9200	9570
G	mm	8630	9010	9390
Losbrechkraft (370 bar)	kN	125	125	125
Reißkraft (370 bar)	kN	108	97	87

## VERLADEMAßE

STIEL	mm	2000	2400	2800
A max. Länge	mm	8573	8603	8631
B Höhe bis Ausrüstungsoberkante	mm	2905	2983	3173

für Bereifung 10.00 - 20

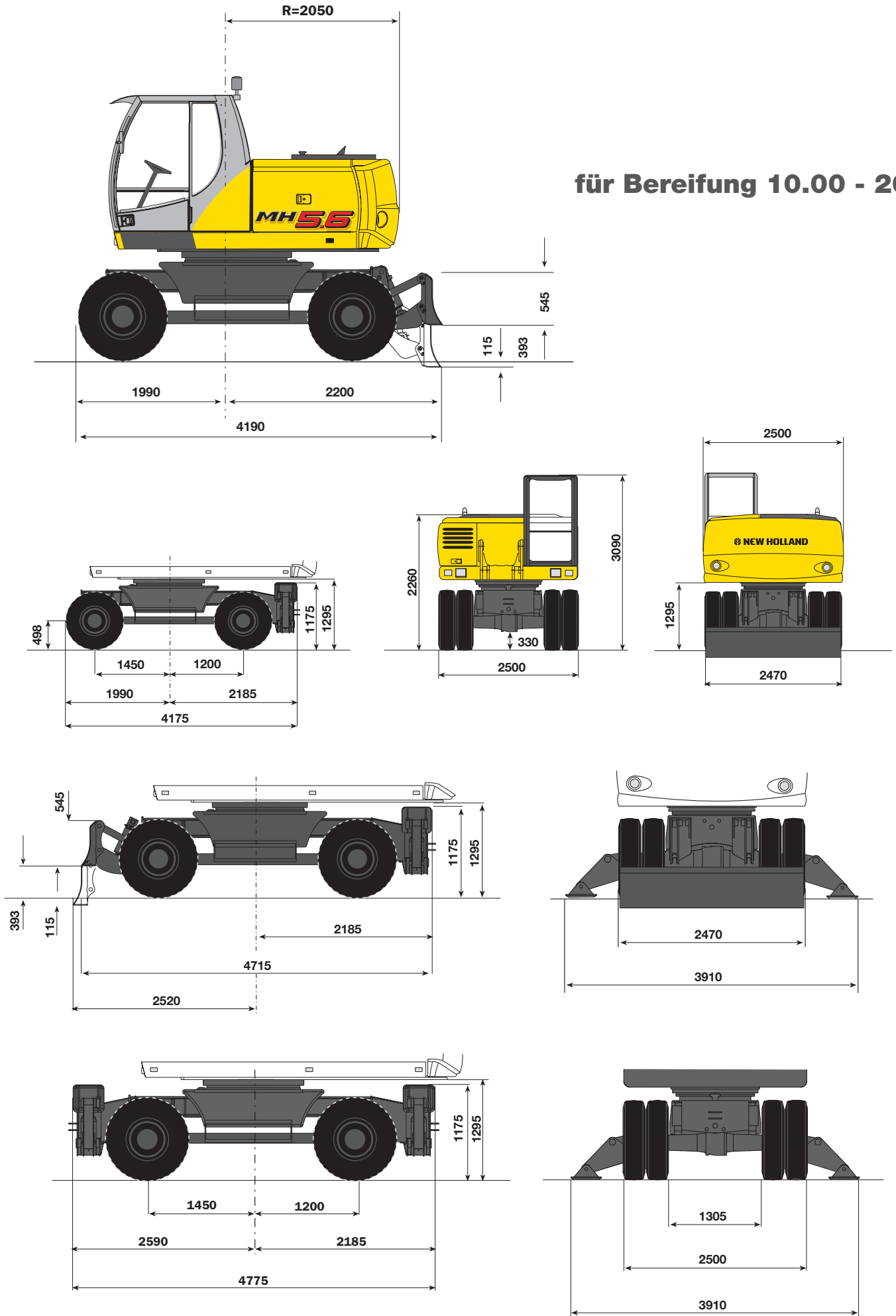

# ML45.6

## TRAGLASTEN

### PLANIERSCHILD - VERSTELLAUSRÜSTUNG

Tieföffel (CECE):

0,60 m<sup>3</sup>

WERTE IN t

#### LÖFFELSTIEL 2000 mm PLANIERSCHILD HINTEN / UNABGESTÜTZT

HÖHE	ARBEITSBEREICH										
	3,0 m		4,5 m		6,0 m		7,5 m		BEI MAX. REICHWEITE		
	Front	Seite	Front	Seite	Front	Seite	Front	Seite	Front	Seite	MAX. RADIUS
+7,5 m			5,0*	4,5					3,1*	3,1*	5,1
+6,0 m			5,5*	4,5	4,5*	2,7			2,7*	2,2	6,5
+4,5 m	8,7*	8,2	6,3*	4,4	4,5	2,7			2,7*	1,6	7,3
+3,0 m	11,9*	7,7	6,9	4,2	4,5	2,7	2,9	1,5	2,7	1,4	7,7
+1,5 m	12,5*	7,4	6,8	4,1	4,5	2,6	2,8	1,5	2,6	1,3	7,8
0,0 m	13,4	7,2	6,9	3,9	4,2	2,3	2,7	1,4	2,6	1,3	7,6
-1,5 m	13,7	6,8	6,7	3,6	3,9	2,1			2,9	1,5	7,1
-3,0 m	13,3	6,5	6,2	3,2	3,8	1,9			3,8	1,9	6,1
-4,5 m											

#### LÖFFELSTIEL 2000 mm PLANIERSCHILD HINTEN / ABGESTÜTZT

HÖHE	ARBEITSBEREICH										
	3,0 m		4,5 m		6,0 m		7,5 m		BEI MAX. REICHWEITE		
	Front	Seite	Front	Seite	Front	Seite	Front	Seite	Front	Seite	MAX. RADIUS
+7,5 m			5,0*	4,9					3,1*	3,1*	5,1
+6,0 m			5,5*	4,9	4,5*	3,0			2,7*	2,4	6,5
+4,5 m	8,7*	8,7*	6,3*	4,8	5,1*	3,1			2,7*	1,9	7,3
+3,0 m	11,9*	8,6	7,5*	4,7	5,6*	3,0	3,9*	1,8	2,8*	1,6	7,7
+1,5 m	12,5*	8,4	9,1*	4,6	6,3*	2,9	4,3*	1,7	3,1*	1,5	7,8
0,0 m	15,0*	8,2	9,6*	4,4	6,7	2,6	4,0*	1,6	3,6*	1,5	7,6
-1,5 m	16,2*	7,7	9,8*	4,1	6,8	2,4			4,7*	1,7	7,1
-3,0 m	16,7*	7,4	9,6*	3,7	4,8*	2,3			4,7*	2,2	6,1
-4,5 m											

#### LÖFFELSTIEL 2400 mm PLANIERSCHILD HINTEN / UNABGESTÜTZT

HÖHE	ARBEITSBEREICH										
	3,0 m		4,5 m		6,0 m		7,5 m		BEI MAX. REICHWEITE		
	Front	Seite	Front	Seite	Front	Seite	Front	Seite	Front	Seite	MAX. RADIUS
+7,5 m			4,8*	4,5					2,5*	2,5*	5,7
+6,0 m			5,2*	4,4	4,5*	2,8			2,2*	1,9	7,0
+4,5 m			5,7*	4,4	4,5	2,8	2,9	1,6	2,2*	1,5	7,8
+3,0 m	12,4*	7,6	6,9	4,1	4,4	2,7	2,9	1,6	2,2*	1,2	8,1
+1,5 m	12,2*	7,5	6,7	4,0	4,4	2,7	2,8	1,5	2,3	1,1	8,2
0,0 m	13,2	7,3	6,8	4,0	4,3	2,4	2,7	1,4	2,4	1,1	8,0
-1,5 m	13,7	6,8	6,7	3,7	4,0	2,1			2,6	1,3	7,5
-3,0 m	13,5	6,6	6,3	3,3	3,8	1,9			3,3	1,6	6,6
-4,5 m	12,5*	6,2							9,1	4,6	3,6

#### LÖFFELSTIEL 2400 mm PLANIERSCHILD HINTEN / ABGESTÜTZT

HÖHE	ARBEITSBEREICH										
	3,0 m		4,5 m		6,0 m		7,5 m		BEI MAX. REICHWEITE		
	Front	Seite	Front	Seite	Front	Seite	Front	Seite	Front	Seite	MAX. RADIUS
+7,5 m			4,8*	4,8*					2,5*	2,5*	5,7
+6,0 m			5,2*	4,9	4,5*	3,1			2,2*	2,1	7,0
+4,5 m			5,7*	4,9	4,7*	3,1	3,3*	1,8	2,2*	1,7	7,8
+3,0 m	12,4*	8,6	7,0*	4,6	5,3*	3,0	4,2*	1,8	2,2*	1,4	8,1
+1,5 m	12,2*	8,4	8,6*	4,5	6,0*	3,0	4,7	1,7	2,4*	1,3	8,2
0,0 m	14,2*	8,3	9,5*	4,4	6,6*	2,7	4,6	1,6	2,8*	1,3	8,0
-1,5 m	16,0*	7,8	9,6*	4,1	6,8	2,4			3,5*	1,5	7,5
-3,0 m	16,6*	7,6	10,0*	3,8	6,1*	2,2			4,5*	1,9	6,6
-4,5 m	12,5*	7,2							9,4*	5,3	3,6

#### LÖFFELSTIEL 2800 mm PLANIERSCHILD HINTEN / UNABGESTÜTZT

HÖHE	ARBEITSBEREICH										
	3,0 m		4,5 m		6,0 m		7,5 m		BEI MAX. REICHWEITE		
	Front	Seite	Front	Seite	Front	Seite	Front	Seite	Front	Seite	MAX. RADIUS
+9,0 m									2,7*	2,7*	4,3
+7,5 m					2,9*	2,7			2,0*	2,0*	6,3
+6,0 m					4,1*	2,8			1,8*	1,6	7,5
+4,5 m			5,3*	4,3	4,4*	2,7	3,0	1,7	1,7*	1,3	8,2
+3,0 m	10,8*	7,7	6,6*	4,1	4,4	2,7	3,0	1,6	1,8*	1,1	8,5
+1,5 m	12,0*	7,3	6,7	4,0	4,3	2,6	2,9	1,5	1,9*	1,0	8,6
0,0 m	13,1	7,3	6,6	4,0	4,3	2,5	2,8	1,4	2,1	1,0	8,4
-1,5 m	13,5	6,8	6,7	3,7	4,0	2,1	2,6	1,3	2,3	1,1	7,9
-3,0 m	13,4	6,5	6,4	3,3	3,8	1,9			2,8	1,4	7,1
-4,5 m	13,0	6,1	6,1	3,1					5,2	2,6	5,0

#### LÖFFELSTIEL 2800 mm PLANIERSCHILD HINTEN / ABGESTÜTZT

HÖHE	ARBEITSBEREICH										
	3,0 m		4,5 m		6,0 m		7,5 m		BEI MAX. REICHWEITE		
	Front	Seite	Front	Seite	Front	Seite	Front	Seite	Front	Seite	MAX. RADIUS
+9,0 m									2,7*	2,7*	4,3
+7,5 m					2,9*	2,9*			2,0*	2,0*	6,3
+6,0 m					4,1*	3,1			1,8*	1,8*	7,5
+4,5 m			5,3*	4,8	4,4*	3,1	3,5*	1,9	1,7*	1,5	8,2
+3,0 m	10,8*	8,6	6,6*	4,6	5,0*	3,0	4,3*	1,9	1,8*	1,3	8,5
+1,5 m	12,0*	8,3	8,1*	4,5	5,7*	2,9	4,6*	1,8	1,9*	1,2	8,6
0,0 m	13,5*	8,3	9,3*	4,5	6,4*	2,8	4,6	1,6	2,2*	1,2	8,4
-1,5 m	15,5*	7,8	9,5*	4,1	6,6	2,5	4,5	1,5	2,7*	1,3	7,9
-3,0 m	16,2*	7,5	9,8*	3,8	6,6	2,2			3,7*	1,6	7,1
-4,5 m	14,6*	7,1	7,7*	3,6					6,2*	3,0	5,0

Die Werte sind gemäß ISO 10567 für Hydraulikbagger mit angebaute Tieföffel angegeben und betragen 87% der hydraulischen Hubkraft oder 75% der statischen Kipplast. (\*) Durch Hydraulikventil begrenzte Werte.





# TRAGLASTEN

## 2 PRATZEN - VERSTELLAUSRÜSTUNG

Tieföffel (CECE):

0,60 m<sup>3</sup>

WERTE IN t

### LÖFFELSTIEL 2000 mm PRATZEN HINTEN / UNABGESTÜTZT

HÖHE	ARBEITSBEREICH										
	3,0 m		4,5 m		6,0 m		7,5 m		BEI MAX. REICHWEITE		
	Front	Seite	Front	Seite	Front	Seite	Front	Seite	Front	Seite	MAX. RADIUS
+7,5 m			5,0*	4,6					3,1*	3,1*	5,1
+6,0 m			5,5*	4,6	4,5*	2,7			2,7*	2,2	6,5
+4,5 m	8,7*	8,4	6,3*	4,5	4,7	2,8			2,7*	1,7	7,3
+3,0 m	11,9*	7,9	7,1	4,3	4,6	2,8	3,0	1,6	2,8	1,5	7,7
+1,5 m	12,5*	7,6	7,0	4,2	4,6	2,6	2,9	1,5	2,7	1,3	7,8
0,0 m	13,8	7,4	7,0	4,0	4,4	2,4	2,8	1,4	2,7	1,4	7,6
-1,5 m	14,2	7,0	6,9	3,7	4,1	2,2			3,1	1,5	7,1
-3,0 m	13,8	6,7	6,5	3,4	4,0	2,0			3,9	2,0	6,1
-4,5 m											

### LÖFFELSTIEL 2000 mm PRATZEN HINTEN / ABGESTÜTZT

HÖHE	ARBEITSBEREICH										
	3,0 m		4,5 m		6,0 m		7,5 m		BEI MAX. REICHWEITE		
	Front	Seite	Front	Seite	Front	Seite	Front	Seite	Front	Seite	MAX. RADIUS
+7,5 m			5,0*	5,0*					3,1*	3,1*	5,1
+6,0 m			5,5*	5,5*	4,5*	3,7			2,7*	2,7*	6,5
+4,5 m	8,7*	8,7*	6,3*	5,9	5,1*	3,8			2,7*	2,4	7,3
+3,0 m	11,9*	10,7	7,5*	5,7	5,6*	3,7	3,9*	2,3	2,8*	2,1	7,7
+1,5 m	12,5*	10,5	9,1*	5,6	6,3	3,6	4,3	2,2	3,1*	2,0	7,8
0,0 m	15,0*	10,7	9,6*	5,6	6,3	3,4	4,0*	2,1	3,6*	2,0	7,6
-1,5 m	16,2*	10,3	9,8*	5,3	6,2	3,1			4,6	2,3	7,1
-3,0 m	16,7*	10,0	9,6*	4,9	4,8*	3,0			4,7*	3,0	6,1
-4,5 m											

### LÖFFELSTIEL 2400 mm PRATZEN HINTEN / UNABGESTÜTZT

HÖHE	ARBEITSBEREICH										
	3,0 m		4,5 m		6,0 m		7,5 m		BEI MAX. REICHWEITE		
	Front	Seite	Front	Seite	Front	Seite	Front	Seite	Front	Seite	MAX. RADIUS
+7,5 m			4,8*	4,6					2,5*	2,5*	5,7
+6,0 m			5,2*	4,5	4,5*	2,8			2,2*	2,0	7,0
+4,5 m			5,7*	4,5	4,7	2,8	3,1	1,7	2,2*	1,5	7,8
+3,0 m	12,4*	7,8	7,0*	4,3	4,6	2,8	3,1	1,7	2,2*	1,3	8,1
+1,5 m	12,2*	7,6*	6,9	4,2	4,5	2,7	3,0	1,6	2,4	1,2	8,2
0,0 m	13,7	7,5	6,9	4,1	4,5	2,5	2,8	1,4	2,5	1,2	8,0
-1,5 m	14,1	7,0	7,0	3,8	4,1	2,2			2,7	1,3	7,5
-3,0 m	14,0	6,8	6,5	3,4	3,9	2,0			3,4	1,7	6,6
-4,5 m	12,5*	6,4							9,4	4,7	3,6

### LÖFFELSTIEL 2400 mm PRATZEN HINTEN / ABGESTÜTZT

HÖHE	ARBEITSBEREICH										
	3,0 m		4,5 m		6,0 m		7,5 m		BEI MAX. REICHWEITE		
	Front	Seite	Front	Seite	Front	Seite	Front	Seite	Front	Seite	MAX. RADIUS
+7,5 m			4,8*	4,8*					2,5*	2,5*	5,7
+6,0 m			5,2*	5,2*	4,5*	3,8			2,2*	2,2*	7,0
+4,5 m			5,7*	5,7*	4,7*	3,8	3,3*	2,4	2,2*	2,2*	7,8
+3,0 m	12,4*	10,8	7,0*	5,7	5,3*	3,7	4,2*	2,4	2,2*	1,9	8,1
+1,5 m	12,2*	10,5	8,6*	5,6	6,0*	3,7	4,3	2,3	2,4*	1,8	8,2
0,0 m	14,2*	10,6	9,5*	5,6	6,2	3,5	4,2	2,1	2,8*	1,8	8,0
-1,5 m	16,0*	10,3	9,6*	5,3	6,2	3,2			3,5*	2,0	7,5
-3,0 m	16,6*	10,2	10,0*	4,9	6,0	3,0			4,5*	2,5	6,6
-4,5 m	12,5*	9,7							9,4*	7,0	3,6

### LÖFFELSTIEL 2800 mm PRATZEN HINTEN / UNABGESTÜTZT

HÖHE	ARBEITSBEREICH										
	3,0 m		4,5 m		6,0 m		7,5 m		BEI MAX. REICHWEITE		
	Front	Seite	Front	Seite	Front	Seite	Front	Seite	Front	Seite	MAX. RADIUS
+9,0 m									2,7*	2,7*	4,3
+7,5 m					2,9*	2,8			2,0*	2,0*	6,3
+6,0 m					4,1*	2,9			1,8*	1,7	7,5
+4,5 m			5,3*	4,5	4,4*	2,8	3,1	1,7	1,7*	1,3	8,2
+3,0 m	10,8*	7,9	6,6*	4,2	4,5	2,7	3,1	1,7	1,8*	1,1	8,5
+1,5 m	12,0*	7,5	6,9	4,1	4,5	2,7	3,0	1,6	1,9*	1,0	8,6
0,0 m	13,5	7,5	6,8	4,1	4,5	2,6	2,9	1,5	2,2*	1,0	8,4
-1,5 m	13,8	7,0	7,0	3,8	4,2	2,2	2,7	1,3	2,5	1,2	7,9
-3,0 m	13,9	6,7	6,6	3,5	3,9	2,0			3,0	1,4	7,1
-4,5 m	13,4	6,3	6,3	3,2					5,4	2,7	5,0

### LÖFFELSTIEL 2800 mm PRATZEN HINTEN / ABGESTÜTZT

HÖHE	ARBEITSBEREICH										
	3,0 m		4,5 m		6,0 m		7,5 m		BEI MAX. REICHWEITE		
	Front	Seite	Front	Seite	Front	Seite	Front	Seite	Front	Seite	MAX. RADIUS
+9,0 m									2,7*	2,7*	4,3
+7,5 m					2,9*	2,9*			2,0*	2,0*	6,3
+6,0 m					4,1*	3,8			1,8*	1,8*	7,5
+4,5 m			5,3*	5,3*	4,4*	3,8	3,5*	2,4	1,7*	1,7*	8,2
+3,0 m	10,8*	10,8*	6,6*	5,6*	5,0*	3,6	4,3*	2,4	1,8*	1,7	8,5
+1,5 m	12,0*	10,4	8,1*	5,5	5,7*	3,6	4,4	2,3	1,9*	1,6	8,6
0,0 m	13,5*	10,4	9,3*	5,5	6,1	3,5	4,2	2,2	2,2*	1,7	8,4
-1,5 m	15,5*	10,4	9,5*	5,3	6,2	3,2	4,1	2,0	2,7*	1,8	7,9
-3,0 m	16,2*	10,1	9,8*	5,0	6,0	2,9			3,7*	2,2	7,1
-4,5 m	14,6*	9,6	7,7*	4,7					6,2*	4,0	5,0

Die Werte sind gemäß ISO 10567 für Hydraulikbagger mit angebaute Tieföffel angegeben und betragen 87% der hydraulischen Hubkraft oder 75% der statischen Kipplast. (\*) Durch Hydraulikventil begrenzte Werte.



# TRAGLASTEN

## PLANIERSCHILD - 2 PRATZEN - VERSTELLAUSRÜSTUNG

Tieföffel (CECE):

0,60 m<sup>3</sup>

WERTE IN t

### LÖFFELSTIEL 2000 mm

#### PLANIERSCHILD / 2 PRATZEN UNABGESTÜTZT

HÖHE	ARBEITSBEREICH										BEI MAX. REICHWEITE		
	3,0 m		4,5 m		6,0 m		7,5 m		Front	Seite	MAX. RADIUS		
	Front	Seite	Front	Seite	Front	Seite	Front	Seite					
+7,5 m			5,0*	4,7					3,1*	3,1*	5,1		
+6,0 m			5,5*	4,7	4,5*	2,8			2,7*	2,3	6,5		
+4,5 m	8,7*	8,6	6,3*	4,6	4,6	2,9			2,7*	1,8	7,3		
+3,0 m	11,9*	8,0*	7,0	4,4	4,6	2,9	3,0	1,7	2,8	1,5	7,7		
+1,5 m	12,5*	7,8	6,9	4,3	4,5	2,7	2,9	1,6	2,6	1,4	7,8		
0,0 m	13,7	7,6	7,0	4,2	4,3	2,5	2,8	1,5	2,7	1,4	7,6		
-1,5 m	14,0	7,2	6,8	3,9	4,0	2,2			3,0	1,6	7,1		
-3,0 m	13,6	6,9	6,3	3,5	3,9	2,1			3,8	2,1	6,1		
-4,5 m													

### LÖFFELSTIEL 2000 mm

#### PLANIERSCHILD / 2 PRATZEN ABGESTÜTZT

HÖHE	ARBEITSBEREICH										BEI MAX. REICHWEITE		
	3,0 m		4,5 m		6,0 m		7,5 m		Front	Seite	MAX. RADIUS		
	Front	Seite	Front	Seite	Front	Seite	Front	Seite					
+7,5 m			5,0*	5,0*					3,1*	3,1*	5,1		
+6,0 m			5,5*	5,5*	4,5*	4,5*			2,7*	2,7*	6,5		
+4,5 m	8,7*	8,7*	6,3*	6,3*	5,1*	4,9			2,7*	2,7*	7,3		
+3,0 m	11,9*	11,9*	7,5*	7,5	5,6*	4,8	3,9*	3,2	2,8*	2,8*	7,7		
+1,5 m	12,5*	12,5*	9,1*	9,1*	7,4	6,3*	4,8	4,3*	3,1	3,1*	7,8		
0,0 m	15,0*	14,7	9,6*	7,4	6,8*	4,6	4,0*	3,0	3,6*	2,9	7,6		
-1,5 m	16,2*	15,2	9,8*	7,4	6,9*	4,4			4,7*	3,3	7,1		
-3,0 m	16,7*	15,1	9,6*	6,9	4,8*	4,2			4,7*	4,2	6,1		
-4,5 m													

### LÖFFELSTIEL 2400 mm

#### PLANIERSCHILD / 2 PRATZEN UNABGESTÜTZT

HÖHE	ARBEITSBEREICH										BEI MAX. REICHWEITE		
	3,0 m		4,5 m		6,0 m		7,5 m		Front	Seite	MAX. RADIUS		
	Front	Seite	Front	Seite	Front	Seite	Front	Seite					
+7,5 m			4,8*	4,7					2,5*	2,5*	5,7		
+6,0 m			5,2*	4,7	4,5*	2,9			2,2*	2,0	7,0		
+4,5 m			5,7*	4,6	4,6	2,9	3,0	1,7	2,2*	1,6	7,8		
+3,0 m	12,4*	8,0	7,0	4,4	4,5	2,9	3,0	1,7	2,2*	1,3	8,1		
+1,5 m	12,2*	7,7	6,8	4,3	4,5	2,8	2,9	1,6	2,4	1,3	8,2		
0,0 m	13,5	7,7	6,9	4,2	4,4	2,5	2,8	1,5	2,4	1,3	8,0		
-1,5 m	13,9	7,2	6,8	3,9	4,1	2,3			2,7	1,4	7,5		
-3,0 m	13,8	7,0	6,4	3,5	3,9	2,1			3,3	1,8	6,6		
-4,5 m	12,5*	6,6							9,3	4,9	3,6		

### LÖFFELSTIEL 2400 mm

#### PLANIERSCHILD / 2 PRATZEN ABGESTÜTZT

HÖHE	ARBEITSBEREICH										BEI MAX. REICHWEITE		
	3,0 m		4,5 m		6,0 m		7,5 m		Front	Seite	MAX. RADIUS		
	Front	Seite	Front	Seite	Front	Seite	Front	Seite					
+7,5 m			4,8*	4,7					2,5*	2,5*	5,7		
+6,0 m			5,2*	4,7	4,5*	2,9			2,2*	2,0	7,0		
+4,5 m			5,7*	4,6	4,6	2,9	3,0	1,7	2,2*	1,6	7,8		
+3,0 m	12,4*	8,0	7,0	4,4	4,5	2,9	3,0	1,7	2,2*	1,3	8,1		
+1,5 m	12,2*	7,7	6,8	4,3	4,5	2,8	2,9	1,6	2,4	1,3	8,2		
0,0 m	13,5	7,7	6,9	4,2	4,4	2,5	2,8	1,5	2,4	1,3	8,0		
-1,5 m	13,9	7,2	6,8	3,9	4,1	2,3			2,7	1,4	7,5		
-3,0 m	13,8	7,0	6,4	3,5	3,9	2,1			3,3	1,8	6,6		
-4,5 m	12,5*	6,6							9,3	4,9	3,6		

### LÖFFELSTIEL 2800 mm

#### PLANIERSCHILD / 2 PRATZEN UNABGESTÜTZT

HÖHE	ARBEITSBEREICH										BEI MAX. REICHWEITE		
	3,0 m		4,5 m		6,0 m		7,5 m		Front	Seite	MAX. RADIUS		
	Front	Seite	Front	Seite	Front	Seite	Front	Seite					
+9,0 m									2,7*	2,7*	4,3		
+7,5 m					2,9*	2,8			2,0*	2,0*	6,3		
+6,0 m					4,1*	3,0			1,8*	1,8	7,5		
+4,5 m			5,3*	4,6	4,4*	2,9	3,1	1,8	1,7*	1,4	8,2		
+3,0 m	10,8*	8,1	6,6*	4,3	4,5	2,8	3,0	1,8	1,8*	1,2	8,5		
+1,5 m	12,0*	7,7	6,8	4,2	4,4	2,8	3,0	1,7	1,9*	1,1	8,6		
0,0 m	13,3	7,7	6,8	4,2	4,4	2,7	2,8	1,5	2,2	1,1	8,4		
-1,5 m	13,6	7,2	6,8	3,9	4,1	2,3	2,7	1,4	2,4	1,2	7,9		
-3,0 m	13,7	6,9	6,5	3,6	3,9	2,1			2,9	1,5	7,1		
-4,5 m	13,2	6,5	6,2	3,3					5,3	2,8	5,0		

### LÖFFELSTIEL 2800 mm

#### PLANIERSCHILD / 2 PRATZEN ABGESTÜTZT

HÖHE	ARBEITSBEREICH										BEI MAX. REICHWEITE		
	3,0 m		4,5 m		6,0 m		7,5 m		Front	Seite	MAX. RADIUS		
	Front	Seite	Front	Seite	Front	Seite	Front	Seite					
+9,0 m									2,7*	2,7*	4,3		
+7,5 m					2,9*	2,9*			2,0*	2,0*	6,3		
+6,0 m					4,1*	4,1*			1,8*	1,8*	7,5		
+4,5 m			5,3*	5,3*	4,4*	4,4*	3,5*	3,3	1,7*	1,7*	8,2		
+3,0 m	10,8*	10,8*	6,6*	6,6*	5,0*	4,8	4,3*	3,3	1,8*	1,8*	8,5		
+1,5 m	12,0*	12,0*	8,1*	7,3	5,7*	4,7	4,6*	3,2	1,9*	1,9*	8,6		
0,0 m	13,5*	13,5*	9,3*	7,2	6,4*	4,7	5,0*	3,0	2,2*	2,2*	8,4		
-1,5 m	15,5*	14,7	9,5*	7,4	6,7*	4,5	4,6*	2,9	2,7*	2,6	7,9		
-3,0 m	16,2*	15,2	9,8*	7,1	6,6*	4,2			3,7*	3,2	7,1		
-4,5 m	14,6*	14,6	7,7*	6,8					6,2*	5,7	5,0		

Die Werte sind gemäß ISO 10567 für Hydraulikbagger mit angebaurem Tieföffel angegeben und betragen 87% der hydraulischen Hubkraft oder 75% der statischen Kipplast. (\*) Durch Hydraulikventil begrenzte Werte.



# TRAGLASTEN

## 4 PRATZEN - VERSTELLAUSRÜSTUNG

Tieföffel (CECE):

0,60 m<sup>3</sup>

WERTE IN t

### LÖFFELSTIEL 2000 mm 4 PRATZEN / UNABGESTÜTZT

HÖHE	ARBEITSBEREICH										
	3,0 m		4,5 m		6,0 m		7,5 m		BEI MAX. REICHWEITE		
	Front	Seite	Front	Seite	Front	Seite	Front	Seite	Front	Seite	MAX. RADIUS
+7,5 m			5,0*	4,8					3,1*	3,1*	5,1
+6,0 m			5,5*	4,8	4,5*	2,9			2,7*	2,4	6,5
+4,5 m	8,7*	8,6*	6,3*	4,7	4,5	3,0			2,7*	1,8	7,3
+3,0 m	11,9*	8,1	6,9	4,5	4,5	2,9	2,9	1,7	2,7	1,6	7,7
+1,5 m	12,5*	8,0	6,8	4,4	4,5	2,8	2,8	1,6	2,6	1,5	7,8
0,0 m	13,5	7,7	6,9	4,3	4,2	2,5	2,7	1,5	2,6	1,5	7,6
-1,5 m	13,8	7,3	6,7	3,9	3,9	2,3			2,9	1,7	7,1
-3,0 m	13,4	7,0	6,2	3,6	3,8	2,2			3,8	2,2	6,1
-4,5 m											

### LÖFFELSTIEL 2000 mm 4 PRATZEN / ABGESTÜTZT

HÖHE	ARBEITSBEREICH										
	3,0 m		4,5 m		6,0 m		7,5 m		BEI MAX. REICHWEITE		
	Front	Seite	Front	Seite	Front	Seite	Front	Seite	Front	Seite	MAX. RADIUS
+7,5 m			5,0*	5,0*					3,1*	3,1*	5,1
+6,0 m			5,5*	5,5*	4,5*	4,5*			2,7*	2,7*	6,5
+4,5 m	8,7*	8,7*	6,3*	6,3*	5,1*	5,1*			2,7*	2,7*	7,3
+3,0 m	11,9*	11,9*	7,5*	7,5*	5,6*	5,6*	3,9*	3,9*	2,8*	2,8*	7,7
+1,5 m	12,5*	12,5*	9,1*	8,9	6,3*	5,7	4,3*	3,9	3,1*	3,1*	7,8
0,0 m	15,0*	15,0*	9,6*	8,9	6,8*	5,7	4,0*	3,8	3,6*	3,6*	7,6
-1,5 m	16,2*	16,2*	9,8*	9,2	6,9*	5,5			4,7*	4,1	7,1
-3,0 m	16,7*	16,7*	9,6*	8,9	4,8*	4,8*			4,7*	4,7*	6,1
-4,5 m											

### LÖFFELSTIEL 2400 mm 4 PRATZEN / UNABGESTÜTZT

HÖHE	ARBEITSBEREICH										
	3,0 m		4,5 m		6,0 m		7,5 m		BEI MAX. REICHWEITE		
	Front	Seite	Front	Seite	Front	Seite	Front	Seite	Front	Seite	MAX. RADIUS
+7,5 m			4,8*	4,8*					2,5*	2,5*	5,7
+6,0 m			5,2*	4,8	4,5*	3,0			2,2*	2,1	7,0
+4,5 m			5,7*	4,7	4,5	3,0	3,0	1,8	2,2*	1,6	7,8
+3,0 m	12,4*	8,2	6,9	4,5	4,4	2,9	2,9	1,8	2,2*	1,4	8,1
+1,5 m	12,2*	7,9	6,8	4,4	4,4	2,9	2,9	1,7	2,3	1,3	8,2
0,0 m	13,3	7,9	6,8	4,3	4,3	2,6	2,7	1,5	2,4	1,3	8,0
-1,5 m	13,7	7,3	6,7	4,0	4,0	2,3			2,6	1,5	7,5
-3,0 m	13,6	7,2	6,3	3,6	3,8	2,2			3,3	1,8	6,6
-4,5 m	12,5*	6,8							9,2	5,0	3,6

### LÖFFELSTIEL 2400 mm 4 PRATZEN / ABGESTÜTZT

HÖHE	ARBEITSBEREICH										
	3,0 m		4,5 m		6,0 m		7,5 m		BEI MAX. REICHWEITE		
	Front	Seite	Front	Seite	Front	Seite	Front	Seite	Front	Seite	MAX. RADIUS
+7,5 m			4,8*	4,8*					2,5*	2,5*	5,7
+6,0 m			5,2*	5,2*	4,5*	4,5*			2,2*	2,2*	7,0
+4,5 m			5,7*	5,7*	4,7*	4,7*	3,3*	3,3*	2,2*	2,2*	7,8
+3,0 m	12,4*	12,4*	7,0*	7,0*	5,3*	5,3*	4,2*	4,0	2,2*	2,2*	8,1
+1,5 m	12,2*	12,2*	8,6*	8,6*	6,0*	5,7	4,8*	3,9	2,4*	2,4*	8,2
0,0 m	14,2*	14,2*	9,5*	8,8	6,6*	5,7	4,8*	3,8	2,8*	2,8*	8,0
-1,5 m	16,0*	16,0*	9,6*	9,1	6,8*	5,5			3,5*	3,5*	7,5
-3,0 m	16,6*	16,6*	10,0*	8,9	6,1*	5,3			4,5*	4,5*	6,6
-4,5 m	12,5*	12,5*							9,4*	9,4*	3,6

### LÖFFELSTIEL 2800 mm 4 PRATZEN / UNABGESTÜTZT

HÖHE	ARBEITSBEREICH										
	3,0 m		4,5 m		6,0 m		7,5 m		BEI MAX. REICHWEITE		
	Front	Seite	Front	Seite	Front	Seite	Front	Seite	Front	Seite	MAX. RADIUS
+9,0 m									2,7*	2,7*	4,3
+7,5 m					2,9*	2,9*			2,0*	2,0*	6,3
+6,0 m					4,1*	3,0			1,8*	1,8*	7,5
+4,5 m			5,3*	4,7	4,4*	3,0	3,0	1,8	1,7*	1,4	8,2
+3,0 m	10,8*	8,3	6,6*	4,4	4,4	2,9	3,0	1,8	1,8*	1,2	8,5
+1,5 m	12,0*	7,9	6,7	4,3	4,3	2,8	2,9	1,7	1,9*	1,1	8,6
0,0 m	13,1	7,8	6,7	4,3	4,3	2,7	2,8	1,6	2,2	1,1	8,4
-1,5 m	13,5	7,3	6,7	4,0	4,1	2,4	2,6	1,4	2,4	1,3	7,9
-3,0 m	13,5	7,1	6,4	3,7	3,8	2,1			2,8	1,6	7,1
-4,5 m	13,0	6,7	6,1	3,4					5,2	2,9	5,0

### LÖFFELSTIEL 2800 mm 4 PRATZEN / ABGESTÜTZT

HÖHE	ARBEITSBEREICH										
	3,0 m		4,5 m		6,0 m		7,5 m		BEI MAX. REICHWEITE		
	Front	Seite	Front	Seite	Front	Seite	Front	Seite	Front	Seite	MAX. RADIUS
+9,0 m									2,7*	2,7*	4,3
+7,5 m					2,9*	2,9*			2,0*	2,0*	6,3
+6,0 m					4,1*	4,1*			1,8*	1,8*	7,5
+4,5 m			5,3*	5,3*	4,4*	4,4*	3,5*	3,5*	1,7*	1,7*	8,2
+3,0 m	10,8*	10,8*	6,6*	6,6*	5,0*	5,0*	4,3*	4,0	1,8*	1,8*	8,5
+1,5 m	12,0*	12,0*	8,1*	8,1*	5,7*	5,6	4,6*	3,9	1,9*	1,9*	8,6
0,0 m	13,5*	13,5*	9,3*	8,7	6,4*	5,6	5,0*	3,8	2,2*	2,2*	8,4
-1,5 m	15,5*	15,5*	9,5*	8,9	6,7*	5,6	4,6*	3,7	2,7*	2,7*	7,9
-3,0 m	16,2*	16,2*	9,8*	9,0	6,6*	5,3			3,7*	3,7*	7,1
-4,5 m	14,6*	14,6*	7,7*	7,7*					6,2*	6,2*	5,0

Die Werte sind gemäß ISO 10567 für Hydraulikbagger mit angebaurem Tieföffel angegeben und betragen 87% der hydraulischen Hubkraft oder 75% der statischen Kipplast. (\*) Durch Hydraulikventil begrenzte Werte.



# TRAGLASTEN .6

## PLANIERSCHILD - MONOBLOCKAUSLEGER

Monoausleger:  
Tieföffel (CECE):

5,20 m  
0,60 m<sup>3</sup>

WERTE IN t

### LÖFFELSTIEL 2000 mm PLANIERSCHILD / UNABGESTÜTZT

HÖHE	ARBEITSBEREICH										MAX. RADIUS
	3,0 m		4,5 m		6,0 m		7,5 m		Front	Seite	
+7,5 m									3,0*	3,0*	4,8
+6,0 m					3,9*	2,6			2,7*	2,3	6,3
+4,5 m			6,5*	4,1	4,3	2,5			2,7*	1,8	7,1
+3,0 m			6,6	3,6	4,1	2,3	2,8	1,5	2,8	1,5	7,6
+1,5 m			6,1	3,2	3,9	2,1	2,7	1,4	2,7	1,4	7,6
0,0 m	6,8*	5,6	5,9	3,0	3,8	2,0			2,7	1,4	7,4
-1,5 m	11,9*	5,7	5,8	3,0	3,7	1,9			3,1	1,6	6,8
-3,0 m	10,1*	5,9	5,9	3,1					4,0	2,1	5,8
-4,5 m											

### LÖFFELSTIEL 2000 mm PLANIERSCHILD / ABGESTÜTZT

HÖHE	ARBEITSBEREICH										MAX. RADIUS
	3,0 m		4,5 m		6,0 m		7,5 m		Front	Seite	
+7,5 m									3,0*	3,0*	4,8
+6,0 m					3,9*	2,9			2,7*	2,6	6,3
+4,5 m			6,5*	4,6	5,5*	2,8			2,7*	2,0	7,1
+3,0 m			8,1*	4,1	6,1*	2,6	3,2*	1,7	2,8*	1,7	7,6
+1,5 m			9,4*	3,7	6,7	2,4	4,5*	1,6	3,2*	1,6	7,6
0,0 m	6,8*	6,5	9,7*	3,4	6,6	2,3			3,9*	1,6	7,4
-1,5 m	11,9*	6,6	9,0*	3,4	6,5	2,2			5,3	1,8	6,8
-3,0 m	10,1*	6,8	7,4*	3,5					5,3*	2,4	5,8
-4,5 m											

### LÖFFELSTIEL 2400 mm PLANIERSCHILD / UNABGESTÜTZT

HÖHE	ARBEITSBEREICH										MAX. RADIUS
	3,0 m		4,5 m		6,0 m		7,5 m		Front	Seite	
+7,5 m									2,4*	2,4*	5,4
+6,0 m					4,2*	2,6			2,1*	2,0	6,8
+4,5 m					4,4	2,5	2,3*	1,6	2,1*	1,6	7,5
+3,0 m	12,8*	6,8	6,7	3,7	4,2	2,3	2,8	1,5	2,2*	1,3	7,9
+1,5 m			6,1	3,2	3,9	2,1	2,7	1,4	2,4	1,2	8,0
0,0 m	7,0*	5,5	5,8	3,0	3,7	1,9	2,6	1,3	2,5	1,2	7,8
-1,5 m	10,7*	5,5	5,7	2,9	3,7	1,9			2,7	1,4	7,3
-3,0 m	11,2*	5,7	5,8	3,0	3,7	1,9			3,5	1,8	6,3
-4,5 m			4,7*	3,2					4,5*	3,0	4,6

### LÖFFELSTIEL 2400 mm PLANIERSCHILD / ABGESTÜTZT

HÖHE	ARBEITSBEREICH										MAX. RADIUS
	3,0 m		4,5 m		6,0 m		7,5 m		Front	Seite	
+7,5 m									2,4*	2,4*	5,4
+6,0 m					4,2*	2,9			2,1*	2,1*	6,8
+4,5 m					4,4	2,8	2,3*	1,8	2,1*	1,8	7,5
+3,0 m	12,8*	7,7	7,6*	4,2	5,8*	2,6	4,4*	1,7	2,2*	1,5	7,9
+1,5 m			9,1*	3,7	6,5*	2,4	4,6	1,6	2,5*	1,4	8,0
0,0 m	7,0*	6,4	9,7*	3,4	6,5	2,2	4,5	1,5	3,0*	1,4	7,8
-1,5 m	10,7*	6,4	9,2*	3,3	6,4	2,2			3,9*	1,6	7,3
-3,0 m	11,2*	6,6	7,9*	3,4	5,5*	2,2			5,0*	2,0	6,3
-4,5 m			4,7*	3,6					4,5*	3,5	4,6

### LÖFFELSTIEL 2800 mm PLANIERSCHILD / UNABGESTÜTZT

HÖHE	ARBEITSBEREICH										MAX. RADIUS
	3,0 m		4,5 m		6,0 m		7,5 m		Front	Seite	
+9,0 m											
+7,5 m					2,0*	2,0*			1,9*	1,9*	6,0
+6,0 m					4,0*	2,7			1,7*	1,7*	7,2
+4,5 m					4,4	2,5	2,9	1,6	1,7*	1,4	8,0
+3,0 m	11,2*	7,1	6,8	3,8	4,2	2,3	2,8	1,5	1,8*	1,2	8,3
+1,5 m	6,6*	5,8	6,2	3,3	3,9	2,1	2,7	1,4	2,0*	1,1	8,4
0,0 m	7,1*	5,4	5,8	2,9	3,7	1,9	2,6	1,3	2,2	1,1	8,2
-1,5 m	9,9*	5,4	5,7	2,8	3,6	1,8	2,6	1,2	2,5	1,2	7,7
-3,0 m	12,0	5,5	5,7	2,8	3,6	1,8			3,0	1,5	6,8
-4,5 m	8,3*	5,8	5,8*	3,0					4,5*	2,4	5,3

### LÖFFELSTIEL 2800 mm PLANIERSCHILD / ABGESTÜTZT

HÖHE	ARBEITSBEREICH										MAX. RADIUS
	3,0 m		4,5 m		6,0 m		7,5 m		Front	Seite	
+9,0 m											
+7,5 m					2,0*	2,0*			1,9*	1,9*	6,0
+6,0 m					4,0*	3,0			1,7*	1,7*	7,2
+4,5 m					4,4	2,8	3,2*	1,8	1,7*	1,6	8,0
+3,0 m	11,2*	8,1	7,0*	4,2	5,4*	2,6	4,6*	1,7	1,8*	1,4	8,3
+1,5 m	6,6*	6,6*	8,7*	3,7	6,2*	2,4	4,6	1,6	2,0*	1,3	8,4
0,0 m	7,1*	6,3	9,5*	3,4	6,5	2,2	4,5	1,5	2,3*	1,3	8,2
-1,5 m	9,9*	6,3	9,3*	3,3	6,4	2,1	4,4	1,5	3,0*	1,4	7,7
-3,0 m	12,1*	6,4	8,3*	3,3	5,8*	2,1			4,4*	1,7	6,8
-4,5 m	8,3*	6,8	5,8*	3,5					4,5*	2,7	5,3

Die Werte sind gemäß ISO 10567 für Hydraulikbagger mit angebaurem Tieföffel angegeben und betragen 87% der hydraulischen Hubkraft oder 75% der statischen Kipplast. (\*) Durch Hydraulikventil begrenzte Werte.



# TRAGLASTEN

## 2 PRATZEN - MONOBLOCKAUSLEGER

Monoausleger:  
Tieföffel (CECE):

5,20 m  
0,60 m<sup>3</sup>  
WERTE IN t

### LÖFFELSTIEL 2000 mm 2 PRATZEN / UNABGESTÜTZT

HÖHE	ARBEITSBEREICH										
	3,0 m		4,5 m		6,0 m		7,5 m		BEI MAX. REICHWEITE		
	Front	Seite	Front	Seite	Front	Seite	Front	Seite	Front	Seite	
+7,5 m									3,0*	3,0*	4,8
+6,0 m					3,9*	2,7			2,7*	2,4	6,3
+4,5 m			6,5*	4,2	4,5	2,6			2,7*	1,8	7,1
+3,0 m			6,8	3,7	4,3	2,4	3,0	1,6	2,8*	1,6	7,6
+1,5 m			6,3	3,3	4,1	2,2	2,9	1,5	2,8	1,4	7,6
0,0 m	6,8*	5,8	6,1	3,1	3,9	2,0			2,9	1,5	7,4
-1,5 m	11,9*	5,9	6,1	3,1	3,9	2,0			3,2	1,7	6,8
-3,0 m	10,1*	6,1	6,2	3,2					4,2	2,2	5,8
-4,5 m											

### LÖFFELSTIEL 2000 mm 2 PRATZEN / ABGESTÜTZT

HÖHE	ARBEITSBEREICH										
	3,0 m		4,5 m		6,0 m		7,5 m		BEI MAX. REICHWEITE		
	Front	Seite	Front	Seite	Front	Seite	Front	Seite	Front	Seite	
+7,5 m									3,0*	3,0*	4,8
+6,0 m					3,9*	3,6			2,7*	2,7*	6,3
+4,5 m			6,5*	5,8	5,5*	3,5			2,7*	2,6	7,1
+3,0 m			8,1*	5,2	6,1*	3,3	3,2*	2,3	2,8*	2,2	7,6
+1,5 m			9,4*	4,8	6,1	3,1	4,2	2,2	3,2*	2,1	7,6
0,0 m	6,8*	6,8*	9,7	4,6	5,9	3,0			3,9*	2,2	7,4
-1,5 m	11,9*	9,0	9,0*	4,5	5,9	2,9			4,8	2,4	6,8
-3,0 m	10,1*	9,2	7,4*	4,6					5,3*	3,2	5,8
-4,5 m											

### LÖFFELSTIEL 2400 mm 2 PRATZEN / UNABGESTÜTZT

HÖHE	ARBEITSBEREICH										
	3,0 m		4,5 m		6,0 m		7,5 m		BEI MAX. REICHWEITE		
	Front	Seite	Front	Seite	Front	Seite	Front	Seite	Front	Seite	
+7,5 m									2,4*	2,4*	5,4
+6,0 m					4,2*	2,7			2,1*	2,1	6,8
+4,5 m					4,5	2,6	2,3*	1,7	2,1*	1,6	7,5
+3,0 m	12,8*	7,0	6,9	3,8	4,3	2,4	3,0	1,6	2,2*	1,4	7,9
+1,5 m			6,4	3,4	4,1	2,2	2,8	1,5	2,5*	1,3	8,0
0,0 m	7,0*	5,7	6,1	3,1	3,9	2,0	2,8	1,4	2,6	1,3	7,8
-1,5 m	10,7*	5,7	6,0	3,0	3,8	1,9			2,9	1,4	7,3
-3,0 m	11,2*	5,9	6,1	3,1	3,9	2,0			3,6	1,9	6,3
-4,5 m			4,7*	3,3					4,5*	3,2	4,6

### LÖFFELSTIEL 2400 mm 2 PRATZEN / ABGESTÜTZT

HÖHE	ARBEITSBEREICH										
	3,0 m		4,5 m		6,0 m		7,5 m		BEI MAX. REICHWEITE		
	Front	Seite	Front	Seite	Front	Seite	Front	Seite	Front	Seite	
+7,5 m									2,4*	2,4*	5,4
+6,0 m					4,2*	3,7			2,1*	2,1*	6,8
+4,5 m					5,1*	3,6	2,3*	2,3*	2,1*	2,1*	7,5
+3,0 m	12,8*	10,3	7,6*	5,3	5,8*	3,3	4,3	2,3	2,2*	2,0	7,9
+1,5 m			9,1*	4,8	6,1	3,1	4,2	2,2	2,5*	1,9	8,0
0,0 m	7,0*	7,0*	9,7	4,5	5,9	2,9	4,1	2,1	3,0*	1,9	7,8
-1,5 m	10,7*	8,8	9,2*	4,5	5,8	2,9			3,9*	2,2	7,3
-3,0 m	11,2*	9,0	7,9*	4,5	5,5*	2,9			5,0*	2,7	6,3
-4,5 m			4,7*	4,7					4,5*	4,5*	4,6

### LÖFFELSTIEL 2800 mm 2 PRATZEN / UNABGESTÜTZT

HÖHE	ARBEITSBEREICH										
	3,0 m		4,5 m		6,0 m		7,5 m		BEI MAX. REICHWEITE		
	Front	Seite	Front	Seite	Front	Seite	Front	Seite	Front	Seite	
+9,0 m											
+7,5 m					2,0*	2,0*			1,9*	1,9*	6,0
+6,0 m					4,0*	2,7			1,7*	1,7*	7,2
+4,5 m					4,6	2,6	3,1	1,7	1,7*	1,4	8,0
+3,0 m	11,2*	7,3	7,0	3,9	4,3	2,4	3,0	1,6	1,8*	1,2	8,3
+1,5 m	6,6*	6,0	6,4	3,4	4,1	2,2	2,8	1,4	2,0*	1,1	8,4
0,0 m	7,1*	5,6	6,1	3,1	3,9	2,0	2,7	1,4	2,3*	1,1	8,2
-1,5 m	9,9*	5,6	5,9	2,9	3,8	1,9	2,7	1,3	2,6	1,3	7,7
-3,0 m	12,1*	5,7	5,9	3,0	3,8	1,9			3,1	1,6	6,8
-4,5 m	8,3*	6,0	5,8*	3,1					4,5*	2,5	5,3

### LÖFFELSTIEL 2800 mm 2 PRATZEN / ABGESTÜTZT

HÖHE	ARBEITSBEREICH										
	3,0 m		4,5 m		6,0 m		7,5 m		BEI MAX. REICHWEITE		
	Front	Seite	Front	Seite	Front	Seite	Front	Seite	Front	Seite	
+9,0 m											
+7,5 m					2,0*	2,0*			1,9*	1,9*	6,0
+6,0 m					4,0*	3,7			1,7*	1,7*	7,2
+4,5 m					4,7*	3,6	3,2*	2,4	1,7*	1,7*	8,0
+3,0 m	11,2*	10,7	7,0*	5,4	5,4*	3,4	4,3	2,3	1,8*	1,8*	8,3
+1,5 m	6,6*	6,6*	8,7*	4,9	6,1	3,1	4,2	2,1	2,0*	1,7	8,4
0,0 m	7,1*	7,1*	9,5*	4,5	5,9	2,9	4,1	2,0	2,3*	1,7	8,2
-1,5 m	9,9*	8,7	9,3*	4,4	5,7	2,8	4,0	2,0	3,0*	1,9	7,7
-3,0 m	12,1*	8,8	8,3*	4,4	5,8	2,8			4,4*	2,3	6,8
-4,5 m	8,3*	8,3*	5,8*	4,6					4,5*	3,6	5,3

Die Werte sind gemäß ISO 10567 für Hydraulikbagger mit angebaute Tieföffel angegeben und betragen 87% der hydraulischen Hubkraft oder 75% der statischen Kippplast. (\*) Durch Hydraulikventil begrenzte Werte.



# TRAGLASTEN

## PLANIERSCHILD - 2 PRATZEN - MONOBLOCKAUSLEGER

Monoausleger:  
Tieföffel (CECE):

5,20 m  
0,60 m<sup>3</sup>

WERTE IN t

### LÖFFELSTIEL 2000 mm PLANIERSCHILD / 2 PRATZEN UNABGESTÜTZT

HÖHE	ARBEITSBEREICH										
	3,0 m		4,5 m		6,0 m		7,5 m		BEI MAX. REICHWEITE		
	Front	Seite	Front	Seite	Front	Seite	Front	Seite	Front	Seite	
+7,5 m									3,0*	3,0*	4,8
+6,0 m					3,9*	2,7			2,7*	2,5	6,3
+4,5 m			6,5*	4,3	4,4	2,7			2,7*	1,9	7,1
+3,0 m			6,7	3,9	4,2	2,5	2,9	1,6	2,8	1,6	7,6
+1,5 m			6,2	3,4	4,0	2,3	2,8	1,6	2,7	1,5	7,6
0,0 m	6,8*	6,0	6,0	3,2	3,9	2,1			2,8	1,5	7,4
-1,5 m	11,9*	6,1	6,0	3,2	3,8	2,1			3,1	1,7	6,8
-3,0 m	10,1*	6,3	6,1	3,3					4,1	2,3	5,8
-4,5 m											

### LÖFFELSTIEL 2000 mm PLANIERSCHILD / 2 PRATZEN ABGESTÜTZT

HÖHE	ARBEITSBEREICH										
	3,0 m		4,5 m		6,0 m		7,5 m		BEI MAX. REICHWEITE		
	Front	Seite	Front	Seite	Front	Seite	Front	Seite	Front	Seite	
+7,5 m									3,0*	3,0*	4,8
+6,0 m					3,9*	3,9*			2,7*	2,7*	6,3
+4,5 m			6,5*	6,5*	5,5*	4,8			2,7*	2,7*	7,1
+3,0 m			8,1*	7,3	6,1*	4,6	3,2*	3,1	2,8*	2,8*	7,6
+1,5 m			9,4*	6,8	6,7*	4,3	4,5*	3,0	3,2*	3,0	7,6
0,0 m	6,8*	6,8*	9,7*	6,5	6,9*	4,2			3,9*	3,0	7,4
-1,5 m	11,9*	11,9*	9,0*	6,5	6,5*	4,1			5,3*	3,4	6,8
-3,0 m	10,1*	10,1*	7,4*	6,6					5,3*	4,4	5,8
-4,5 m											

### LÖFFELSTIEL 2400 mm PLANIERSCHILD / 2 PRATZEN UNABGESTÜTZT

HÖHE	ARBEITSBEREICH										
	3,0 m		4,5 m		6,0 m		7,5 m		BEI MAX. REICHWEITE		
	Front	Seite	Front	Seite	Front	Seite	Front	Seite	Front	Seite	
+7,5 m									2,4*	2,4*	5,4
+6,0 m					4,2*	2,8			2,1*	2,1*	6,8
+4,5 m					4,5	2,7	2,3*	1,7	2,1*	1,7	7,5
+3,0 m	12,8*	7,2	6,8	3,9	4,2	2,5	2,9	1,6	2,2*	1,4	7,9
+1,5 m			6,3	3,5	4,0	2,3	2,8	1,5	2,5	1,3	8,0
0,0 m	7,0*	5,9	6,0	3,2	3,8	2,1	2,7	1,5	2,5	1,4	7,8
-1,5 m	10,7*	5,9	5,9	3,1	3,8	2,0			2,8	1,5	7,3
-3,0 m	11,2*	6,1	6,0	3,2	3,8	2,1			3,5	1,9	6,3
-4,5 m			4,7*	3,4					4,5*	3,3	4,6

### LÖFFELSTIEL 2400 mm PLANIERSCHILD / 2 PRATZEN ABGESTÜTZT

HÖHE	ARBEITSBEREICH										
	3,0 m		4,5 m		6,0 m		7,5 m		BEI MAX. REICHWEITE		
	Front	Seite	Front	Seite	Front	Seite	Front	Seite	Front	Seite	
+7,5 m									2,4*	2,4*	5,4
+6,0 m					4,2*	4,2*			2,1*	2,1*	6,8
+4,5 m					5,1*	4,8	2,3*	2,3*	2,1*	2,1*	7,5
+3,0 m	12,8*	12,8*	7,6*	7,4	5,8*	4,6	4,4*	3,1	2,2*	2,2*	7,9
+1,5 m			9,1*	6,8	6,5*	4,3	5,1*	3,0	2,5*	2,5*	8,0
0,0 m	7,0*	7,0*	9,7*	6,5	6,8*	4,2	5,2*	2,9	3,0*	2,8	7,8
-1,5 m	10,7*	10,7*	9,2*	6,4	6,6*	4,1			3,9*	3,1	7,3
-3,0 m	11,2*	11,2*	7,9*	6,5	5,5*	4,1			5,0*	3,8	6,3
-4,5 m			4,7*	4,7*					4,5*	4,5*	4,6

### LÖFFELSTIEL 2800 mm PLANIERSCHILD / 2 PRATZEN UNABGESTÜTZT

HÖHE	ARBEITSBEREICH										
	3,0 m		4,5 m		6,0 m		7,5 m		BEI MAX. REICHWEITE		
	Front	Seite	Front	Seite	Front	Seite	Front	Seite	Front	Seite	
+9,0 m											
+7,5 m					2,0*	2,0*			1,9*	1,9*	6,0
+6,0 m					4,0*	2,8			1,7*	1,7*	7,2
+4,5 m					4,5	2,7	3,0	1,7	1,7*	1,5	8,0
+3,0 m	11,2*	7,5	6,9	4,0	4,3	2,5	2,9	1,6	1,8*	1,3	8,3
+1,5 m	6,6*	6,2	6,3	3,5	4,0	2,2	2,8	1,5	2,0*	1,2	8,4
0,0 m	7,1*	5,8	5,9	3,2	3,8	2,1	2,7	1,4	2,3	1,2	8,2
-1,5 m	9,9*	5,8	5,8	3,1	3,7	2,0	2,6	1,4	2,5	1,3	7,7
-3,0 m	12,1	5,9	5,8	3,1	3,7	2,0			3,1	1,6	6,8
-4,5 m	8,3*	6,2	5,8*	3,3					4,5*	2,6	5,3

### LÖFFELSTIEL 2800 mm PLANIERSCHILD / 2 PRATZEN ABGESTÜTZT

HÖHE	ARBEITSBEREICH										
	3,0 m		4,5 m		6,0 m		7,5 m		BEI MAX. REICHWEITE		
	Front	Seite	Front	Seite	Front	Seite	Front	Seite	Front	Seite	
+9,0 m											
+7,5 m					2,0*	2,0*			1,9*	1,9*	6,0
+6,0 m					4,0*	4,0*			1,7*	1,7*	7,2
+4,5 m					4,7*	4,7*	3,2*	3,2*	1,7*	1,7*	8,0
+3,0 m	11,2*	11,2*	7,0*	7,0*	5,4*	4,6	4,6*	3,1	1,8*	1,8*	8,3
+1,5 m	6,6*	6,6*	8,7*	6,9	6,2*	4,3	4,9*	3,0	2,0*	2,0*	8,4
0,0 m	7,1*	7,1*	9,5*	6,5	6,7*	4,1	5,1*	2,9	2,3*	2,3*	8,2
-1,5 m	9,9*	9,9*	9,3*	6,3	6,6*	4,0	4,6*	2,9	3,0*	2,7	7,7
-3,0 m	12,1	12,1*	8,3*	6,4	5,8*	4,0			4,4*	3,3	6,8
-4,5 m	8,3*	8,3*	5,8*	5,8*					4,5*	4,5*	5,3

Die Werte sind gemäß ISO 10567 für Hydraulikbagger mit angebaurem Tieföffel angegeben und betragen 87% der hydraulischen Hubkraft oder 75% der statischen Kipplast. (\*) Durch Hydraulikventil begrenzte Werte.



# TRAGLASTEN

## 4 PRATZEN - MONOBLOCKAUSLEGER

Monoausleger:  
Tieföffel (CECE):

5,20 m  
0,60 m<sup>3</sup>  
WERTE IN t

### LÖFFELSTIEL 2000 mm 4 PRATZEN / UNABGESTÜTZT

HÖHE	ARBEITSBEREICH										
	3,0 m		4,5 m		6,0 m		7,5 m		BEI MAX. REICHWEITE		
	Front	Seite	Front	Seite	Front	Seite	Front	Seite	Front	Seite	
+7,5 m									3,0*	3,0*	4,8
+6,0 m					3,9*	2,8			2,7*	2,6	6,3
+4,5 m			6,5*	4,4	4,4	2,7			2,7*	2,0	7,1
+3,0 m			6,6	4,0	4,1	2,5	2,8	1,7	2,8	1,7	7,6
+1,5 m			6,1	3,5	3,9	2,3	2,8	1,6	2,7	1,6	7,6
0,0 m	6,8*	6,2	5,9	3,3	3,8	2,2			2,7	1,6	7,4
-1,5 m	11,9*	6,2	5,8	3,3	3,7	2,2			3,1	1,8	6,8
-3,0 m	10,1*	6,4	5,9	3,4					4,0	2,3	5,8
-4,5 m											

### LÖFFELSTIEL 2000 mm 4 PRATZEN / ABGESTÜTZT

HÖHE	ARBEITSBEREICH										
	3,0 m		4,5 m		6,0 m		7,5 m		BEI MAX. REICHWEITE		
	Front	Seite	Front	Seite	Front	Seite	Front	Seite	Front	Seite	
+7,5 m									3,0*	3,0*	4,8
+6,0 m					3,9*	2,8			2,7*	2,7*	6,3
+4,5 m			6,5*	6,5*	5,5*	5,5*			2,7*	2,7*	7,1
+3,0 m			8,1*	8,1*	6,1*	5,7	3,2*	3,2*	2,8*	2,8*	7,6
+1,5 m			9,4*	8,7	6,7*	5,4	4,5*	3,8	3,2*	3,2*	7,6
0,0 m	6,8*	6,8*	9,7*	8,4	6,9*	5,3			3,9*	3,8	7,4
-1,5 m	11,9*	11,9*	9,0*	8,4	6,5*	5,2			5,3*	4,3	6,8
-3,0 m	10,1*	10,1*	7,4*	7,4*					5,3*	5,3*	5,8
-4,5 m											

### LÖFFELSTIEL 2400 mm 4 PRATZEN / UNABGESTÜTZT

HÖHE	ARBEITSBEREICH										
	3,0 m		4,5 m		6,0 m		7,5 m		BEI MAX. REICHWEITE		
	Front	Seite	Front	Seite	Front	Seite	Front	Seite	Front	Seite	
+7,5 m									2,4*	2,4*	5,4
+6,0 m					4,2*	2,9			2,1*	2,1*	6,8
+4,5 m					4,4	2,7	2,3*	1,8	2,1*	1,7	7,5
+3,0 m	12,8*	7,3	6,7	4,0	4,2	2,5	2,8	1,7	2,2*	1,5	7,9
+1,5 m			6,2	3,6	3,9	2,3	2,7	1,6	2,4	1,4	8,0
0,0 m	7,0*	6,1	5,9	3,3	3,8	2,2	2,7	1,5	2,5	1,4	7,8
-1,5 m	10,7*	6,1	5,8	3,2	3,7	2,1			2,8	1,6	7,3
-3,0 m	11,2*	6,3	5,8	3,3	3,7	2,1			3,5	2,0	6,3
-4,5 m			4,7*	3,5					4,5*	3,4	4,6

### LÖFFELSTIEL 2400 mm 4 PRATZEN / ABGESTÜTZT

HÖHE	ARBEITSBEREICH										
	3,0 m		4,5 m		6,0 m		7,5 m		BEI MAX. REICHWEITE		
	Front	Seite	Front	Seite	Front	Seite	Front	Seite	Front	Seite	
+7,5 m									2,4*	2,4*	5,4
+6,0 m					4,2*	2,9			2,1*	2,1*	6,8
+4,5 m					4,4	2,7	2,3*	2,3*	2,1*	2,1*	7,5
+3,0 m	12,8*	12,8*	7,6*	7,6*	5,8*	5,7	4,4*	3,9	2,2*	2,2*	7,9
+1,5 m			9,1*	8,7	6,5*	5,4	5,1*	3,8	2,5*	2,5*	8,0
0,0 m	7,0*	7,0*	9,7*	8,4	6,8*	5,3	5,2*	3,7	3,0*	3,0*	7,8
-1,5 m	10,7*	10,7*	9,2*	8,3	6,6*	5,2			3,9*	3,9	7,3
-3,0 m	11,2*	11,2*	7,9*	7,9*	5,5*	5,2			5,0*	4,8	6,3
-4,5 m			4,7*	4,7*					4,5*	4,5*	4,6

### LÖFFELSTIEL 2800 mm 4 PRATZEN / UNABGESTÜTZT

HÖHE	ARBEITSBEREICH										
	3,0 m		4,5 m		6,0 m		7,5 m		BEI MAX. REICHWEITE		
	Front	Seite	Front	Seite	Front	Seite	Front	Seite	Front	Seite	
+9,0 m											
+7,5 m					2,0*	2,0*			1,9*	1,9*	6,0
+6,0 m					4,0*	2,9			1,7*	1,7*	7,2
+4,5 m					4,4	2,8	2,9	1,8	1,7*	1,6	8,0
+3,0 m	11,2*	7,7	6,8	4,1	4,2	2,5	2,8	1,7	1,8*	1,3	8,3
+1,5 m	6,6*	6,3	6,2	3,6	3,9	2,3	2,7	1,6	2,0*	1,2	8,4
0,0 m	7,1*	6,0	5,8	3,3	3,7	2,1	2,6	1,5	2,2	1,2	8,2
-1,5 m	9,9*	5,9	5,7	3,1	3,6	2,0	2,6	1,4	2,5	1,4	7,7
-3,0 m	12,0	6,1	5,7	3,2	3,6	2,0			3,0	1,7	6,8
-4,5 m	8,3*	6,4	5,8*	3,4					4,5*	2,6	5,3

### LÖFFELSTIEL 2800 mm 4 PRATZEN / ABGESTÜTZT

HÖHE	ARBEITSBEREICH										
	3,0 m		4,5 m		6,0 m		7,5 m		BEI MAX. REICHWEITE		
	Front	Seite	Front	Seite	Front	Seite	Front	Seite	Front	Seite	
+9,0 m											
+7,5 m					2,0*	2,0*			1,9*	1,9*	6,0
+6,0 m					4,0*	2,9			1,7*	1,7*	7,2
+4,5 m					4,4	2,8	2,9	1,8	1,7*	1,7*	8,0
+3,0 m	11,2*	11,2*	7,0*	7,0*	5,4*	5,4*	4,6*	3,9	1,8*	1,8*	8,3
+1,5 m	6,6*	6,6*	8,7*	8,7*	6,2*	5,4	4,9*	3,8	2,0*	2,0*	8,4
0,0 m	7,1*	7,1*	9,5*	8,4	6,7*	5,2	5,1*	3,7	2,3*	2,3*	8,2
-1,5 m	9,9*	9,9*	9,3*	8,2	6,6*	5,1	4,6*	3,6	3,0*	3,0*	7,7
-3,0 m	12,1*	12,1*	8,3*	8,2	5,8*	5,1			4,4*	4,2	6,8
-4,5 m	8,3*	8,3*	5,8*	5,8*					4,5*	4,5*	5,3

Die Werte sind gemäß ISO 10567 für Hydraulikbagger mit angebaurem Tieföffel angegeben und betragen 87% der hydraulischen Hubkraft oder 75% der statischen Kippplast. (\*) Durch Hydraulikventil begrenzte Werte.



# STANDARDAUSRÜSTUNG

- 8 vorwählbare Leistungsstufen
- Automatikgetriebe
- Automatische Leistungssteigerung in der DRIVE-Stufe
- Batterieauptschalter (mit Zündung gekoppelt)
- Bedienelemente in Höhe und Abstand einstellbar
- CNH Dieselmotor
- Direkteinspritzung mit Abgasturbolader
- Dreipumpen-Hydrauliksystem mit zwei Arbeitspumpen und separater Schwenkpumpe
- Einbauvorbereitung für 12 V-Bordnetz
- Elektrohydraulische Vorsteuerung
- Elektronische Wegfahrsperrung
- Ergonomisch gestaltete Armlehnen und Pedale
- Fahrersitz individuell in allen Positionen einstellbar
- Gekapselter kugelgelagerter Schwenkring mit Langzeitschmierung
- Geräumige Werkzeugbox im Aufstieg
- Geräuschgedämmte Kabine elastisch gelagert
- Getöntes Sicherheitsglas
- LCD- Display mit integrierter Fehlerdiagnose
- Lenksäule in alle Richtungen einstellbar
- Motor und Pumpenüberwachung mit Grenzlastregelung
- Patentierte Lamellenbremsen für ruckfreies Arbeiten
- Pump Management System
- Robuster, schutzgasgeschweißter Unterwagen in Modulbauweise
- Schwenkantrieb mit verschleißarmer Lamellenbremse
- Sonnenblenden, Dachfenster, transparenter Regenschutz
- Verlustfreies Anschwenken und Abbremsen des Oberwagens, einstellbar
- Wassergekühlter, sparsamer und emissionsarmer Motor nach EU-Norm

# SONDERAUSRÜSTUNG

- Reifen:
  - 4 x 18.00 - 19.5 XF
  - 4 x Vollgummireifen 10 - 20 mit Zwischenringen
  - 8 x 10.00 - 20 mit Zwischenringen, Bridgestone, Zwillingsreifen
- Achsen mit Selbstsperrdifferentialen
- Elektrische Betankungsanlage
- FOPS Kabinenschutz
- Hydrauliksystem für Hammer, Greifer, Schere
- Klimaanlage
- Kühlbox
- Löffelstiele: 2,0 m und 2,8 m
- Panzerglas-Frontscheibe
- Planierschild mit hydraulischer Parallelführung
- Profil-Pratzen für sicheren Stand auf schwerem Untergrund
- Rohrbruchsicherheitseinrichtung für Hebebetrieb
- Schnellfahrfunktion 30 km/h
- Schutzgitter für Frontscheibe und Dach
- Separate Steuerung der Abstützung
- Sicherheitslasthaken an der Schwinge
- Standheizung
- Transporthalterung für Greifer
- Zentralschmieranlage
- Zwischenlager für Gelenkwelle

Anmerkung: Standard - und Sonderausrüstungen können je nach Land variieren. Bitte fragen Sie Ihren NEW HOLLAND Händler.

## TIEFLÖFFEL

SAE LÖFFELINHALT / m <sup>3</sup>	CECE LÖFFELINHALT / m <sup>3</sup>	SCHNITTBREITE / mm	GEWICHT / kg
0,52	0,45	750	503
0,62	0,53	850	537
0,78	0,66	1000	634
1,00	0,83	1200	651
1,10	0,91	1300	698

### BEI IHREM VERTRAGSHÄNDLER

Die Informationen in dieser Broschüre sind nur allgemeiner Art. Die Firma NEW HOLLAND KOBELCO CONSTRUCTION MACHINERY S.p.A. kann Detailangaben oder Spezifikationen zu dem in dieser Broschüre beschriebenen Produkt jederzeit aus technischen oder sonstigen Gründen ändern. Die Abbildungen zeigen die Produkte nicht notwendigerweise in Standardausführung. Die hier gezeigten Abmessungen, Gewichte und Fassungsvermögen sowie die verwendeten Umrechnungsdaten sind nur ungefähre Angaben und im Rahmen der normalen Fertigungsmethoden Abweichungen unterworfen.

Published by NEW HOLLAND KOBELCO CONSTRUCTION MACHINERY S.p.A. - [www.newholland.com](http://www.newholland.com)  
 Printed in Italy - LEADER Firenze - Cod. 73301865 - DOO - Printed 02/05

 **NEW HOLLAND**



NEW HOLLAND IST EINE MARKE VON CNH.  
 CNH: DER ALLROUND PARTNER FÜR IHRE GANZ SPEZIFISCHEN AUFGABEN.