

 **NEW HOLLAND**

MH5.6



NENNLEISTUNG	112 kW - 152 PS
EINSATZGEWICHT (MAX.)	20430 kg
LÖFFELINHALT (CECE)	0,46 - 0,95 m ³

 **NEW HOLLAND**

LEISTUNG DURCH ERFAHRUNG

MH 5.6 MOBILBA

- NEUESTE TECHNOLOGIEN
- HÖCHSTER KOMFORT
- EINFACHE BEDIENUNG
- HERVORRAGENDE LEISTUNGEN



HYDRAULIK - INTELLIGENT UND LEISTUNGSSTARK

Bei den neuen New Holland Mobilbaggern kann die Motorleistung ohne Überlastung des Motors immer zu 100% ausgenutzt werden. Dafür sorgt ein intelligentes elektronisches Regel- und Überwachungssystem mit drei Hydraulikpumpen. Eine separate Schwenkpumpe ermöglicht größte Präzision und Produktivität bei der Arbeit. Durch permanenten Abgleich der eingespeicherten Soll-Daten mit den Ist-Werten arbeiten Motor und Pumpen stets auf optimalem Niveau. Durch dieses System ist die gleichzeitige Bewegung der Ausrüstung und das Schwenken des Oberwagens möglich

AUSRÜSTUNG - ROBUST UND VIELSEITIG

Den vielfältigen Aufgaben auf der Baustelle entsprechend sind verschiedene Ausleger und Stiele verfügbar. Die neu entwickelte, moderne Geometrie des Verstellauslegers bietet maximale Leistung. Ein großzügig dimensionierter Nackenzylinder sorgt für exzellente Hubleistung. Ebenso bietet der neue Ausleger noch mehr Reichweite und Grabtiefe. Außerdem verfügt die Ausrüstung über hohe Aus- und Losbrechkräfte. Dank elektrohydraulischer Vorsteuerung sind Feinsteuerbarkeit und Präzision der Bewegungen optimiert worden. Eine Regenerativschaltung ermöglicht energieloses Absenken der Ausrüstung und eine höhere Senkgeschwindigkeit sowie reduzierten Kraftstoffverbrauch.

DIESELMOTOR - SPARSAM UND LANGLEBIG

Die neuen New Holland Mobilbagger sind mit leistungsstarken 6-Zylinder-Dieselmotoren mit Direkteinspritzung ausgestattet. Niedrige Leerlaufdrehzahlen und flache Drehmomentkurven bewirken einen äußerst geringen Verbrauch und höchste Zuverlässigkeit. Abgasturbolader und Ladeluftkühler sorgen für eine bessere Verbrennung, die neben einer Leistungssteigerung auch eine niedrigere Schadstoffemission zur Folge hat.

WARTUNG - LEICHT UND SCHNELL

Alle Aggregate sind gut zugänglich und sowohl von der Serviceplattform als auch vom Boden aus zu warten. Langzeitgeschmierte Komponenten wie z.B. die voll gekapselte Kugeldrehverbindung sorgen für lange Wartungsintervalle.

UNTERWAGEN - ROBUST UND FLEXIBEL

Die neuen Unterwagen zeichnen sich durch eine modulare Bauweise aus, die eine flexible Anpassung an Kundenbedürfnisse ermöglicht. Der robuste, verwindungssteife Rahmen besteht aus Teilen von hoher Qualität und ist robotergeschweißt. Die Gelenkwelle bietet viel Bodenfrieheit und wird darüber hinaus auch geteilt mit Zwischenlager angeboten, wodurch mehr Geländegängigkeit entsteht und Geschwindigkeiten bis zu 30 km/h möglich werden. Ebenso gewährleistet das an der Hinterachse angeflanschte Lastschaltgetriebe große Bodenfrieheit und hervorragende Traktion. Durch die als Sonderausrüstung lieferbaren breiteren Achsen kann der Unterwagen auf bis zu 2,75m verbreitert werden, wodurch die Rundumstabilität und Hubkräfte verbessert werden.



Durch Schiebemechanismen im oberen und unteren Teil der Frontscheibe sowie einem Schiebefenster in der Fahrertür lässt sich die Luftzufuhr von außen individuell den Witterungsverhältnissen entsprechend regulieren.

KABINE - KOMFORTABEL UND GERÄUMIG

Eine geräumige, schallgedämmte Komfort-Kabine ermöglicht gesundes, ermüdungsfreies Arbeiten: der ergonomische Fahrersitz ist individuell höhenverstellbar, die höhenverstellbaren Konsolen sind mit dem Fahrersitz verschiebbar. Das Ein- und Aussteigen wird durch eine verstellbare Lenksäule erleichtert. Alle Bedienelemente sind übersichtlich angeordnet und leicht zu betätigen. Ein Multifunktionsdisplay mit Menüführung erlaubt die schnelle Einstellung der gewünschten Arbeitsmodi. Eine effiziente Klimaanlage in der Kabine schafft eine stressfreie Arbeitsumgebung bei allen Wetterbedingungen.

MULTIFUNKTIONSDISPLAY - EINFACH ZU BEDIENEN

Das Multifunktionsdisplay dient der Überwachung sämtlicher Arbeitsabläufe. Mit der einfachen Menüführung können alle Arbeitsdaten überwacht und 12 individuell vorprogrammierte Arbeitsgeräte und Leistungsstufen genau definiert und angewählt werden. Ferner können der Wartungsplan eingesehen und Informationen durch die Diagnosefunktion abgerufen werden. Außerdem lässt sich mit dem CNH-Testgerät die Hydraulik von der Kabine aus prüfen.



TECHNISCHE DATEN



MOTOR

Leistung (ISO 9249)112 kW/152 PS
Nennleistung2150 U/min
Hersteller und ModellCNH - F4BE0684A
BauartViertakt-Diesel
Hubraum5,9 l
Zylinderzahl6
Bohrung x Hub102 x 120 mm
Direkteinspritzung mit Turbolader und Ladeluftkühlung.
Wassergekühlt, verbrauchs- und abgasarm gemäß den Normen
97/68/EG STUFE 2.

Batterie Hauptschalter. Elektronische Diebstahlsicherung.



ELEKTRISCHE ANLAGE

Betriebsspannung24 V
Batterien2 x 12 V
Kapazität je100 Ah
Generator70 A
Anlasser4 kW



HYDRAULIKANLAGE

Primärpumpen3 Axialkolbenpumpen mit variabler Fördermenge
Maximale Fördermenge2 x 175 + 100 l/min
Druck Arbeitsausrüstung / Fahrtrieb340/345 bar
Kraftverstärker (Power Boost)370 bar
Druck Schwenkwerk390 bar
Vorsteuerpumpe45 bar
Hubzylinder (Monoblockausleger)125 x 1019 mm
Hubzylinder (Verstellausleger)125 x 981 mm
Stielzylinder130 x 1290 mm
Löffelzylinder110 x 1066 mm
Stellzylinder170 x 734 mm

Regel- und Überwachungssystem (Pumpensteuersystem IV).
Elektrohydraulische Vorsteuerung.

Drei-Pumpen-Hydraulik mit zwei Arbeitspumpen und separater
Schwenkpumpe. Motor- und Pumpenüberwachung durch
Grenzlastregelung. 7 vorwählbare Leistungsstufen für Graben und
Heben.

Betriebsart für Feinplanum.

Automatische Krafterhöhung bei Straßenfahrt.



SCHWENKANTRIEB

Schwenkgeschwindigkeit9,5 rpm
Schwenkmoment53 kNm
Die Schwenkfunktion wird über einen geschlossenen Hydraulikkreislauf
und integrierter automatischer Feststellbremse gesteuert.
Die Funktion der hydrostatischen
Schwenkbremse kann in 3 Stufen angepasst werden.



FAHRANTRIEB

Max. Fahrgeschwindigkeit Geländestufe8 km/h
Max. Fahrgeschwindigkeit Straßenfahrt (Standard)20 km/h
Höhere Fahrgeschwindigkeit Straßenfahrt (Option)30 km/h
Max. Zugkraft bei Geländefahrt115 kN

Robuster lasergeschweißter Rahmen in Kastenprofilbauweise.

Patentierter Lamellenbremsen für ruckfreies Arbeiten.

Unter Last schaltbares Lamellengetriebe.

Geräumige Werkzeugbox im Aufstieg (rechts).



KABINE

Schallgedämmte Kabine im Softdesign.

Rundum getönte Sicherheitsverglasung mit einschiebbarer
Frontscheibe.

Sonnenschutz, Dachfenster, transparenter Regenschutz.

LCD-Anzeige mit integrierter Diagnosefunktion.

Neigungsverstellbare Lenksäule.

Ergonomisch gestaltete Armstützen (höhenverstellbar) und Pedale.

Fahrersitz individuell in Höhe und Neigung verstellbar.

Vorinstallation für Radio und Lautsprecher.



BREMSANLAGE

Betriebsbremse: Auf alle vier Räder wirkende Scheibenbremse im
Ölbad.

Arbeitsbremse: Auf die Betriebsbremse wirkend mit zusätzlicher
Pendelachsblokierung.

Feststellbremse: Auf den Fahrtrieb wirkende Federspeicherbremse.

Sicherheitsbremse: 2-Kreisbremse und Feststellbremse



LENKUNG

TypORBITROL mit Sicherheitsventil

PumpeZahnradpumpe

Lenkzylinder1, doppelt wirkend

Wendekreisdurchmesser (mit Zwillingbereifung 10.0-20)16,2 m



BEREIFUNG

Zwillingreifen10.00-20

11.00-20

Einzelreifen18R19.5

600/40-22.5

Reifenangebot kann durch länderspezifische Zulassung eingeschränkt sein.



FÜLLMENGEN

Motoröl16 Liter
Kühlmittel30
Kraftstoff360
Hydrauliköl140

VERSTELLAUSLEGER

ABMESSUNGEN (mm) - BETRIEBSGEWICHTE

Mit Zwillingsreifen 10.00 - 20

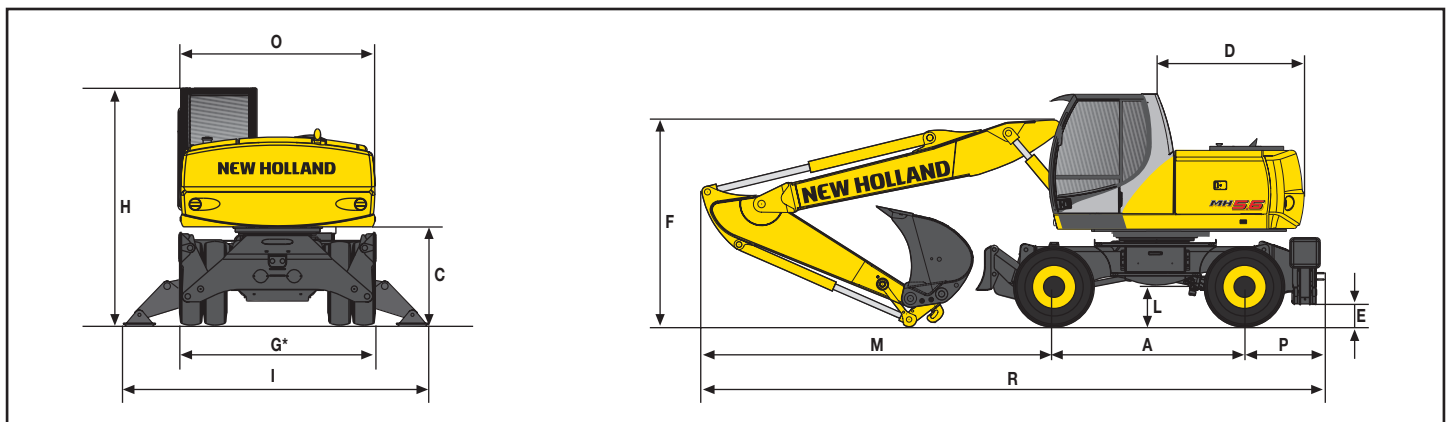
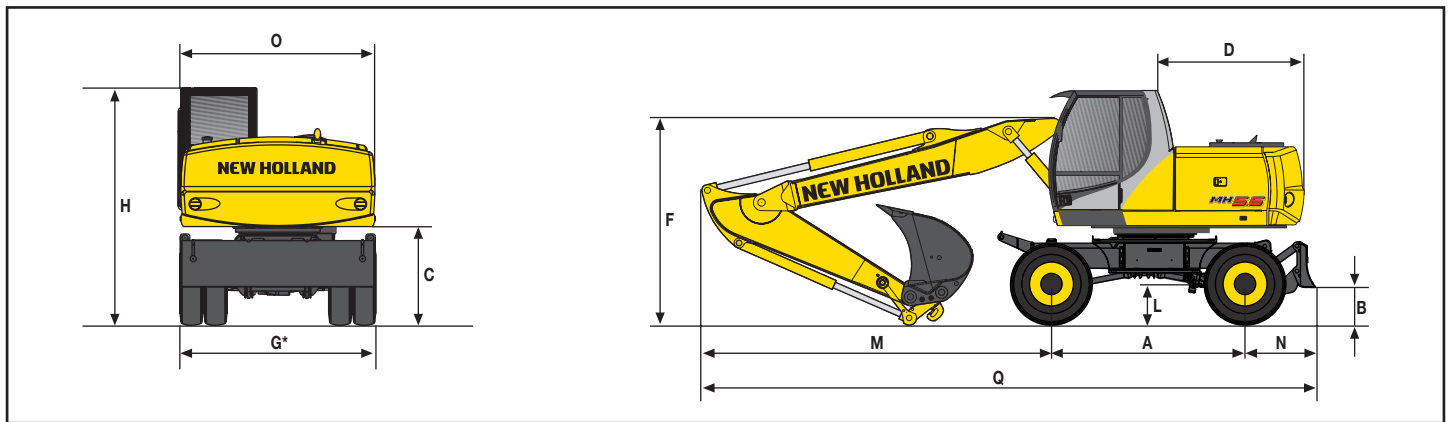
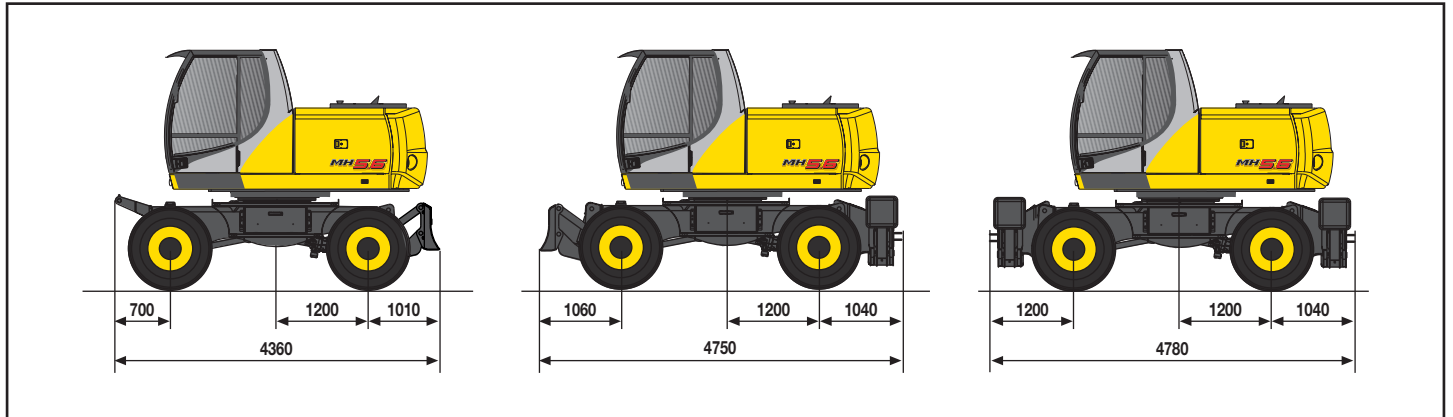

LÖFFELSTIEL	A	B	C	D	E	F	G*	H	I	L	M	N	O	P	Q	R
2000 ⁽¹⁾	2650	370	1250	2050	300	2990	2520	3070	3900	330	5115	1010	2540	1040	8775	8805
2400 ⁽¹⁾	2650	370	1250	2050	300	3010	2520	3070	3900	330	5090	1010	2540	1040	8750	8780
2800	2650	370	1250	2050	300	3090	2520	3070	3900	330	5075	1010	2540	1040	8735	8765

⁽¹⁾ Löffelstiel ist für unbegleitete Straßenfahrt zulässig

G = maximale Reifenbreite

O = maximale Maschinenbreite

* Mit Zwillingsreifen 11.00-20:2545 mm

* Mit Einzelreifen 18R-19.5:2500 mm

* Mit Einzelreifen 600/40-22.5:2490 mm

LÖFFELSTIEL (mm)	PL.SCHILD HINTEN (kg)	PRATZEN HINTEN (kg)	PL.SCHILD VORN UND PRATZEN HINTEN (kg)	PRATZEN VORN UND HINTEN (kg)
2000	19180	19230	19810	20270
2400	19240	19290	19880	20340
2800	19330	19390	19970	20430

MH5.6

MONOBLOCKAUSLEGER

ABMESSUNGEN (mm) - BETRIEBSGEWICHTE

Mit Single-Bereifung 18R 19.5

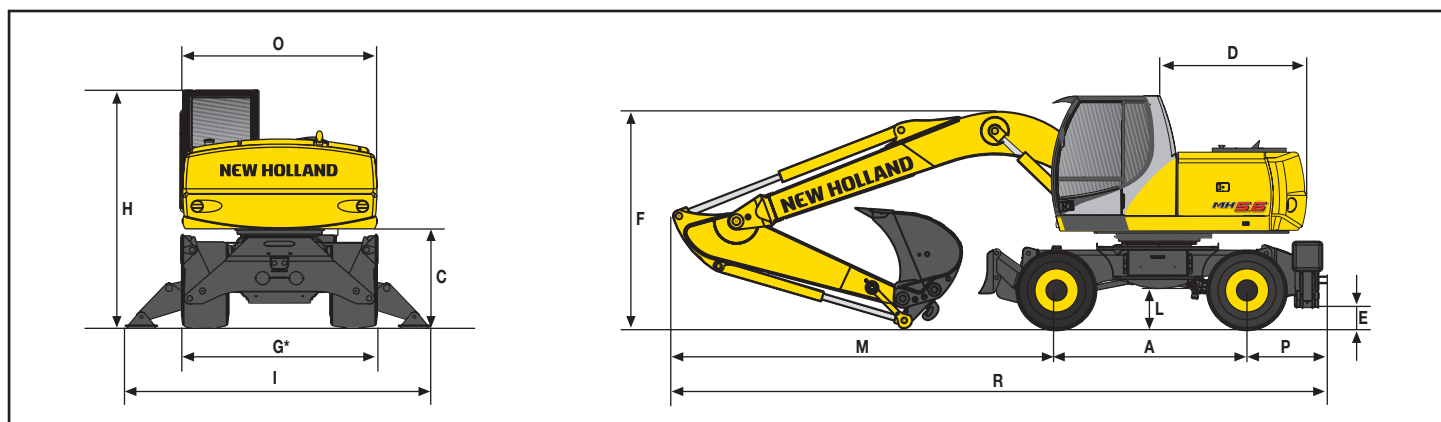
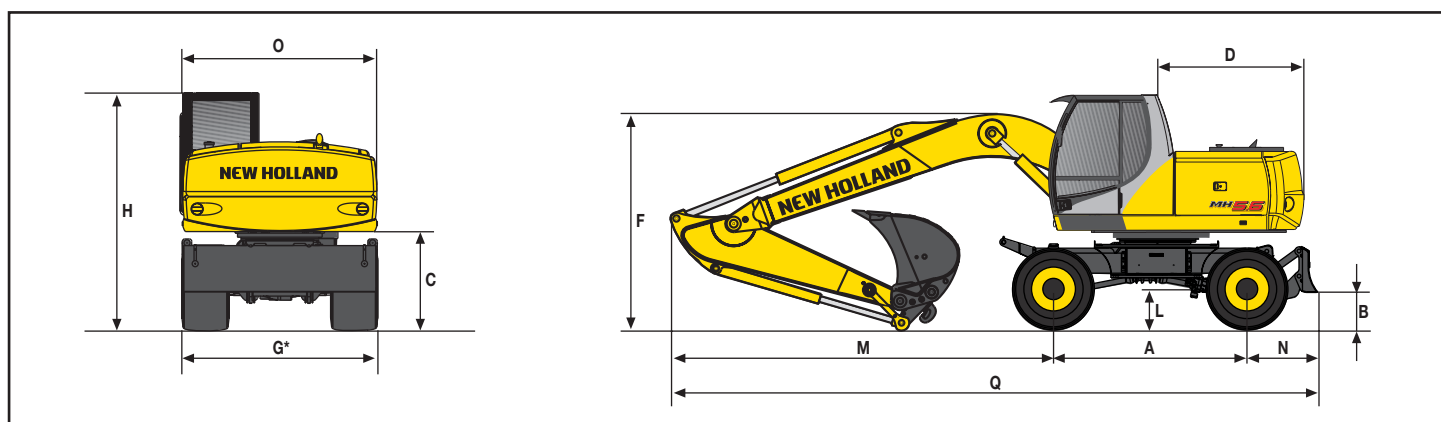
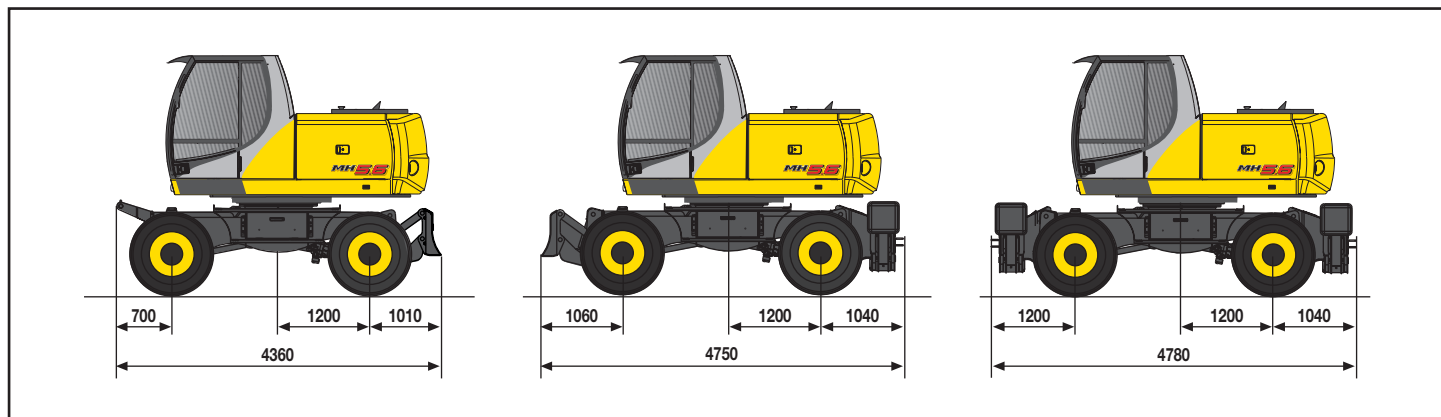

LÖFFELSTIEL	A	B	C	D	E	F	G*	H	I	L	M	N	O	P	Q	R
2000	2650	390	1270	2050	320	3000	2500	3090	3900	350	5015	1010	2540	1040	8675	8705
2400	2650	390	1270	2050	320	2990	2500	3090	3900	350	5000	1010	2540	1040	8660	8690
2800	2650	390	1270	2050	320	3090	2500	3090	3900	350	5030	1010	2540	1040	8690	8720

G = maximale Reifenbreite

O = maximale Maschinenbreite

* Mit Zwillingsreifen 10.00-20:2520 mm

* Mit Zwillingsreifen 11.00-20:2545 mm

* Mit Einzelreifen 600/40-22.5:2490 mm

LÖFFELSTIEL (mm)	PL.SCHILD HINTEN (kg)	PRATZEN HINTEN (kg)	PL.SCHILD VORN UND PRATZEN HINTEN (kg)	PRATZEN VORN UND HINTEN (kg)
2000	18370	18415	18995	19455
2400	18430	18475	19065	19525
2800	18520	18575	19155	19615

VERSTELLAUSLEGER

GRABLEISTUNG

LÖFFELSTIEL	mm	2000	2400	2800
A	mm	9975	10295	10610
B	mm	7050	7365	7685
C	mm	5355	5755	6150
D	mm	3710	4065	4425
E	mm	5250	5655	6055
F	mm	9075	9460	9845
G	mm	8885	9275	9670
H	mm	2755	2880	3010
Losbrechkraft (370 bar)	kN	115,6	115,6	115,6
Reißkraft (370 bar)	kN	104,3	93,5	84,7

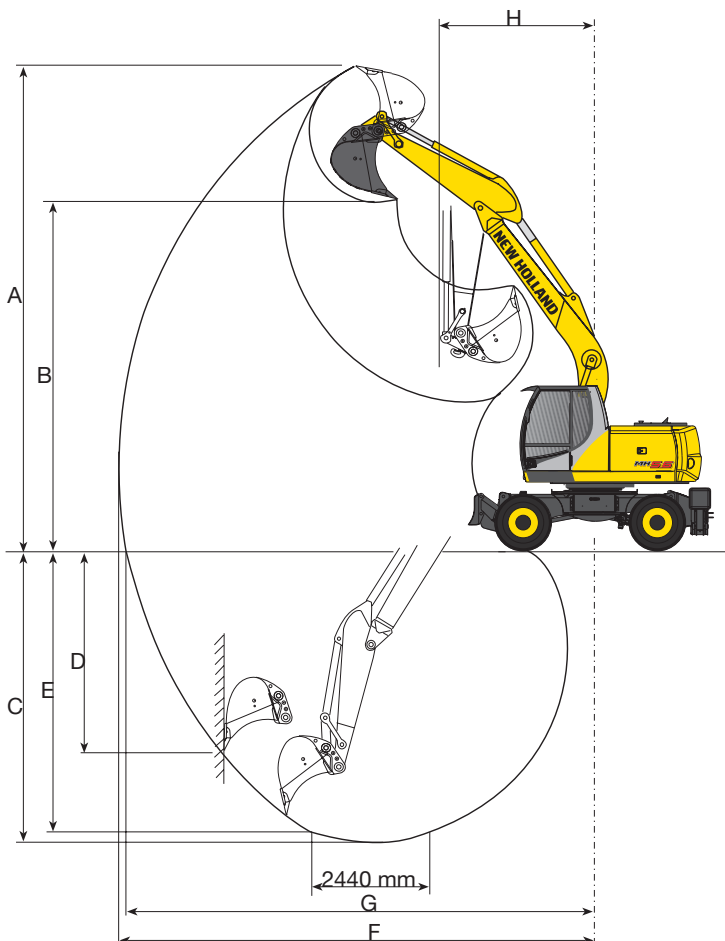
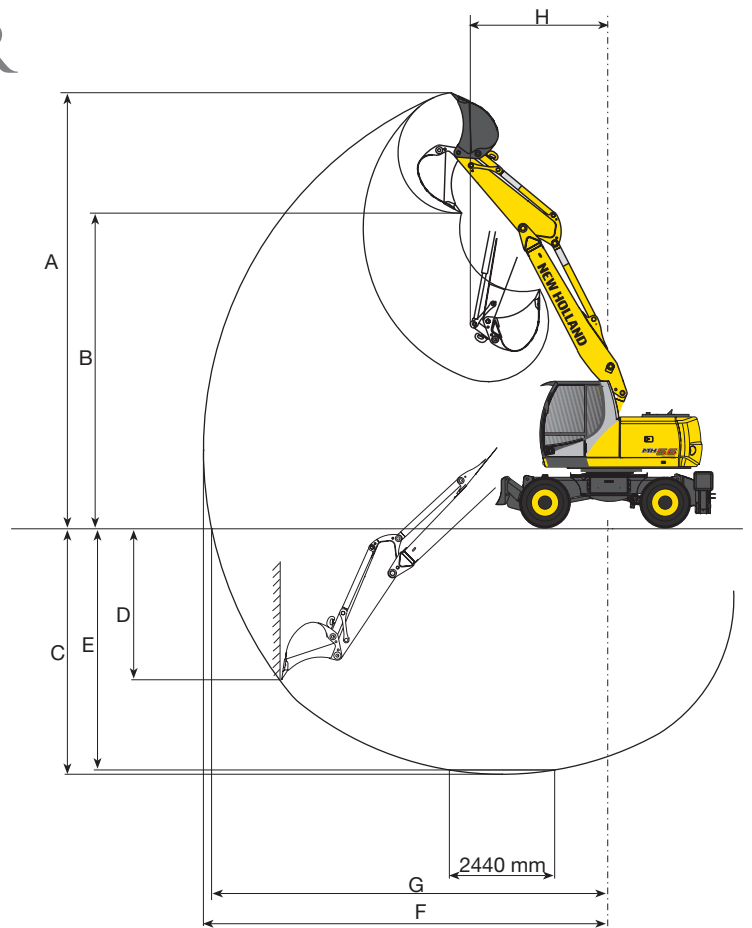

MONOBLOCKAUSLEGER

GRABLEISTUNG

LÖFFELSTIEL	mm	2000	2400	2800
A	mm	9095	9330	9560
B	mm	6250	6480	6710
C	mm	5305	5705	6105
D	mm	3518	3875	4235
E	mm	5075	5505	5925
F	mm	8935	9310	9865
G	mm	8740	3125	9505
H	mm	3550	3260	3290
Losbrechkraft (370 bar)	kN	115,6	115,6	115,6
Reißkraft (370 bar)	kN	104,3	93,5	84,7

MH5.6

VERSTELLAUSLEGER - HUBKRÄFTE

PLANIERSCHILD HINTEN

Löffel (CECE): 0,54 m³ - 540 kg
ANGABE DER WERTE IN TONNEN

Achsbreite: 2,5 m

LÖFFELSTIEL 2000 mm PLANIERSCHILD UNABGESTÜTZT

HÖHE	ARBEITSBEREICH											
	3,0 m		4,5 m		6,0 m		7,5 m		MAX. REICHWEITE BEI			
	Längs	Quer	Längs	Quer	Längs	Quer	Längs	Quer	Längs	Quer	MAX. REICHWEITE	
+9,0 m												
+7,5 m			5,5*	4,7						3,3*	3,3*	5,3
+6,0 m			5,5*	4,8	4,8	2,8				2,9*	2,2	6,7
+4,5 m	8,9*	8,7	6,4*	4,7	4,8	2,9				2,8*	1,7	7,5
+3,0 m	10,7*	8,2	7,3	4,5	4,7	2,9	3,1	1,7	2,8	1,5	7,9	
+1,5 m	12,1*	8,0	7,2	4,4	4,7	2,8	3,0	1,6	2,7	1,4	7,9	
0,0 m	14,1	7,7	7,2	4,3	4,5	2,6	2,9	1,5	2,8	1,4	7,7	
-1,5 m	14,6	7,3	7,2	4,0	4,3	2,3			3,1	1,6	7,2	
-3,0 m	14,5	7,2	6,8	3,7	4,1	2,2			4,1	2,2	6,1	
-4,5 m												

PLANIERSCHILD ABGESTÜTZT

HÖHE	ARBEITSBEREICH												
	3,0 m		4,5 m		6,0 m		7,5 m		MAX. REICHWEITE BEI				
	Längs	Quer	Längs	Quer	Längs	Quer	Längs	Quer	Längs	Quer	MAX. REICHWEITE		
+9,0 m													
+7,5 m			5,5*	5,4							3,3*	3,3*	5,3
+6,0 m			5,5*	5,4	4,9*	3,3					2,9*	2,6	6,7
+4,5 m	8,9*	8,9*	6,4*	5,3	5,1*	3,4					2,8*	2,0	7,5
+3,0 m	10,7*	9,3	7,7*	5,1	5,6*	3,3	4,2*	2,0	2,8*	1,8	7,9		
+1,5 m	12,1*	9,2	9,3*	5,0	6,4*	3,2	4,8*	1,9	3,0*	1,7	7,9		
0,0 m	14,7*	9,1	9,7*	4,9	6,9*	3,0	4,7*	1,8	3,4*	1,7	7,7		
-1,5 m	16,3*	8,7	9,9*	4,7	7,0*	2,7			4,2*	1,9	7,2		
-3,0 m	17,0*	8,6	9,8*	4,3	5,0*	2,6			4,8*	2,6	6,1		
-4,5 m													

LÖFFELSTIEL 2400 mm PLANIERSCHILD UNABGESTÜTZT

HÖHE	ARBEITSBEREICH											
	3,0 m		4,5 m		6,0 m		7,5 m		MAX. REICHWEITE BEI			
	Längs	Quer	Längs	Quer	Längs	Quer	Längs	Quer	Längs	Quer	MAX. REICHWEITE	
+9,0 m												
+7,5 m			5,1*	4,8						2,6*	2,6*	5,9
+6,0 m			5,3*	4,8	4,5*	2,9				2,3*	1,9	7,1
+4,5 m			5,8*	4,7	4,7	3,0	3,1	1,8	2,2*	1,5	7,9	
+3,0 m	10,4*	8,2	7,1	4,5	4,7	2,9	3,2	1,8	2,2*	1,3	8,2	
+1,5 m	11,8*	7,9	7,1	4,4	4,6	2,9	3,1	1,7	2,4*	1,2	8,3	
0,0 m	13,9*	7,9	7,1	4,3	4,6	2,7	3,0	1,6	2,5	1,3	8,1	
-1,5 m	14,4	7,4	7,2	4,0	4,3	2,4	2,8	1,5	2,8	1,4	7,6	
-3,0 m	14,5	7,2	6,8	3,7	4,1	2,2			3,4	1,8	6,7	
-4,5 m	12,8*	6,9							9,3*	4,9	3,7	

PLANIERSCHILD ABGESTÜTZT

HÖHE	ARBEITSBEREICH												
	3,0 m		4,5 m		6,0 m		7,5 m		MAX. REICHWEITE BEI				
	Längs	Quer	Längs	Quer	Längs	Quer	Längs	Quer	Längs	Quer	MAX. REICHWEITE		
+9,0 m													
+7,5 m			5,1*	5,1							2,6*	2,6*	5,9
+6,0 m			5,3*	5,3	4,5*	3,4					2,3*	2,3	7,1
+4,5 m			5,8*	5,3	4,7*	3,4	3,6*	2,1	2,2*	1,8	7,9		
+3,0 m	10,4*	9,4	7,1*	5,1	5,4*	3,3	4,5*	2,1	2,2*	1,6	8,2		
+1,5 m	11,8*	9,1	8,7*	5,0	6,1*	3,3	4,9	2,0	2,4*	1,5	8,3		
0,0 m	13,9*	9,3	9,6*	4,9	6,7*	3,1	4,8	1,9	2,7*	1,5	8,1		
-1,5 m	16,1*	8,7	9,7*	4,7	6,9*	2,8	4,2*	1,7	3,2*	1,7	7,6		
-3,0 m	16,7*	8,6	10,1*	4,3	6,2*	2,6			4,2*	2,1	6,7		
-4,5 m	12,8*	8,3							9,3*	5,8	3,7		

LÖFFELSTIEL 2800 mm PLANIERSCHILD UNABGESTÜTZT

HÖHE	ARBEITSBEREICH										
	3,0 m		4,5 m		6,0 m		7,5 m		MAX. REICHWEITE BEI		
	Längs	Quer	Längs	Quer	Längs	Quer	Längs	Quer	Längs	Quer	MAX. REICHWEITE
+9,0 m			2,8*	2,8*					2,8*	2,8*	4,5
+7,5 m					3,4*	2,8			2,1*	2,1	6,4
+6,0 m					4,2*	3,0	2,2*	1,7	1,8*	1,7	7,6
+4,5 m			5,3*	4,7	4,5*	2,9	3,2	1,8	1,8*	1,4	8,3
+3,0 m	10,3*	8,3	6,7*	4,5	4,7	2,9	3,2	1,8	1,8*	1,2	8,6
+1,5 m	11,5*	7,9	7,1	4,3	4,6	2,9	3,1	1,7	1,9*	1,1	8,7
0,0 m	13,3*	7,9	7,0	4,3	4,6	2,7	3,0	1,6	2,1*	1,1	8,5
-1,5 m	14,2	7,4	7,2	4,0	4,4	2,4	2,8	1,4	2,5	1,2	8,0
-3,0 m	14,4	7,1	6,9	3,7	4,1	2,2			3,0	1,5	7,2
-4,5 m	14,1	6,9	6,6	3,5					5,5	3,0	5,0

PLANIERSCHILD ABGESTÜTZT

HEIGHT	ARBEITSBEREICH										
	3,0 m		4,5 m		6,0 m		7,5 m		MAX. REICHWEITE BEI		
	Längs	Quer	Längs	Quer	Längs	Quer	Längs	Quer	Längs	Quer	MAX. REICHWEITE
+9,0 m			2,8*	2,8*					2,8*	2,8*	4,5
+7,5 m					3,4*	3,3			2,1*	2,1*	6,4
+6,0 m					4,2*	3,4	2,2*	2,0	1,8*	1,8*	7,6
+4,5 m			5,3*	5,3	4,5*	3,3	3,7*	2,1	1,8*	1,6	8,3
+3,0 m	10,3*	9,5	6,7*	5,1	5,1*	3,3	4,3*	2,1	1,8*	1,4	8,6
+1,5 m	11,5*	9,1	8,3*	4,9	5,8*	3,2	4,7*	2,0	1,9*	1,3	8,7
0,0 m	13,3*	9,1	9,4*	4,9	6,5*	3,1	4,9	1,9	2,1*	1,4	8,5
-1,5 m	15,6*	8,7	9,6*	4,6	6,7*	2,9	4,7	1,7	2,6*	1,5	8,0
-3,0 m	16,4*	8,5	9,9*	4,4	6,7*	2,6			3,4*	1,9	7,2
-4,5 m	15,2*	8,3	7,9*	4,1					6,3*	3,5	5,0

Die Werte sind gemäß ISO 10567 für Hydraulikbagger mit angebaurem Tieföffel angegeben und betragen 87% der hydraulischen Hubkraft oder 75% der statischen Kippplast. (*) Durch Hydraulikventil begrenzte Werte.



VERSTELLAUSLEGER - HUBKRÄFTE

2 PRATZEN HINTEN

Achsbreite: 2,5 m

Löffel (CECE): 0,54 m³ - 540 kg
ANGABE DER WERTE IN TONNEN

LÖFFELSTIEL 2000 mm PRATZEN UNABGESTÜTZT

HÖHE	ARBEITSBEREICH										
	3,0 m		4,5 m		6,0 m		7,5 m		MAX. REICHWEITE BEI		
	Längs	Quer	Längs	Quer	Längs	Quer	Längs	Quer	Längs	Quer	MAX. REICHWEITE
+9,0 m											
+7,5 m			5,5*	4,6					3,3*	3,2	5,3
+6,0 m			5,5*	4,6	4,7	2,7			2,9*	2,1	6,7
+4,5 m	8,9*	8,4	6,4*	4,5	4,7	2,8			2,8*	1,6	7,5
+3,0 m	10,7*	8,0	7,1	4,3	4,6	2,8	3,0	1,6	2,7	1,4	7,9
+1,5 m	12,1*	7,8	7,0	4,3	4,6	2,7	2,9	1,5	2,6	1,3	7,9
0,0 m	14,0	7,5	7,2	4,1	4,4	2,5	2,9	1,4	2,7	1,3	7,7
-1,5 m	14,3	7,1	7,0	3,8	4,2	2,2			3,0	1,5	7,2
-3,0 m	14,2	6,9	6,6	3,5	4,0	2,1			4,0	2,1	6,1
-4,5 m											

PRATZEN ABGESTÜTZT

HÖHE	ARBEITSBEREICH										
	3,0 m		4,5 m		6,0 m		7,5 m		MAX. REICHWEITE BEI		
	Längs	Quer	Längs	Quer	Längs	Quer	Längs	Quer	Längs	Quer	MAX. REICHWEITE
+9,0 m											
+7,5 m			5,5*	5,5*					3,3*	3,3*	5,3
+6,0 m			5,5*	5,5*	4,9*	3,8			2,9*	2,9*	6,7
+4,5 m	8,9*	8,9*	6,4*	6,0	5,1*	3,8			2,8*	2,4	7,5
+3,0 m	10,7*	10,7*	7,7*	5,8	5,6*	3,8	4,2*	2,3	2,8*	2,1	7,9
+1,5 m	12,1*	10,8	9,3*	5,8	6,4*	3,7	4,4	2,3	3,0*	2,0	7,9
0,0 m	14,7*	11,0	9,7*	5,8	6,5	3,5	4,3	2,2	3,4*	2,1	7,7
-1,5 m	16,3*	10,7	9,9*	5,5	6,4	3,2			4,2*	2,3	7,2
-3,0 m	17,0*	10,5	9,8*	5,1	5,0*	3,1			4,8*	3,1	6,1
-4,5 m											

LÖFFELSTIEL 2400 mm PRATZEN UNABGESTÜTZT

HÖHE	ARBEITSBEREICH										
	3,0 m		4,5 m		6,0 m		7,5 m		MAX. REICHWEITE BEI		
	Längs	Quer	Längs	Quer	Längs	Quer	Längs	Quer	Längs	Quer	MAX. REICHWEITE
+9,0 m											
+7,5 m			5,1*	4,6					2,6*	2,6*	5,9
+6,0 m			5,3*	4,6	4,5*	2,8			2,3*	1,8	7,1
+4,5 m			5,8*	4,5	4,7	2,8	3,1	1,7	2,2*	1,4	7,9
+3,0 m	10,4*	8,0	7,1	4,3	4,6	2,8	3,1	1,7	2,2*	1,2	8,2
+1,5 m	11,8*	7,8	7,0	4,2	4,6	2,8	3,0	1,6	2,4	1,2	8,3
0,0 m	13,8	7,6	7,0	4,1	4,5	2,6	2,9	1,5	2,4	1,2	8,1
-1,5 m	14,2	7,1	7,0	3,8	4,2	2,2	2,8	1,4	2,7	1,3	7,6
-3,0 m	14,2	6,9	6,7	3,5	4,0	2,1			3,3	1,7	6,7
-4,5 m	12,8*	6,6							9,3	4,7	3,7

PRATZEN ABGESTÜTZT

HÖHE	ARBEITSBEREICH										
	3,0 m		4,5 m		6,0 m		7,5 m		MAX. REICHWEITE BEI		
	Längs	Quer	Längs	Quer	Längs	Quer	Längs	Quer	Längs	Quer	MAX. REICHWEITE
+9,0 m											
+7,5 m			5,1*	5,1*					2,6*	2,6*	5,9
+6,0 m			5,3*	5,3*	4,5*	3,9			2,3*	2,3*	7,1
+4,5 m			5,8*	5,8*	4,7*	3,8	3,6*	2,4	2,2*	2,1	7,9
+3,0 m	10,4*	10,4*	7,1*	5,8	5,4*	3,8	4,5	2,4	2,2*	1,9	8,2
+1,5 m	11,8*	10,8	8,7*	5,7	6,1*	3,7	4,5	2,3	2,4*	1,8	8,3
0,0 m	13,9*	10,9	9,6*	5,7	6,4	3,6	4,3	2,2	2,7*	1,9	8,1
-1,5 m	16,1*	10,7	9,7*	5,5	6,4	3,3	4,2	2,1	3,2*	2,1	7,6
-3,0 m	16,7*	10,5	10,1*	5,1	6,2	3,1			4,2*	2,6	6,7
-4,5 m	12,8*	10,2							9,3*	7,0	3,7

LÖFFELSTIEL 2800 mm PRATZEN UNABGESTÜTZT

HÖHE	ARBEITSBEREICH										
	3,0 m		4,5 m		6,0 m		7,5 m		MAX. REICHWEITE BEI		
	Längs	Quer	Längs	Quer	Längs	Quer	Längs	Quer	Längs	Quer	MAX. REICHWEITE
+9,0 m			2,8*	2,8*					2,8*	2,8*	4,5
+7,5 m					3,4*	2,7			2,1*	2,1*	6,4
+6,0 m					4,2*	2,9	2,2*	1,7	1,8*	1,6	7,6
+4,5 m			5,3*	4,5	4,5*	2,8	3,1	1,7	1,8*	1,3	8,3
+3,0 m	10,3*	8,0	6,7*	4,3	4,6	2,8	3,1	1,7	1,8*	1,1	8,6
+1,5 m	11,5*	7,7	6,9	4,2	4,5	2,7	3,1	1,6	1,9*	1,0	8,7
0,0 m	13,3*	7,7	6,9	4,2	4,5	2,6	2,9	1,5	2,1*	1,0	8,5
-1,5 m	14,0	7,1	7,0	3,8	4,3	2,3	2,8	1,4	2,4	1,2	8,0
-3,0 m	14,1	6,8	6,7	3,6	4,0	2,1			2,9	1,4	7,2
-4,5 m	13,8	6,6	6,4	3,3					5,4	2,8	5,0

PRATZEN ABGESTÜTZT

HÖHE	ARBEITSBEREICH										
	3,0 m		4,5 m		6,0 m		7,5 m		MAX. REICHWEITE BEI		
	Längs	Quer	Längs	Quer	Längs	Quer	Längs	Quer	Längs	Quer	MAX. REICHWEITE
+9,0 m			2,8*	2,8*					2,8*	2,8*	4,5
+7,5 m					3,4*	3,4*			2,1*	2,1*	6,4
+6,0 m					4,2*	3,9	2,2*	2,2*	1,8*	1,8*	7,6
+4,5 m			5,3*	5,3*	4,5*	3,8	3,7*	2,5	1,8*	1,8*	8,3
+3,0 m	10,3*	10,3*	6,7*	5,8	5,1*	3,7	4,3*	2,5	1,8*	1,7	8,6
+1,5 m	11,5*	10,8	8,3*	5,6	5,8*	3,7	4,5	2,4	1,9*	1,6	8,7
0,0 m	13,3*	10,8	9,4*	5,6	6,3	3,7	4,4	2,2	2,1*	1,7	8,5
-1,5 m	15,6*	10,7	9,6*	5,5	6,5	3,4	4,2	2,1	2,6*	1,8	8,0
-3,0 m	16,4*	10,4	9,9*	5,2	6,2	3,1			3,4*	2,2	7,2
-4,5 m	15,2*	10,2	7,9*	4,9					6,3*	4,2	5,0

Die Werte sind gemäß ISO 10567 für Hydraulikbagger mit angebaute Tieföffel angegeben und betragen 87% der hydraulischen Hubkraft oder 75% der statischen Kipplast. (*) Durch Hydraulikventil begrenzte Werte.



MH5.6

VERSTELLAUSLEGER - HUBKRÄFTE

PLANIERSCHILD VORN - 2 PRATZEN HINTEN

Löffel (CECE): 0,54 m³ - 540 kg
ANGABE DER WERTE IN TONNEN

Achsbreite: 2,5 m

LÖFFELSTIEL 2000 mm

PLANIERSCHILD - PRATZEN UNABGESTÜTZT

HÖHE	ARBEITSBEREICH											
	3,0 m		4,5 m		6,0 m		7,5 m		MAX. REICHWEITE BEI			
	Längs	Quer	Längs	Quer	Längs	Quer	Längs	Quer	Längs	Quer	MAX. REICHWEITE	
+9,0 m												
+7,5 m			5,5*	4,7						3,3*	3,3*	5,3
+6,0 m			5,5*	4,7	4,6	2,8				2,9*	2,2	6,7
+4,5 m	8,9*	8,6	6,4*	4,6	4,6	2,9				2,8*	1,7	7,5
+3,0 m	10,7*	8,2	7,0	4,4	4,6	2,9	3,0	1,7	2,7	1,5	7,9	
+1,5 m	12,1*	7,9*	6,9	4,4	4,6	2,8	2,9	1,6	2,6	1,4	7,9	
0,0 m	13,8	7,7	7,1	4,2	4,4	2,5	2,8	1,5	2,6	1,4	7,7	
-1,5 m	14,1	7,3	6,9	4,0	4,1	2,3			3,0	1,6	7,2	
-3,0 m	14,0	7,1	6,5	3,6	4,0	2,2			3,9	2,1	6,1	
-4,5 m												

PLANIERSCHILD - PRATZEN ABGESTÜTZT

HÖHE	ARBEITSBEREICH												
	3,0 m		4,5 m		6,0 m		7,5 m		MAX. REICHWEITE BEI				
	Längs	Quer	Längs	Quer	Längs	Quer	Längs	Quer	Längs	Quer	MAX. REICHWEITE		
+9,0 m													
+7,5 m			5,5*	5,5*							3,3*	3,3*	5,3
+6,0 m			5,5*	5,5*	4,9*	4,9*					2,9*	2,9*	6,7
+4,5 m	8,9*	8,9*	6,4*	6,4*	5,1*	4,9					2,8*	2,8*	7,5
+3,0 m	10,7*	10,7*	7,7*	7,5	5,6*	4,8	4,2*	3,2	2,8*	2,8*	7,9		
+1,5 m	12,1*	12,1*	9,3*	7,4	6,4*	4,8	4,8*	3,1	3,0*	2,8	7,9		
0,0 m	14,7*	14,7*	9,7*	7,5	6,9*	4,7	4,7*	3,0	3,4*	2,9	7,7		
-1,5 m	16,3*	15,3	9,9*	7,5	7,0*	4,4			4,2*	3,2	7,2		
-3,0 m	17,0*	15,4	9,8*	7,1	5,0*	4,3			4,8*	4,2	6,1		
-4,5 m													

LÖFFELSTIEL 2400 mm

PLANIERSCHILD - PRATZEN UNABGESTÜTZT

HÖHE	ARBEITSBEREICH											
	3,0 m		4,5 m		6,0 m		7,5 m		MAX. REICHWEITE BEI			
	Längs	Quer	Längs	Quer	Längs	Quer	Längs	Quer	Längs	Quer	MAX. REICHWEITE	
+9,0 m												
+7,5 m			5,1*	4,8						2,6*	2,6*	5,9
+6,0 m			5,3*	4,7	4,5*	2,9				2,3*	1,9	7,1
+4,5 m			5,8*	4,6	4,6	2,9	3,0	1,7	2,2*	1,5	7,9	
+3,0 m	10,4*	8,1*	7,1	4,5	4,5	2,9	3,0	1,7	2,2*	1,3	8,2	
+1,5 m	11,8*	7,9	6,9	4,3	4,5	2,9	2,9	1,7	2,3	1,2	8,3	
0,0 m	13,6	7,8	7,0	4,2	4,4	2,6	2,8	1,5	2,4	1,2	8,1	
-1,5 m	14,0	7,3	6,9	4,0	4,1	2,3	2,7	1,4	2,7	1,4	7,6	
-3,0 m	14,0	7,1	6,6	3,6	4,0	2,2			3,3	1,8	6,7	
-4,5 m	12,8*	6,8							9,1	4,9	3,7	

PLANIERSCHILD - PRATZEN ABGESTÜTZT

HÖHE	ARBEITSBEREICH												
	3,0 m		4,5 m		6,0 m		7,5 m		MAX. REICHWEITE BEI				
	Längs	Quer	Längs	Quer	Längs	Quer	Längs	Quer	Längs	Quer	MAX. REICHWEITE		
+9,0 m													
+7,5 m			5,1*	5,1*							2,6*	2,6*	5,9
+6,0 m			5,3*	5,3*	4,5*	4,5*					2,3*	2,3*	7,1
+4,5 m			5,8*	5,8*	4,7*	4,7*	3,6*	3,3	2,2*	2,2*	7,9		
+3,0 m	10,4*	10,4*	7,1*	7,1*	5,4*	4,8	4,5*	3,3	2,2*	2,2*	8,2		
+1,5 m	11,8*	11,8*	8,7*	7,4	6,1*	4,8	4,9*	3,2	2,4*	2,4*	8,3		
0,0 m	13,9*	13,9*	9,6*	7,4	6,7*	4,7	5,2*	3,1	2,7*	2,6	8,1		
-1,5 m	16,1*	15,1	9,7*	7,5	6,9*	4,5	4,2*	2,9	3,2*	2,9	7,6		
-3,0 m	16,7*	15,4	10,1*	7,1	6,2*	4,3			4,2*	3,6	6,7		
-4,5 m	12,8*	12,8*							9,3*	9,3*	3,7		

LÖFFELSTIEL 2800 mm

PLANIERSCHILD - PRATZEN UNABGESTÜTZT

HÖHE	ARBEITSBEREICH											
	3,0 m		4,5 m		6,0 m		7,5 m		MAX. REICHWEITE BEI			
	Längs	Quer	Längs	Quer	Längs	Quer	Längs	Quer	Längs	Quer	MAX. REICHWEITE	
+9,0 m			2,8*	2,8*					2,8*	2,8*	4,5	
+7,5 m					3,4*	2,8			2,1*	2,1*	6,4	
+6,0 m					4,2*	2,9	2,2*	1,7	1,8*	1,7	7,6	
+4,5 m			5,3*	4,6	4,5*	2,9	3,1	1,8	1,8*	1,3	8,3	
+3,0 m	10,3*	8,2	6,7*	4,4	4,5	2,9	3,1	1,8	1,8*	1,1	8,6	
+1,5 m	11,5*	7,8	6,9	4,3	4,4	2,8	3,0	1,7	1,9*	1,1	8,7	
0,0 m	13,3*	7,8	6,9	4,3	4,5	2,7	2,9	1,6	2,1*	1,1	8,5	
-1,5 m	13,8	7,3	6,9	3,9	4,2	2,4	2,7	1,4	2,4	1,2	8,0	
-3,0 m	13,9	7,0	6,6	3,7	4,0	2,2			2,9	1,5	7,2	
-4,5 m	13,6	6,8	6,3	3,4					5,3	2,9	5,0	

PLANIERSCHILD - PRATZEN ABGESTÜTZT

HÖHE	ARBEITSBEREICH											
	3,0 m		4,5 m		6,0 m		7,5 m		MAX. REICHWEITE BEI			
	Längs	Quer	Längs	Quer	Längs	Quer	Längs	Quer	Längs	Quer	MAX. REICHWEITE	
+9,0 m			2,8*	2,8*					2,8*	2,8*	4,5	
+7,5 m					3,4*	3,4*			2,1*	2,1*	6,4	
+6,0 m					4,2*	4,2*	2,2*	2,2*	1,8*	1,8*	7,6	
+4,5 m			5,3*	5,3*	4,5*	4,5*	3,7*	3,3	1,8*	1,8*	8,3	
+3,0 m	10,3*	10,3*	6,7*	6,7*	5,1*	4,8	4,3*	3,3	1,8*	1,8*	8,6	
+1,5 m	11,5*	11,5*	8,3*	7,3	5,8*	4,7	4,7*	3,2	1,9*	1,9*	8,7	
0,0 m	13,3*	13,3*	9,4*	7,3	6,5*	4,8	5,0*	3,1	2,1*	2,1*	8,5	
-1,5 m	15,6*	14,9	9,6*	7,5	6,7*	4,5	5,0*	2,9	2,6*	2,6*	8,0	
-3,0 m	16,4*	15,3	9,9*	7,2	6,7*	4,3			3,4*	3,1	7,2	
-4,5 m	15,2*	15,0	7,9*	6,9					6,3*	5,8	5,0	

Die Werte sind gemäß ISO 10567 für Hydraulikbagger mit angebaute Tieföffel angegeben und betragen 87% der hydraulischen Hubkraft oder 75% der statischen Kippplast. (*) Durch Hydraulikventil begrenzte Werte.



VERSTELLAUSLEGER - HUBKRÄFTE

4 PRATZEN

Achsbreite: 2,5 m

Löffel (CECE): 0,54 m³ - 540 kg
ANGABE DER WERTE IN TONNEN

LÖFFELSTIEL 2000 mm PRATZEN UNABGESTÜTZT

HÖHE	ARBEITSBEREICH								MAX. REICHWEITE BEI		
	3,0 m		4,5 m		6,0 m		7,5 m		Längs	Quer	MAX. REICHWEITE
	Längs	Quer	Längs	Quer	Längs	Quer	Längs	Quer	Längs	Quer	MAX. REICHWEITE
+9,0 m											
+7,5 m			5,5*	4,8					3,3*	3,3*	5,3
+6,0 m			5,5*	4,8	4,6	2,9			2,9*	2,2	6,7
+4,5 m	8,9*	8,8	6,4*	4,7	4,6	3,0			2,8*	1,7	7,5
+3,0 m	10,7*	8,3	7,0	4,5	4,5	3,0	2,9	1,7	2,6	1,5	7,9
+1,5 m	12,1*	8,0	6,9	4,5	4,5	2,8	2,8	1,7	2,5	1,4	7,9
0,0 m	13,6	7,8	6,9	4,3	4,3	2,6	2,7	1,6	2,6	1,5	7,7
-1,5 m	13,9	7,4	6,8	4,1	4,0	2,4			2,9	1,6	7,2
-3,0 m	13,7	7,3	6,4	3,7	3,9	2,2			3,8	2,2	6,1
-4,5 m											

PRATZEN ABGESTÜTZT

HÖHE	ARBEITSBEREICH								MAX. REICHWEITE BEI		
	3,0 m		4,5 m		6,0 m		7,5 m		Längs	Quer	MAX. REICHWEITE
	Längs	Quer	Längs	Quer	Längs	Quer	Längs	Quer	Längs	Quer	MAX. REICHWEITE
+9,0 m											
+7,5 m			5,5*	5,5*					3,3*	3,3*	5,3
+6,0 m			5,5*	5,5*	4,9*	4,9*			2,9*	2,9*	6,7
+4,5 m	8,9*	8,9*	6,4*	6,4*	5,1*	5,1*			2,8*	2,8*	7,5
+3,0 m	10,7*	10,7*	7,7*	7,7*	5,6*	5,6*	4,2*	4,0	2,8*	2,8*	7,9
+1,5 m	12,1*	12,1*	9,3*	9,0	6,4*	5,8	4,8*	3,9	3,0*	3,0*	7,9
0,0 m	14,7*	14,7*	9,7*	9,0	6,9*	5,8	4,7*	3,8	3,4*	3,4*	7,7
-1,5 m	16,3*	16,3*	9,9*	9,3	7,0*	5,6			4,2*	4,0	7,2
-3,0 m	17,0*	17,0*	9,8*	9,0	5,0*	5,0*			4,8*	4,8*	6,1
-4,5 m											

LÖFFELSTIEL 2400 mm PRATZEN UNABGESTÜTZT

HÖHE	ARBEITSBEREICH								MAX. REICHWEITE BEI		
	3,0 m		4,5 m		6,0 m		7,5 m		Längs	Quer	MAX. REICHWEITE
	Längs	Quer	Längs	Quer	Längs	Quer	Längs	Quer	Längs	Quer	MAX. REICHWEITE
+9,0 m											
+7,5 m			5,1*	4,9					2,6*	2,6*	5,9
+6,0 m			5,3*	4,8	4,5*	3,0			2,3*	2,0	7,1
+4,5 m			5,8*	4,7	4,5	3,0	3,0	1,8	2,2*	1,6	7,9
+3,0 m	10,4*	8,3	7,0	4,6	4,5	2,9	3,0	1,8	2,2*	1,3	8,2
+1,5 m	11,8*	8,0	6,8	4,4	4,4	2,9	2,9	1,7	2,3	1,3	8,3
0,0 m	13,5	8,0	6,8	4,3	4,4	2,7	2,8	1,6	2,3	1,3	8,1
-1,5 m	13,9	7,4	6,8	4,1	4,1	2,4	2,7	1,5	2,6	1,4	7,6
-3,0 m	13,7	7,3	6,4	3,7	3,9	2,2			3,2	1,8	6,7
-4,5 m	12,8*	7,0							9,0	5,0	3,7

PRATZEN ABGESTÜTZT

HÖHE	ARBEITSBEREICH								MAX. REICHWEITE BEI		
	3,0 m		4,5 m		6,0 m		7,5 m		Längs	Quer	MAX. REICHWEITE
	Längs	Quer	Längs	Quer	Längs	Quer	Längs	Quer	Längs	Quer	MAX. REICHWEITE
+9,0 m											
+7,5 m			5,1*	5,1*					2,6*	2,6*	5,9
+6,0 m			5,3*	5,3*	4,5*	4,5*			2,3*	2,3*	7,1
+4,5 m			5,8*	5,8*	4,7*	4,7*	3,6*	3,6*	2,2*	2,2*	7,9
+3,0 m	10,4*	10,4*	7,1*	7,1*	5,4*	5,4*	4,5*	4,0	2,2*	2,2*	8,2
+1,5 m	11,8*	11,8*	8,7*	8,7*	6,1*	5,7	4,9*	4,0	2,4*	2,4*	8,3
0,0 m	13,9*	13,9*	9,6*	8,9	6,7*	5,8	5,2*	3,8	2,7*	2,7*	8,1
-1,5 m	16,1*	16,1*	9,7*	9,1	6,9*	5,6	4,2*	3,7	3,2*	3,2*	7,6
-3,0 m	16,7*	16,7*	10,1*	9,1	6,2*	5,4			4,2*	4,2*	6,7
-4,5 m	12,8*	12,8*							9,3*	9,3*	3,7

LÖFFELSTIEL 2800 mm PRATZEN UNABGESTÜTZT

HÖHE	ARBEITSBEREICH								MAX. REICHWEITE BEI		
	3,0 m		4,5 m		6,0 m		7,5 m		Längs	Quer	MAX. REICHWEITE
	Längs	Quer	Längs	Quer	Längs	Quer	Längs	Quer	Längs	Quer	MAX. REICHWEITE
+9,0 m			2,8*	2,8*					2,8*	2,8*	4,5
+7,5 m					3,4*	2,9			2,1*	2,1*	6,4
+6,0 m					4,2*	3,0	2,2*	1,8	1,8*	1,7	7,6
+4,5 m			5,3*	4,7	4,5*	3,0	3,0	1,9	1,8*	1,4	8,3
+3,0 m	10,3*	8,4	6,7*	4,5	4,4	2,9	3,0	1,8	1,8*	1,2	8,6
+1,5 m	11,5*	8,0	6,8	4,4	4,4	2,9	2,9	1,8	1,9*	1,1	8,7
0,0 m	13,3	7,9	6,7	4,4	4,4	2,7	2,8	1,6	2,1	1,1	8,5
-1,5 m	13,7	7,5	6,8	4,0	4,1	2,5	2,7	1,5	2,3	1,3	8,0
-3,0 m	13,7	7,2	6,5	3,8	3,9	2,2			2,8	1,6	7,2
-4,5 m	13,4	7,0	6,2	3,5					5,2	3,0	5,0

PRATZEN ABGESTÜTZT

HÖHE	ARBEITSBEREICH								MAX. REICHWEITE BEI		
	3,0 m		4,5 m		6,0 m		7,5 m		Längs	Quer	MAX. REICHWEITE
	Längs	Quer	Längs	Quer	Längs	Quer	Längs	Quer	Längs	Quer	MAX. REICHWEITE
+9,0 m			2,8*	2,8*					2,8*	2,8*	4,5
+7,5 m					3,4*	3,4*			2,1*	2,1*	6,4
+6,0 m					4,2*	4,2*	2,2*	2,2*	1,8*	1,8*	7,6
+4,5 m			5,3*	5,3*	4,5*	4,5*	3,7*	3,7*	1,8*	1,8*	8,3
+3,0 m	10,3*	10,3*	6,7*	6,7*	5,1*	5,1*	4,3*	4,1	1,8*	1,8*	8,6
+1,5 m	11,5*	11,5*	8,3*	8,3*	5,8*	5,7	4,7*	4,0	1,9*	1,9*	8,7
0,0 m	13,3*	13,3*	9,4*	8,8	6,5*	5,7	5,0*	3,9	2,1*	2,1*	8,5
-1,5 m	15,6*	15,6*	9,6*	9,0	6,7*	5,7	5,0*	3,7	2,6*	2,6*	8,0
-3,0 m	16,4*	16,4*	9,9*	9,2	6,7*	5,4			3,4*	3,4*	7,2
-4,5 m	15,2*	15,2*	7,9*	7,9*					6,3*	6,3*	5,0

Die Werte sind gemäß ISO 10567 für Hydraulikbagger mit angebaudem Tieföffel angegeben und betragen 87% der hydraulischen Hubkraft oder 75% der statischen Kippplast. (*) Durch Hydraulikventil begrenzte Werte.



MH5.6

MONOBLOCKAUSLEGER - HUBKRÄFTE

PLANIERSCHILD HINTEN

Löffel (CECE): 0,54 m³ - 540 kg

ANGABE DER WERTE IN TONNEN

Achsbreite: 2,5 m

LÖFFELSTIEL 2000 mm PLANIERSCHILD UNABGESTÜTZT

HÖHE	ARBEITSBEREICH										
	3,0 m		4,5 m		6,0 m		7,5 m		MAX. REICHWEITE BEI		
	Längs	Quer	Längs	Quer	Längs	Quer	Längs	Quer	Längs	Quer	MAX. REICHWEITE
+9,0 m											
+7,5 m									3,1*	3,1*	5,1
+6,0 m					4,7	2,8			2,8*	2,4	6,5
+4,5 m			6,6*	4,4	4,6	2,7			2,7*	1,8	7,3
+3,0 m			7,0	4,0	4,4	2,5	3,0	1,7	2,8*	1,6	7,7
+1,5 m			6,5	3,5	4,2	2,3	3,0	1,6	2,8	1,5	7,8
0,0 m			6,3	3,3	4,1	2,2	2,9	1,5	2,9	1,5	7,6
-1,5 m	10,6	6,2	6,3	3,3	4,0	2,2			3,2	1,7	7,0
-3,0 m	10,0	6,5	6,4	3,4					4,1	2,3	6,0
-4,5 m											

PLANIERSCHILD ABGESTÜTZT

HÖHE	ARBEITSBEREICH										
	3,0 m		4,5 m		6,0 m		7,5 m		MAX. REICHWEITE BEI		
	Längs	Quer	Längs	Quer	Längs	Quer	Längs	Quer	Längs	Quer	MAX. REICHWEITE
+9,0 m											
+7,5 m											3,1*
+6,0 m									4,9*	3,2	2,7
+4,5 m			6,6*	5,0	5,5*	3,1			2,7*	2,1	7,3
+3,0 m			8,3*	4,6	6,2*	2,9	4,4*	2,0	2,8*	1,9	7,7
+1,5 m			9,5*	4,2	6,7*	2,7	4,8	1,9	3,1*	1,8	7,8
0,0 m			9,8*	3,9	6,8	2,6	4,5*	1,8	3,6*	1,8	7,6
-1,5 m	10,6*	7,5	9,1*	3,9	6,5*	2,6			4,6*	2,0	7,0
-3,0 m	10,0*	7,6	7,3*	4,0					4,9*	2,7	6,0
-4,5 m											

LÖFFELSTIEL 2400 mm PLANIERSCHILD UNABGESTÜTZT

HÖHE	ARBEITSBEREICH										
	3,0 m		4,5 m		6,0 m		7,5 m		MAX. REICHWEITE BEI		
	Längs	Quer	Längs	Quer	Längs	Quer	Längs	Quer	Längs	Quer	MAX. REICHWEITE
+9,0 m											
+7,5 m									2,5*	2,5*	5,7
+6,0 m					4,7	2,8			2,2*	2,1	6,9
+4,5 m			6,1*	4,5	4,7	2,7	3,1	1,7	2,1*	1,6	7,7
+3,0 m			7,1	4,0	4,4	2,5	3,0	1,7	2,2*	1,4	8,1
+1,5 m			6,6	3,6	4,2	2,3	2,9	1,6	2,4*	1,3	8,2
0,0 m	5,6*	5,6*	6,3	3,3	4,0	2,2	2,9	1,5	2,6	1,4	8,0
-1,5 m	9,7*	6,1	6,2	3,3	4,0	2,1			2,9	1,5	7,4
-3,0 m	11,2*	6,3	6,3	3,3	4,0	2,2			3,6	1,9	6,5
-4,5 m			4,7*	3,6					4,0	3,2	4,9

PLANIERSCHILD ABGESTÜTZT

HÖHE	ARBEITSBEREICH										
	3,0 m		4,5 m		6,0 m		7,5 m		MAX. REICHWEITE BEI		
	Längs	Quer	Längs	Quer	Längs	Quer	Längs	Quer	Längs	Quer	MAX. REICHWEITE
+9,0 m											
+7,5 m											2,5*
+6,0 m					4,7*	3,2			2,2*	2,2*	6,9
+4,5 m			6,1*	5,1	5,2*	3,1	3,2*	2,0	2,1*	1,9	7,7
+3,0 m			7,7*	4,7	5,8*	2,9	4,9	2,0	2,2*	1,7	8,1
+1,5 m			9,2*	4,2	6,5*	2,7	4,8	1,9	2,4*	1,6	8,2
0,0 m	5,6*	5,6*	9,7*	3,9	6,8	2,6	4,7	1,8	2,8*	1,6	8,0
-1,5 m	9,7*	7,4	9,3*	3,9	6,7*	2,5			3,5*	1,8	7,4
-3,0 m	11,2*	7,6	7,9*	3,9	5,5*	2,6			4,7*	2,3	6,5
-4,5 m			4,7*	4,2					4,0*	3,7	4,9

LÖFFELSTIEL 2800 mm PLANIERSCHILD UNABGESTÜTZT

HÖHE	ARBEITSBEREICH										
	3,0 m		4,5 m		6,0 m		7,5 m		MAX. REICHWEITE BEI		
	Längs	Quer	Längs	Quer	Längs	Quer	Längs	Quer	Längs	Quer	MAX. REICHWEITE
+9,0 m											
+7,5 m					2,6*	2,6*			2,0*	2,0*	6,2
+6,0 m					4,3*	2,9			1,8*	1,8*	7,4
+4,5 m					4,7	2,7	3,1	1,7	1,7*	1,5	8,1
+3,0 m	11,5*	7,7	7,1	4,1	4,5	2,5	3,0	1,7	1,8*	1,3	8,5
+1,5 m			6,6	3,6	4,2	2,3	2,9	1,6	1,9*	1,2	8,5
0,0 m	5,9*	5,9	6,3	3,3	4,0	2,1	2,8	1,5	2,2*	1,2	8,3
-1,5 m	9,0*	6,0	6,1	3,2	3,9	2,1	2,8	1,4	2,6	1,3	7,8
-3,0 m	12,1*	6,1	6,2	3,2	3,9	2,1			3,2	1,7	7,0
-4,5 m	8,3*	6,5	5,8*	3,4					4,1*	2,5	5,5

PLANIERSCHILD ABGESTÜTZT

HÖHE	ARBEITSBEREICH										
	3,0 m		4,5 m		6,0 m		7,5 m		MAX. REICHWEITE BEI		
	Längs	Quer	Längs	Quer	Längs	Quer	Längs	Quer	Längs	Quer	MAX. REICHWEITE
+9,0 m											
+7,5 m					2,6*	2,6*			2,0*	2,0*	6,2
+6,0 m					4,3*	3,3			1,8*	1,8*	7,4
+4,5 m					4,8*	3,2	3,7*	2,0	1,7*	1,7	8,1
+3,0 m	11,5*	9,1	7,1*	4,7	5,5*	3,0	4,7*	2,0	1,8*	1,5	8,5
+1,5 m			8,8*	4,2	6,3*	2,7	4,8	1,9	1,9*	1,4	8,5
0,0 m	5,9*	5,9*	9,6*	3,9	6,7	2,5	4,7	1,8	2,2*	1,5	8,3
-1,5 m	9,0*	7,2	9,4*	3,8	6,7	2,4	4,6	1,7	2,8*	1,6	7,8
-3,0 m	12,1*	7,4	8,3*	3,8	5,9*	2,5			3,8*	2,0	7,0
-4,5 m	8,3*	7,7	5,8*	4,0					4,1*	3,0	5,5

Die Werte sind gemäß ISO 10567 für Hydraulikbagger mit angebaute Tieföffel angegeben und betragen 87% der hydraulischen Hubkraft oder 75% der statischen Kippplast. (*) Durch Hydraulikventil begrenzte Werte.



MONOBLOCKAUSLEGER - HUBKRÄFTE

2 PRATZEN HINTEN

Löffel (CECE): 0,54 m³ - 540 kg

Achsbreite: 2,5 m

ANGABE DER WERTE IN TONNEN

LÖFFELSTIEL 2000 mm PRATZEN UNABGESTÜTZT

HÖHE	ARBEITSBEREICH										MAX. REICHWEITE BEI MAX. REICHWEITE	
	3,0 m		4,5 m		6,0 m		7,5 m		MAX. REICHWEITE BEI			
	Längs	Quer	Längs	Quer	Längs	Quer	Längs	Quer	Längs	Quer		
+9,0 m												
+7,5 m												
+6,0 m					4,6	2,6			2,8*	2,2	6,5	
+4,5 m			6,6*	4,2	4,5	2,6			2,7*	1,7	7,3	
+3,0 m			6,9	3,8	4,3	2,4	3,0	1,6	2,8	1,5	7,7	
+1,5 m			6,4	3,4	4,1	2,2	2,9	1,5	2,7	1,4	7,8	
0,0 m			6,2	3,2	4,0	2,1	2,8	1,5	2,8	1,4	7,6	
-1,5 m	10,6*	5,9	6,1	3,1	3,9	2,1			3,1	1,6	7,0	
-3,0 m	10,0*	6,2	6,3	3,2					4,0	2,1	6,0	
-4,5 m												

PRATZEN ABGESTÜTZT

HÖHE	ARBEITSBEREICH										MAX. REICHWEITE BEI MAX. REICHWEITE	
	3,0 m		4,5 m		6,0 m		7,5 m		MAX. REICHWEITE BEI			
	Längs	Quer	Längs	Quer	Längs	Quer	Längs	Quer	Längs	Quer		
+9,0 m												
+7,5 m												
+6,0 m					4,9*	3,7			2,8*	2,8*	6,5	
+4,5 m			6,6*	5,9	5,5*	3,6			2,7*	2,5	7,3	
+3,0 m			8,3*	5,4	6,2*	3,4	4,4	2,3	2,8*	2,2	7,7	
+1,5 m			9,5*	4,9	6,3	3,2	4,3	2,2	3,1*	2,1	7,8	
0,0 m			9,8*	4,7	6,1	3,1	4,3	2,2	3,6*	2,1	7,6	
-1,5 m	10,6*	9,3	9,1*	4,7	6,1	3,0			4,6*	2,4	7,0	
-3,0 m	10,0*	9,5	7,3*	4,8					4,9*	3,1	6,0	
-4,5 m												

LÖFFELSTIEL 2400 mm PRATZEN UNABGESTÜTZT

HÖHE	ARBEITSBEREICH										MAX. REICHWEITE BEI MAX. REICHWEITE	
	3,0 m		4,5 m		6,0 m		7,5 m		MAX. REICHWEITE BEI			
	Längs	Quer	Längs	Quer	Längs	Quer	Längs	Quer	Längs	Quer		
+9,0 m												
+7,5 m									2,5*	2,5*	5,7	
+6,0 m					4,7	2,7			2,2*	2,0	6,9	
+4,5 m			6,1*	4,3	4,6	2,6	3,0	1,6	2,1*	1,5	7,7	
+3,0 m			7,0	3,9	4,3	2,4	3,0	1,6	2,2*	1,3	8,1	
+1,5 m			6,4	3,4	4,1	2,2	2,9	1,5	2,4*	1,2	8,2	
0,0 m	5,6*	5,6*	6,1	3,2	3,9	2,1	2,8	1,4	2,5	1,3	8,0	
-1,5 m	9,7*	5,8	6,1	3,1	3,9	2,0			2,8	1,4	7,4	
-3,0 m	11,2*	6,0	6,1	3,1	3,9	2,0			3,5	1,8	6,5	
-4,5 m			4,7*	3,4					4,0*	3,0	4,9	

PRATZEN ABGESTÜTZT

HÖHE	ARBEITSBEREICH										MAX. REICHWEITE BEI MAX. REICHWEITE	
	3,0 m		4,5 m		6,0 m		7,5 m		MAX. REICHWEITE BEI			
	Längs	Quer	Längs	Quer	Längs	Quer	Längs	Quer	Längs	Quer		
+9,0 m												
+7,5 m												
+6,0 m					4,7*	3,7			2,2*	2,2*	6,9	
+4,5 m			6,1*	6,0	5,2*	3,6	3,2*	2,4	2,1*	2,1*	7,7	
+3,0 m			7,7*	5,5	5,8*	3,4	4,4	2,3	2,2*	2,0	8,1	
+1,5 m			9,2*	5,0	6,3	3,2	4,3	2,2	2,4*	1,9	8,2	
0,0 m	5,6*	5,6*	9,7*	4,7	6,1	3,0	4,2	2,1	2,8*	1,9	8,0	
-1,5 m	9,7*	9,1	9,3*	4,6	6,0	3,0			3,5*	2,2	7,4	
-3,0 m	11,2*	9,4	7,9*	4,7	5,5*	3,0			4,7*	2,7	6,5	
-4,5 m			4,7*	4,7*					4,0*	4,0*	4,9	

LÖFFELSTIEL 2800 mm PRATZEN UNABGESTÜTZT

HÖHE	ARBEITSBEREICH										MAX. REICHWEITE BEI MAX. REICHWEITE	
	3,0 m		4,5 m		6,0 m		7,5 m		MAX. REICHWEITE BEI			
	Längs	Quer	Längs	Quer	Längs	Quer	Längs	Quer	Längs	Quer		
+9,0 m												
+7,5 m					2,6*	2,6*			2,0*	2,0*	6,2	
+6,0 m					4,3*	2,7			1,8*	1,7	7,4	
+4,5 m					4,6	2,6	3,1	1,7	1,7*	1,4	8,1	
+3,0 m	11,5*	7,4	7,1	3,9	4,4	2,4	3,0	1,6	1,8*	1,2	8,5	
+1,5 m			6,5	3,4	4,1	2,2	2,8	1,5	1,9*	1,1	8,5	
0,0 m	5,9*	5,7	6,1	3,1	3,9	2,0	2,7	1,4	2,2*	1,1	8,3	
-1,5 m	9,0*	5,7	6,0	3,0	3,8	1,9	2,7	1,3	2,5	1,2	7,8	
-3,0 m	12,1*	5,8	6,0	3,0	3,8	1,9			3,1	1,6	7,0	
-4,5 m	8,3*	6,2	5,8*	3,2					4,1*	2,4	5,5	

PRATZEN ABGESTÜTZT

HÖHE	ARBEITSBEREICH										MAX. REICHWEITE BEI MAX. REICHWEITE	
	3,0 m		4,5 m		6,0 m		7,5 m		MAX. REICHWEITE BEI			
	Längs	Quer	Längs	Quer	Längs	Quer	Längs	Quer	Längs	Quer		
+9,0 m												
+7,5 m					2,6*	2,6*			2,0*	2,0*	6,2	
+6,0 m					4,3*	3,8			1,8*	1,8*	7,4	
+4,5 m					4,8*	3,7	3,7*	2,4	1,7*	1,7*	8,1	
+3,0 m	11,5*	11,0	7,1*	5,6	5,5*	3,4	4,4	2,3	1,8*	1,8*	8,5	
+1,5 m			8,8*	5,0	6,3	3,2	4,3	2,2	1,9*	1,7	8,5	
0,0 m	5,9*	5,9*	9,6*	4,7	6,1	3,0	4,2	2,1	2,2*	1,7	8,3	
-1,5 m	9,0*	9,0	9,4*	4,5	5,9	2,9	4,1	2,1	2,8*	1,9	7,8	
-3,0 m	12,1*	9,2	8,3*	4,6	5,9*	2,9			3,8*	2,4	7,0	
-4,5 m	8,3*	8,3*	5,8*	4,8					4,1*	3,5	5,5	

Die Werte sind gemäß ISO 10567 für Hydraulikbagger mit angebaurem Tieföffel angegeben und betragen 87% der hydraulischen Hubkraft oder 75% der statischen Kippplast. (*) Durch Hydraulikventil begrenzte Werte.



MH5.6

MONOBLOCKAUSLEGER - HUBKRÄFTE PLANIERSCHILD VORN - 2 PRATZEN HINTEN

Löffel (CECE): 0,54 m³ - 540 kg

ANGABE DER WERTE IN TONNEN

Achsbreite: 2,5 m

LÖFFELSTIEL 2000 mm

PLANIERSCHILD - PRATZEN UNABGESTÜTZT

HÖHE	ARBEITSBEREICH										
	3,0 m		4,5 m		6,0 m		7,5 m		MAX. REICHWEITE BEI		
	Längs	Quer	Längs	Quer	Längs	Quer	Längs	Quer	Längs	Quer	MAX. REICHWEITE
+9,0 m											
+7,5 m									3,1*	3,1*	5,1
+6,0 m					4,5	2,7			2,8*	2,3	6,5
+4,5 m			6,6*	4,4	4,4	2,7			2,7*	1,8	7,3
+3,0 m			6,8	3,9	4,3	2,5	2,9	1,6	2,8	1,6	7,7
+1,5 m			6,3	3,5	4,0	2,3	2,8	1,6	2,7	1,5	7,8
0,0 m			6,1	3,3	3,9	2,2	2,8	1,5	2,7	1,5	7,6
-1,5 m	10,6*	6,1	6,0	3,3	3,9	2,1			3,1	1,7	7,0
-3,0 m	10,0*	6,4	6,1	3,4					4,0	2,2	6,0
-4,5 m											

PLANIERSCHILD - PRATZEN ABGESTÜTZT

HÖHE	ARBEITSBEREICH										
	3,0 m		4,5 m		6,0 m		7,5 m		MAX. REICHWEITE BEI		
	Längs	Quer	Längs	Quer	Längs	Quer	Längs	Quer	Längs	Quer	MAX. REICHWEITE
+9,0 m											
+7,5 m									3,1*	3,1*	5,1
+6,0 m					4,9*	4,8			2,8*	2,8*	6,5
+4,5 m			6,6*	6,6*	5,5*	4,8			2,7*	2,7*	7,3
+3,0 m			8,3*	7,3	6,2*	4,6	4,4*	3,1	2,8*	2,8*	7,7
+1,5 m			9,5*	6,8	6,7*	4,4	5,3*	3,1	3,1*	2,9	7,8
0,0 m			9,8*	6,6	7,0*	4,2	4,5*	3,0	3,6*	3,0	7,6
-1,5 m	10,6*	10,6*	9,1*	6,5	6,5*	4,2			4,6*	3,3	7,0
-3,0 m	10,0*	10,0*	7,3*	6,7					4,9*	4,3	6,0
-4,5 m											

LÖFFELSTIEL 2400 mm

PLANIERSCHILD - PRATZEN UNABGESTÜTZT

HÖHE	ARBEITSBEREICH										
	3,0 m		4,5 m		6,0 m		7,5 m		MAX. REICHWEITE BEI		
	Längs	Quer	Längs	Quer	Längs	Quer	Längs	Quer	Längs	Quer	MAX. REICHWEITE
+9,0 m											
+7,5 m									2,5*	2,5*	5,7
+6,0 m					4,6	2,8			2,2*	2,0	6,9
+4,5 m			6,1*	4,4	4,5	2,7	3,0	1,7	2,1*	1,6	7,7
+3,0 m			6,9	4,0	4,3	2,5	2,9	1,6	2,2*	1,4	8,1
+1,5 m			6,3	3,5	4,0	2,3	2,8	1,6	2,4	1,3	8,2
0,0 m	5,6*	5,6*	6,0	3,3	3,9	2,1	2,7	1,5	2,5	1,3	8,0
-1,5 m	9,7*	6,0	6,0	3,2	3,8	2,1			2,8	1,5	7,4
-3,0 m	11,2*	6,2	6,0	3,3	3,9	2,1			3,4	1,9	6,5
-4,5 m			4,7*	3,5					4,0*	3,1	4,9

PLANIERSCHILD - PRATZEN ABGESTÜTZT

HÖHE	ARBEITSBEREICH										
	3,0 m		4,5 m		6,0 m		7,5 m		MAX. REICHWEITE BEI		
	Längs	Quer	Längs	Quer	Längs	Quer	Längs	Quer	Längs	Quer	MAX. REICHWEITE
+9,0 m											
+7,5 m									2,5*	2,5*	5,7
+6,0 m					4,7*	4,7*			2,2*	2,2*	6,9
+4,5 m			6,1*	6,1*	5,2*	4,8	3,2*	3,2*	2,1*	2,1*	7,7
+3,0 m			7,7*	7,4	5,8*	4,6	4,9*	3,1	2,2*	2,2*	8,1
+1,5 m			9,2*	6,9	6,5*	4,4	5,2*	3,0	2,4*	2,4*	8,2
0,0 m	5,6*	5,6*	9,7*	6,6	6,9*	4,2	5,2*	3,0	2,8*	2,7	8,0
-1,5 m	9,7*	9,7*	9,3*	6,5	6,7*	4,1			3,5*	3,0	7,4
-3,0 m	11,2*	11,2*	7,9*	6,6	5,5*	4,2			4,7*	3,7	6,5
-4,5 m			4,7*	4,7*					4,0*	4,0*	4,9

LÖFFELSTIEL 2800 mm

PLANIERSCHILD - PRATZEN UNABGESTÜTZT

HÖHE	ARBEITSBEREICH										
	3,0 m		4,5 m		6,0 m		7,5 m		MAX. REICHWEITE BEI		
	Längs	Quer	Längs	Quer	Längs	Quer	Längs	Quer	Längs	Quer	MAX. REICHWEITE
+9,0 m											
+7,5 m					2,6*	2,6*			2,0*	2,0*	6,2
+6,0 m					4,3*	2,8			1,8*	1,8*	7,4
+4,5 m					4,5	2,7	3,0	1,7	1,7*	1,4	8,1
+3,0 m	11,5*	7,6	7,0	4,1	4,3	2,5	2,9	1,6	1,8*	1,2	8,5
+1,5 m			6,4	3,6	4,0	2,3	2,8	1,5	1,9*	1,2	8,5
0,0 m	5,9*	5,9	6,0	3,2	3,8	2,1	2,7	1,4	2,2*	1,2	8,3
-1,5 m	9,0*	5,9	5,9	3,1	3,7	2,0	2,7	1,4	2,5	1,3	7,8
-3,0 m	12,1*	6,0	5,9	3,2	3,8	2,0			3,0	1,6	7,0
-4,5 m	8,3*	6,4	5,8*	3,3					4,1*	2,5	5,5

PLANIERSCHILD - PRATZEN ABGESTÜTZT

HÖHE	ARBEITSBEREICH										
	3,0 m		4,5 m		6,0 m		7,5 m		MAX. REICHWEITE BEI		
	Längs	Quer	Längs	Quer	Längs	Quer	Längs	Quer	Längs	Quer	MAX. REICHWEITE
+9,0 m											
+7,5 m					2,6*	2,6*			2,0*	2,0*	6,2
+6,0 m					4,3*	4,3*			1,8*	1,8*	7,4
+4,5 m					4,8*	4,8*	3,7*	3,2	1,7*	1,7*	8,1
+3,0 m	11,5*	11,5*	7,1*	7,1*	5,5*	4,6	4,7*	3,1	1,8*	1,8*	8,5
+1,5 m			8,8*	6,9	6,3*	4,4	5,0*	3,0	1,9*	1,9*	8,5
0,0 m	5,9*	5,9*	9,6*	6,5	6,7*	4,2	5,2*	2,9	2,2*	2,2*	8,3
-1,5 m	9,0*	9,0*	9,4*	6,4	6,7*	4,1	4,9*	2,9	2,8*	2,7	7,8
-3,0 m	12,1*	12,1*	8,3*	6,4	5,9*	4,1			3,8*	3,3	7,0
-4,5 m	8,3*	8,3*	5,8*	5,8*					4,1*	4,1*	5,5

Die Werte sind gemäß ISO 10567 für Hydraulikbagger mit angebaurem Tieflöffel angegeben und betragen 87% der hydraulischen Hubkraft oder 75% der statischen Kippplast. (*) Durch Hydraulikventil begrenzte Werte.



MONOBLOCKAUSLEGER - HUBKRÄFTE

4 PRATZEN

Löffel (CECE): 0,54 m³ - 540 kg

Achsbreite: 2,5 m

ANGABE DER WERTE IN TONNEN

LÖFFELSTIEL 2000 mm

PRATZEN UNABGESTÜTZT

HÖHE	ARBEITSBEREICH								MAX. REICHWEITE BEI		
	3,0 m		4,5 m		6,0 m		7,5 m		Längs	Quer	MAX. REICHWEITE
	Längs	Quer	Längs	Quer	Längs	Quer	Längs	Quer	Längs	Quer	MAX. REICHWEITE
+9,0 m											
+7,5 m									3,1*	3,1*	5,1
+6,0 m					4,4	2,8			2,8*	2,4	6,5
+4,5 m			6,6*	4,5	4,4	2,7			2,7*	1,9	7,3
+3,0 m			6,7	4,0	4,2	2,6	2,8	1,7	2,7	1,6	7,7
+1,5 m			6,2	3,6	4,0	2,4	2,8	1,6	2,6	1,5	7,8
0,0 m			5,9	3,4	3,8	2,2	2,7	1,6	2,7	1,5	7,6
-1,5 m	10,6*	6,3	5,9	3,4	3,8	2,2			3,0	1,8	7,0
-3,0 m	10,0*	6,5	6,0	3,5					3,9	2,3	6,0
-4,5 m											

PRATZEN ABGESTÜTZT

HÖHE	ARBEITSBEREICH								MAX. REICHWEITE BEI		
	3,0 m		4,5 m		6,0 m		7,5 m		Längs	Quer	MAX. REICHWEITE
	Längs	Quer	Längs	Quer	Längs	Quer	Längs	Quer	Längs	Quer	MAX. REICHWEITE
+9,0 m											
+7,5 m											3,1*
+6,0 m									4,9*	4,9*	5,1
+4,5 m			6,6*	6,6*	5,5*	5,5*			2,8*	2,8*	6,5
+3,0 m			8,3*	8,3*	6,2*	5,7	4,4*	3,9	2,7*	2,7*	7,3
+1,5 m			9,5*	8,7	6,7*	5,5	5,3*	3,8	2,8*	2,8*	7,7
0,0 m			9,8*	8,5	7,0*	5,3	4,5*	3,8	3,1*	3,1*	7,8
-1,5 m	10,6*	10,6*	9,1*	8,4	6,5*	5,3			3,6*	3,6*	7,6
-3,0 m	10,0*	10,0*	7,3*	7,3*					4,6*	4,2	7,0
-4,5 m									4,9*	4,9*	6,0

LÖFFELSTIEL 2400 mm

PRATZEN UNABGESTÜTZT

HÖHE	ARBEITSBEREICH								MAX. REICHWEITE BEI		
	3,0 m		4,5 m		6,0 m		7,5 m		Längs	Quer	MAX. REICHWEITE
	Längs	Quer	Längs	Quer	Längs	Quer	Längs	Quer	Längs	Quer	MAX. REICHWEITE
+9,0 m											
+7,5 m									2,5*	2,5*	5,7
+6,0 m					4,5	2,8			2,2*	2,1	6,9
+4,5 m			6,1*	4,5	4,4	2,8	2,9	1,8	2,1*	1,7	7,7
+3,0 m			6,8	4,1	4,2	2,6	2,9	1,7	2,2*	1,4	8,1
+1,5 m			6,2	3,6	4,0	2,4	2,8	1,6	2,4	1,4	8,2
0,0 m	5,6*	5,6*	5,9	3,4	3,8	2,2	2,7	1,5	2,4	1,4	8,0
-1,5 m	9,7*	6,2	5,8	3,3	3,7	2,1			2,7	1,5	7,4
-3,0 m	11,2*	6,4	5,9	3,4	3,8	2,2			3,4	2,0	6,5
-4,5 m			4,7*	3,6					4,0*	3,2	4,9

PRATZEN ABGESTÜTZT

HÖHE	ARBEITSBEREICH								MAX. REICHWEITE BEI		
	3,0 m		4,5 m		6,0 m		7,5 m		Längs	Quer	MAX. REICHWEITE
	Längs	Quer	Längs	Quer	Längs	Quer	Längs	Quer	Längs	Quer	MAX. REICHWEITE
+9,0 m											
+7,5 m											2,5*
+6,0 m									4,7*	4,7*	5,7
+4,5 m			6,1*	6,1*	5,2*	5,2*	3,2*	3,2*	2,2*	2,2*	6,9
+3,0 m			7,7*	7,7*	5,8*	5,7	4,9*	3,9	2,1*	2,1*	7,7
+1,5 m			9,2*	8,8	6,5*	5,5	5,2*	3,8	2,2*	2,2*	8,1
0,0 m	5,6*	5,6*	9,7*	8,5	6,9*	5,3	5,2*	3,7	2,4*	2,4*	8,2
-1,5 m	9,7*	9,7*	9,3*	8,4	6,7*	5,2			2,8*	2,8*	8,0
-3,0 m	11,2*	11,2*	7,9*	7,9*	5,5*	5,3			3,5*	3,5*	7,4
-4,5 m			4,7*	4,7*					4,7*	4,7	6,5

LÖFFELSTIEL 2800 mm

PRATZEN UNABGESTÜTZT

HÖHE	ARBEITSBEREICH								MAX. REICHWEITE BEI		
	3,0 m		4,5 m		6,0 m		7,5 m		Längs	Quer	MAX. REICHWEITE
	Längs	Quer	Längs	Quer	Längs	Quer	Längs	Quer	Längs	Quer	MAX. REICHWEITE
+9,0 m											
+7,5 m					2,6*	2,6*			2,0*	2,0*	6,2
+6,0 m					4,3*	2,9			1,8*	1,8*	7,4
+4,5 m					4,4	2,8	2,9	1,8	1,7*	1,5	8,1
+3,0 m	11,5*	7,8	6,9	4,2	4,2	2,6	2,9	1,7	1,8*	1,3	8,5
+1,5 m			6,3	3,7	4,0	2,4	2,7	1,6	1,9*	1,2	8,5
0,0 m	5,9*	5,9*	5,9	3,3	3,8	2,2	2,6	1,5	2,2	1,2	8,3
-1,5 m	9,0*	6,0	5,8	3,2	3,7	2,1	2,6	1,5	2,4	1,4	7,8
-3,0 m	12,1	6,2	5,8	3,3	3,7	2,1			3,0	1,7	7,0
-4,5 m	8,3*	6,5	5,8*	3,4					4,1*	2,6	5,5

PRATZEN ABGESTÜTZT

HÖHE	ARBEITSBEREICH								MAX. REICHWEITE BEI		
	3,0 m		4,5 m		6,0 m		7,5 m		Längs	Quer	MAX. REICHWEITE
	Längs	Quer	Längs	Quer	Längs	Quer	Längs	Quer	Längs	Quer	MAX. REICHWEITE
+9,0 m											
+7,5 m					2,6*	2,6*			2,0*	2,0*	6,2
+6,0 m					4,3*	4,3*			1,8*	1,8*	7,4
+4,5 m					4,8*	4,8*	3,7*	3,7*	1,7*	1,7*	8,1
+3,0 m	11,5*	11,5*	7,1*	7,1*	5,5*	5,5*	4,7*	3,9	1,8*	1,8*	8,5
+1,5 m			8,8*	8,8	6,3*	5,5	5,0*	3,8	1,9*	1,9*	8,5
0,0 m	5,9*	5,9*	9,6*	8,5	6,7*	5,3	5,2*	3,7	2,2*	2,2*	8,3
-1,5 m	9,0*	9,0*	9,4*	8,3	6,7*	5,2	4,9*	3,7	2,8*	2,8*	7,8
-3,0 m	12,1*	12,1*	8,3*	8,3	5,9*	5,2			3,8*	3,8*	7,0
-4,5 m	8,3*	8,3*	5,8*	5,8*					4,1*	4,1*	5,5

Die Werte sind gemäß ISO 10567 für Hydraulikbagger mit angebaurem Tieföffel angegeben und betragen 87% der hydraulischen Hubkraft oder 75% der statischen Kippplast. (*) Durch Hydraulikventil begrenzte Werte.



STANDARD AUSRÜSTUNG

- 24 V-Bordnetz mit 12 V-Steckdose in der Kabine
- 7 vorwählbare Leistungsstufen
- Arbeitsscheinwerfer vorn am Kabinendach
- Auf 3 Betriebsarten einstellbare Schwenkbremse
- Automatische Blockierung der Pendelachse über das Bremspedal
- Automatischer Batteriehaupschalter (mit Zündschlüssel gekoppelt)
- Automatischer Fahrmodus
- Automatischer Kraftverstärker
- Automatisches Leerlaufregelsystem
- Elastisch gelagerte und schallgedämmte Kabine mit transparentem Dach, Regenschutz, Sonnenblende und Parallelogramm-Scheibenwischer
- Elektrohydraulische Vorsteuerung
- Elektronische Wegfahrsperrung
- Ergonomisch gestaltete Armstütze und Pedale
- Fahrgeschwindigkeit 20 km/h
- Fahrmotor mit hydrostatischer Bremse
- Fahrtrichtungswechsel über Joystick
- Geräumige Werkzeugbox am Unterwagen
- Grenzlastregelung für Motor- und Pumpensteuerung
- Höhen- und längenverstellbare Konsolen
- Kaltstartvorrichtung (-25 °C)
- Kriechgang
- Kugeldrehkranz mit Langzeitschmierung
- Lastschaltgetriebe mit automatischer Gangschaltung
- LCD-Anzeige mit integrierter Diagnosefunktion
- Luftgefederter Sitz
- Mechanisch feststellbares/lösbares Bremspedal
- Monoblock- oder Verstellausleger
- Neigungsverstellbare Lenksäule
- Patentierte Lamellenbremsen für ruckfreies Arbeiten
- Patentierte Hydrauliksystem mit zwei Hydraulikpumpen für Arbeitsausrüstung und Fahrtrieb und einer Hydraulikpumpe für Schwenkwerk
- Radiovorbereitung
- Robuster modularer Rahmen in Kastenprofilbauweise
- Rundum getönte Sicherheitsverglasung mit einschiebbarer Frontscheibe
- Sicherheitsventile an den Auslegerzylindern
- Verbrauchs- und abgasarmer CNH-Motor (Tier II) neuester Generation gemäß europäischer Abgasrichtlinie
- Zentraler Schmierpunkt für die Ausrüstung
- Zentrale Steuerung von Planierschild und Pratzen am linken Joystick
- Zylinder mit Dämpfungssystem

SONDER AUSRÜSTUNG

- Achsen mit größerer Spurbreite 2,75 m
- Arbeitsausrüstung:
 - Planierschild hinten
 - 2 Pratzen
 - Planierschild vorne, 2 Pratzen hinten
 - Pratzen vorne und hinten
- Automatische Schmieranlage
- Biologisch abbaubares Hydrauliköl
- Einfach- oder Zwillingbereifung
- Fahrgeschwindigkeit 30 km/h
- Hydrauliksteuerkreis für Greifer
- Hydrauliksteuerkreis für Hammer und Schere
- Klimaanlage
- Kühlbox
- Löffel
- Mit Schnellkupplungen ausgerüstete Hydraulikleitungen
- Oberes Schutzgitter und Frontschutz für Kabine (nicht FOPS)
- Radio
- Schutz für die Pratzenzylinder
- Schutz für Planierschildzylinder
- Sicherheitslsthaken an der Koppel
- Sicherheitsventil am Stielzylinder
- Steinschlagschutz für Kabinendach und Frontfenster (FOPS) (nach EU-Maschinenrichtlinie)
- Stiele, L=2000-2400-2800 mm
- Transporthalterung für Greifer
- Zusätzliche Arbeitsscheinwerfer
- Zusätzliche Werkzeugbox am Unterwagen
- Zwischenlager für Gelenkwelle

Anmerkung: Standard- und Sonderausrüstung können je nach Land variieren. Bitte fragen Sie Ihren NEW HOLLAND Händler.

LÖFFEL			
SAE LÖFFELINHALT	CECE LÖFFELINHALT, GEHÄUFT	BREITE	GEWICHT
0,53 m ³	0,46 m ³	750 mm	505 kg
0,63 m ³	0,54 m ³	850 mm	540 kg
0,79 m ³	0,68 m ³	1000 mm	635 kg
1,00 m ³	0,86 m ³	1200 mm	650 kg
1,10 m ³	0,95 m ³	1300 mm	700 kg

Für zusätzliche Löffelangebote setzen Sie sich bitte mit Ihrem Händler in Verbindung.

BEI IHREM VERTRAGSHÄNDLER

Die Informationen in dieser Broschüre sind nur allgemeiner Art. Die Firma NEW HOLLAND KOBELCO CONSTRUCTION MACHINERY S.p.A. kann Detailangaben oder Spezifikationen zu dem in dieser Broschüre beschriebenen Produkt jederzeit aus technischen oder sonstigen Gründen ändern. Die Abbildungen zeigen die Produkte nicht notwendigerweise in Standardausführung. Die hier gezeigten Abmessungen, Gewichte und Fassungsvermögen sowie die verwendeten Umrechnungsdaten sind nur ungefähre Angaben und im Rahmen der normalen Fertigungsmethoden Abweichungen unterworfen.

Published by NEW HOLLAND KOBELCO CONSTRUCTION MACHINERY S.p.A. - www.newholland.com
 Printed in Italy - LEADER Firenze - Cod. 73301129DE - Printed 12/05

