

 **NEW HOLLAND**

**MH8.6**



NENNLEISTUNG 122 kW - 166 PS

EINSATZGEWICHT (MAX.) 22700 kg

LÖFFELINHALT (SAE) 0,50 - 1,20 m<sup>3</sup>

 **NEW HOLLAND**

[www.newholland.com](http://www.newholland.com)

# MH 8.6 MOBILBAGGER

- NEUESTE TECHNOLOGIEN
- HÖCHSTER KOMFORT
- EINFACHE BEDIENUNG
- HERVORRAGENDE LEISTUNGEN



## HYDRAULIK - INTELLIGENT UND LEISTUNGSTARK

**B**ei den New Holland Mobilbaggern kann die Motorleistung ohne Überlastung des Motors immer zu 100% genutzt werden. Dafür sorgt ein intelligentes elektronisches Regel- und Überwachungssystem mit drei Hydraulikpumpen. Eine separate Schwenkpumpe ermöglicht höchste Präzision und Produktivität bei der Arbeit. Durch permanenten Abgleich der eingespeicherten Soll-Daten mit den Ist-Werten arbeiten Motor und Pumpen stets auf optimalem Niveau. Durch dieses System ist die gleichzeitige Bewegung der Ausrüstung und das Schwenken des Oberwagens möglich.

## AUSRÜSTUNG ROBUST UND VIELSEITIG

**D**en vielfältigen Aufgaben auf der Baustelle entsprechend sind verschiedene Ausleger und Stiele verfügbar. Maximale Leistung bietet der neue Verstellausleger mit neu entwickelter Kinematik. Ein großzügig dimensionierter Nackenzylinder sorgt für exzellente Hubleistungen. Ebenso bietet der neue Ausleger noch mehr Reichweite und Grabtiefe. Außerdem verfügt die Ausrüstung über hohe Aus- und Losbrechkräfte. Dank elektrohydraulischer Vorsteuerung sind Feinsteuerbarkeit und Präzision der Bewegungen optimiert worden.

Eine Regenerativschaltung ermöglicht energieloses Absenken der Ausrüstung und eine höhere Senkgeschwindigkeit sowie reduzierten Kraftstoffverbrauch.

## CNH - DIESELMOTOR SPARSAM UND LANGLEBIG

**D**ie New Holland-Mobilbagger sind mit leistungsstarken 6-Zylinder CNH-Dieselmotoren mit Direkteinspritzung ausgestattet. Niedrige Leerlaufdrehzahlen und flache Drehmomentkurven bewirken einen äußerst geringen Verbrauch und höchste Zuverlässigkeit. Abgasturbolader und Ladeluftkühler sorgen für eine bessere Verbrennung, die neben einer Leistungssteigerung auch eine niedrigere Schadstoffemission zur Folge hat.

## WARTUNG LEICHT UND SCHNELL

**A**lle Aggregate sind gut zugänglich und sowohl von der Serviceplattform als auch vom Boden aus zu warten. Langzeitgeschmierte Komponenten, wie z.B. die voll gekapselte Kugeldrehverbindung sorgen für lange Wartungsintervalle.

## UNTERWAGEN ROBUST UND VARIABLEL

**D**ie Unterwagen zeichnen sich durch eine modulare Bauweise aus, die eine flexible Anpassung an Kundenbedürfnisse ermöglicht. Der robuste, verwindungssteife Rahmen in Kastenbauweise ist robotergeschweißt. Die Gelenkwelle bietet viel Bodenfreiheit und wird darüber hinaus auch geteilt mit Zwischenlager angeboten, wodurch noch mehr Geländegängigkeit entsteht und Geschwindigkeiten bis zu 25 km/h möglich werden. Ebenso gewährleistet das an der Hinterachse angeflanschte Lastschaltgetriebe große Bodenfreiheit und hervorragende Traktion.



**D**urch Schiebemechanismen im oberen und unteren Teil der Frontscheibe sowie einem Schiebefenster in der Fahrertür läßt sich die Luftzufuhr von außen individuell den Witterungsverhältnissen entsprechend regulieren.

## COCKPIT KOMFORTABEL UND GERÄUMIG

**E**ine geräumige, schallgedämmte Komfort-Kabine ermöglicht gesundes, ermüdungsfreies Arbeiten: der ergonomische Fahrersitz ist individuell höhenverstellbar, die Konsolen sind mit dem Fahrersitz verschiebbar. Das Ein- und Aussteigen wird durch eine verstellbare Lenksäule erleichtert. Alle Bedienelemente sind übersichtlich angeordnet und leicht zu betätigen. Ein Multifunktionsdisplay mit Menüführung erlaubt die schnelle Einstellung der gewünschten Arbeitsmodi. Die neue Luftführung in der Kabine gewährleistet ein optimales Raumklima auch bei ungünstigsten Wetterbedingungen.

## MULTIFUNKTIONSDISPLAY EINFACH ZU BEDIENEN

**D**as Multifunktionsdisplay dient der Steuerung und Überwachung sämtlicher Arbeitsabläufe. Mit einfacher Menüführung können bis zu 12 individuell vorprogrammierte Arbeitsgeräte und Leistungsstufen genau definiert und angewählt werden. Die Arbeitsbereiche lassen sich bestimmen und die Arbeitsempfindlichkeit einstellen. Hier werden auch Fehler diagnostiziert und angezeigt. Ebenso läßt sich hier vom Cockpit aus mit einem entsprechenden Testgerät die Hydraulik prüfen



# TECHNISCHE DATEN



## MOTOR

Leistung (ISO 9249) .....122 kW/166 PS  
 Nenndrehzahl.....2000 U/min  
 Hersteller und Modell.....CNH F4BE0684A  
 Bauart .....Viertakt-Diesel  
 Hubraum .....5.9l  
 Zylinderzahl .....6  
 Bohrung/Hub.....102 x 120 mm  
 Direkteinspritzung mit Turbolader und Ladeluftkühlung.  
 Wassergekühlt, verbrauchs- und abgasarm gemäß den Normen 97/68/EG  
 STUFE 2.

Batterie Hauptschalter. Elektronische Diebstahlsicherung.



## ELEKTRISCHE ANLAGE

Betriebsspannung .....24 V  
 Batterien .....2 x 12 V  
 Kapazität je .....100 Ah  
 Generator .....70 A  
 Anlasser .....4 kW



## HYDRAULIKSYSTEM

Primärpumpen.....3 Axialkolbenpumpen mit variabler  
 Maximale Fördermenge .....2 x 215 + 130 U/min  
 Druck Arbeitsausrüstung / Fahrtrieb .....340/345 bar  
 Kraftverstärker .....370 bar  
 Druck Schwenkwerk .....390 bar  
 Vorsteuerpumpe .....45 bar  
 Hubzylinder (Monoblockausleger) .....145 x 1050  
 Hubzylinder (Verstellausleger) .....145 x 985  
 Stielzylinder .....145 x 1400  
 Löffelzylinder .....125 x 1075  
 Stelzylinder .....185 x 745

Regel- und Überwachungssystem (Pumpensteuersystem IV).  
 Elektrohydraulische Vorsteuerung.

Drei-Pumpen-Hydraulik mit zwei Arbeitspumpen und separater  
 Schwenkpumpe.

Motor- und Pumpenüberwachung durch Grenzlastregelung. 7 vorwählbare  
 Leistungsstufen für Graben und Heben.

Betriebsart für Feinplanum.

Automatische Krafterhöhung bei Straßenfahrt.



## SCHWENKANTRIEB

Schwenkgeschwindigkeit .....9.5 rpm  
 Schwenkmoment (SAE J1371).....70 kNm

Die Schwenkfunktion wird über einen geschlossenen Hydraulikkreislauf  
 und integrierter automatischer Feststellbremse gesteuert. Die Funktion  
 der hydrostatischen Schwenkbremse kann in 3 Stufen angepasst werden.



## FAHRANTRIEB

Max. Fahrgeschwindigkeit Geländestufe .....8 km/h  
 Max. Fahrgeschwindigkeit Straßenfahrt (Standard) .....20 km/h  
 Höhere Fahrgeschwindigkeit Straßenfahrt (Option).....25 km/h  
 Max. Zugkraft bei Geländefahrt .....130kN

Robuster lasergeschweißter Rahmen in Kastenprofilbauweise.

Patentierte Lamellenbremsen für ruckfreies Arbeiten.

Unter Last schaltbares Lamellengetriebe.

Geräumige Werkzeugboxen im Aufstieg (auf beiden Seiten).



## KABINE

Schallgedämmte Kabine im Softdesign.

Rundum getönte Sicherheitsverglasung mit einschiebbarer Frontscheibe.

Sonnenschutz, Dachfenster, transparenter Regenschutz.

LCD-Anzeige mit integrierter Diagnosefunktion.

Neigungsverstellbare Lenksäule.

Ergonomisch gestaltete Armstützen (höhenverstellbar) und Pedale.

Fahrersitz mit individueller Höhen- und Neigungseinstellung.

Vorinstallation für Radio und Lautsprecher.



## BREMSSYSTEM

Betriebsbremse: Auf alle vier Räder wirkende Scheibenbremse im Ölbad.

Arbeitsbremse: Auf die Betriebsbremse wirkend mit zusätzlicher  
 Pendelachsblockierung.

Feststellbremse: Auf den Fahrtrieb wirkende Federspeicherbremse.

Sicherheitsbremse: 2-Kreisbremse und Feststellbremse.



## LENKUNG

Typ .....ORBITROL mit Sicherheitsventil

Pumpe.....Zahnradpumpe

Lenkzylinder .....1, doppelt wirkend



## BEREIFUNG

Zwillingsreifen .....10.00 - 20

11.00 - 20

Einzelreifen .....18R22.5

600/40-22.5

Reifenangebot kann durch länderspezifische Zulassung eingeschränkt sein.



## FÜLLMENGEN

Motoröl.....16 Liter

Kühlmittel .....30

Kraftstoff.....325

Hydrauliköl.....160

# VERSTELLAUSLEGER

## ABMESSUNGEN (mm) - BETRIEBSGEWICHT

Mit Zwillingsreifen 10.00-20

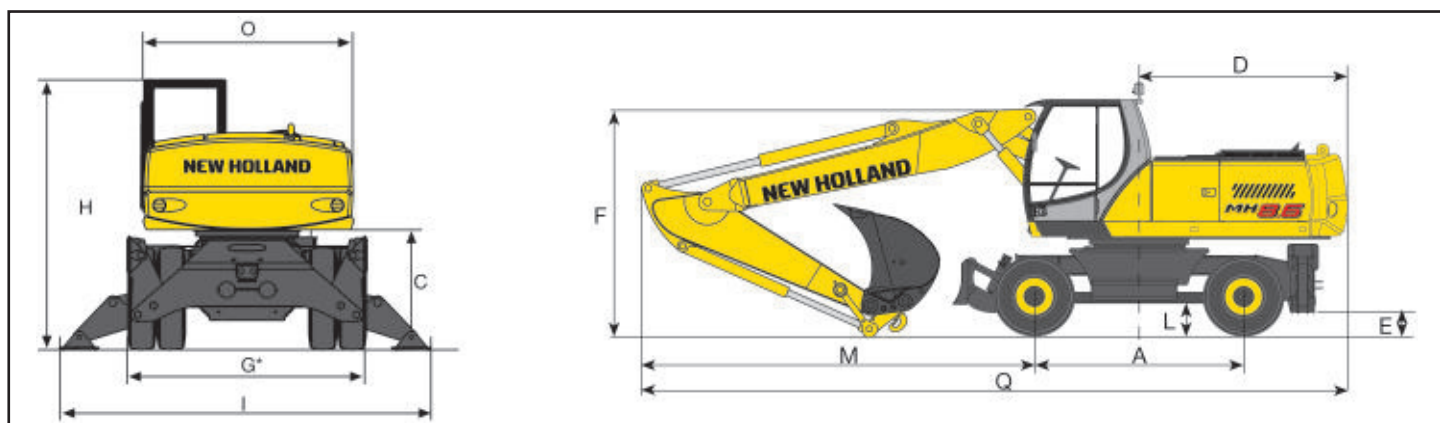
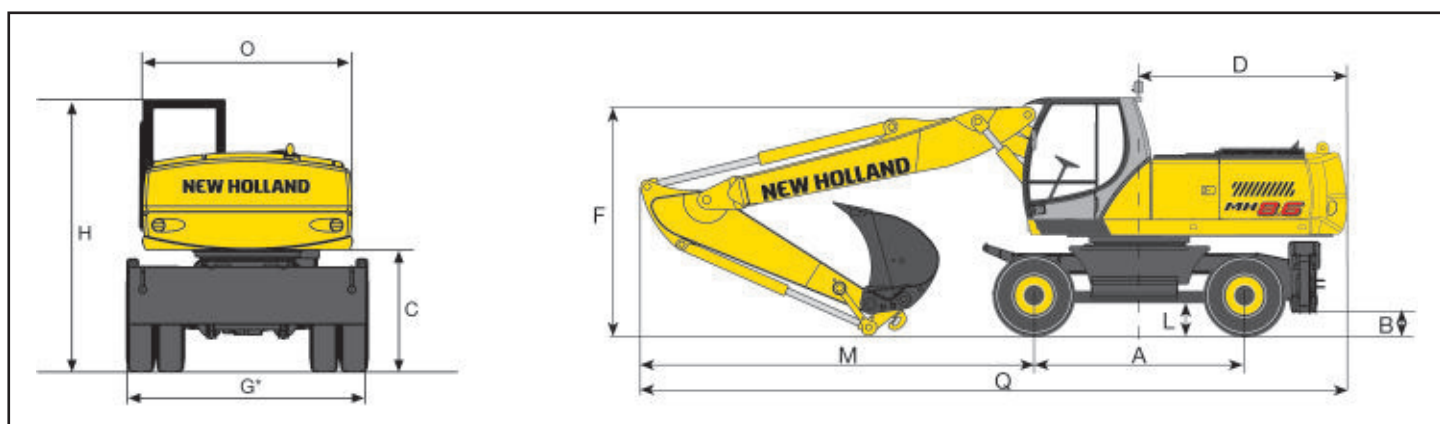
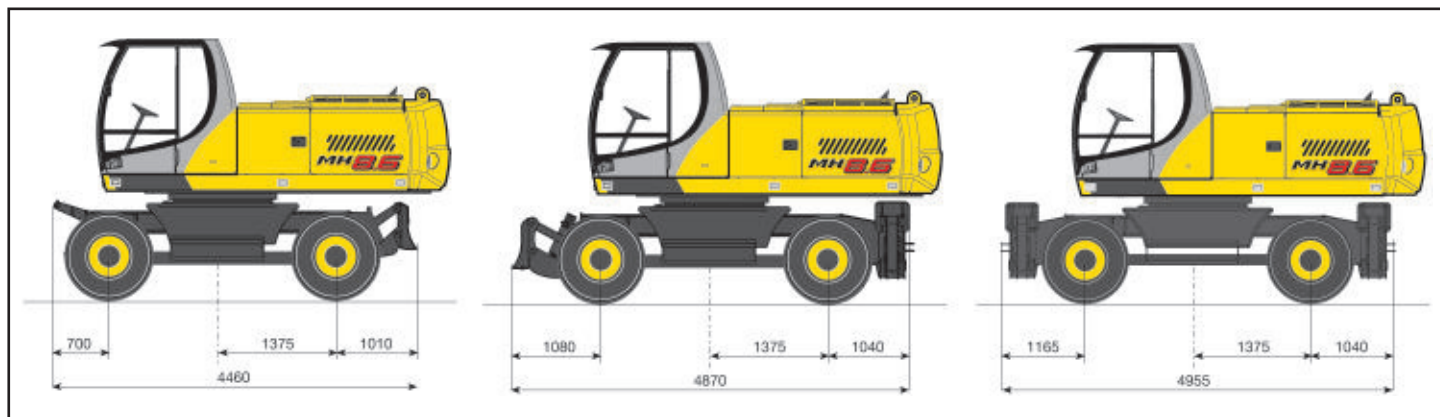

LÖFFELSTIEL	A	B	C	D	E	F	G*	H	I	L	M	O	Q
2300 <sup>(1)</sup>	2750	370	1270	2750	300	3180	2730	3120	4360	330	5340	2540	9465
2600	2750	370	1270	2750	300	3155	2730	3120	4360	330	5310	2540	9435
2900	2750	370	1270	2750	300	3225	2730	3120	4360	330	5290	2540	9415

<sup>(1)</sup> Löffelstiel ist für unbegleitete Straßenfahrt zulässig

G = maximale Reifenbreite

O = maximale Oberwagenbreite

\* Mit Zwillingsreifen 11.00-20: .....2755 mm

\* Mit Einzelreifen 18R-22.5: .....2700 mm

\* Mit Einzelreifen 600/40-22.5: .....2690 mm

LÖFFELSTIEL (mm)	PL.SCHILD HINTEN (kg)	PRATZEN HINTEN (kg)	PL.SCHILD VORN UND PRATZEN HINTEN (kg)	FRONT- UND HECKABSTÜTZUNG (kg)
2300	20760	21430	22110	22520
2600	20840	21510	22190	22600
2900	20940	21610	22290	22700

# MONOBLOCKAUSRÜSTUNG

## ABMESSUNGEN (mm) - BETRIEBSGEWICHT

Mit Single-Bereifung 18R 22.5

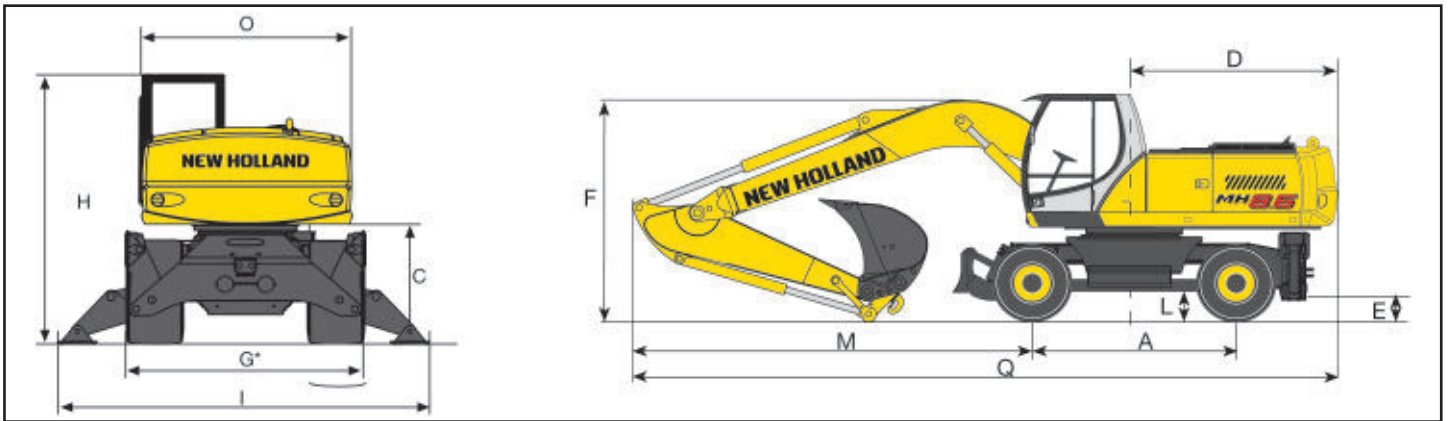
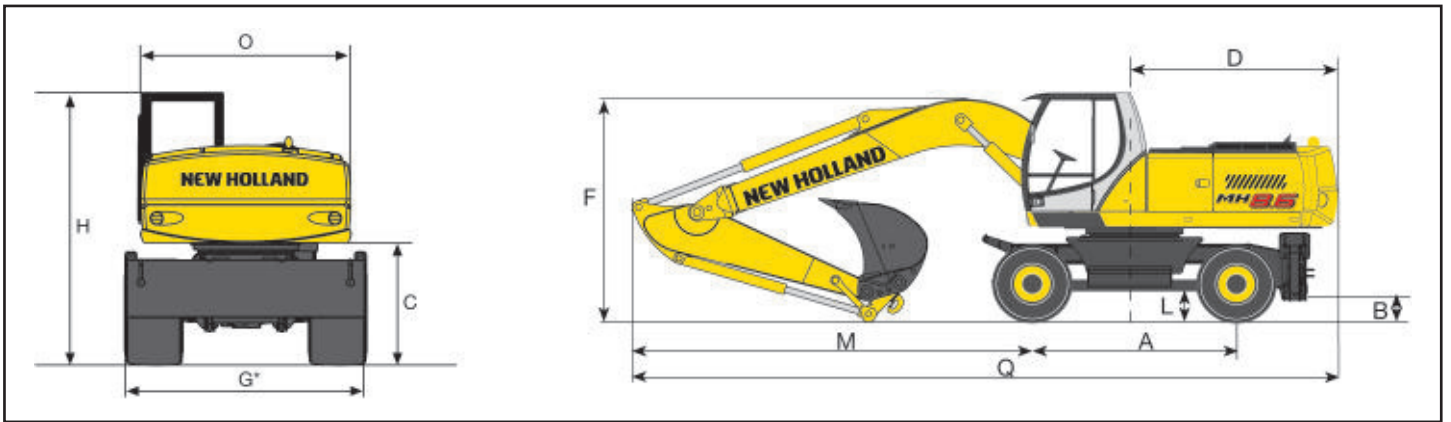
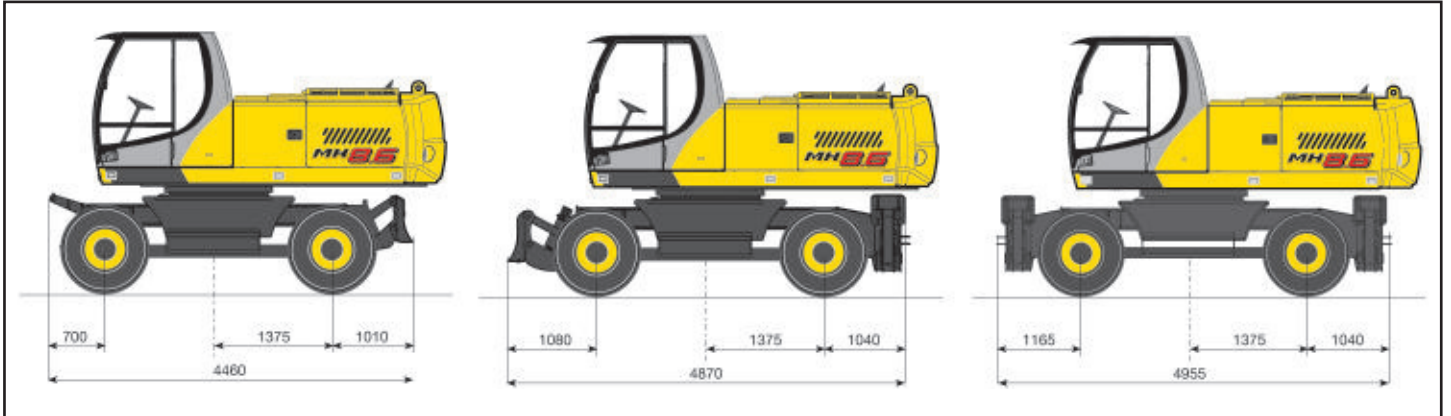

LÖFFELSTIEL	A	B	C	D	E	F	G*	H	I	L	M	O	Q
2300	2750	420	1320	2750	350	3265	2700	3170	4360	380	5585	2540	9710
2600	2750	420	1320	2750	350	3190	2700	3170	4360	380	5560	2540	9685
2900	2750	420	1320	2750	350	3270	2700	3170	4360	380	5560	2540	9685

G = maximale Reifenbreite

O = maximale Oberwagenbreite

\* Mit Zwillingsreifen 10.00-20: .....2730 mm

\* Mit Zwillingsreifen 11.00-20: .....2755 mm

\* Mit Einzelreifen 600/40-22.5: .....2690 mm

LÖFFELSTIEL (mm)	PL.SCHILD HINTEN (kg)	PRATZEN HINTEN (kg)	PL.SCHILD VORN UND PRATZEN HINTEN (kg)	FRONT- UND HECKABSTÜTZUNG (kg)
2300	19980	20650	21330	21740
2600	20060	20730	21410	21820
2900	20160	20830	21510	21920

# VERSTELLAUSLEGER

## GRABLEISTUNG

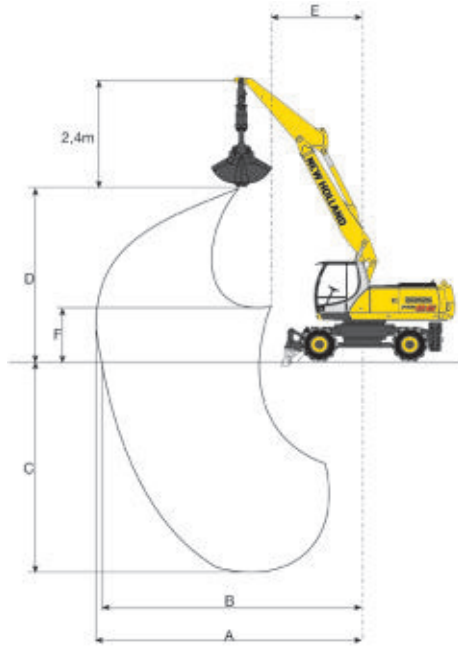

LÖFFELSTIEL	mm	2300	2600	2900
A	mm	8000	8200	8500
B	mm	7900	8200	8500
C	mm	6700	7000	7300
D	mm	6300	6400	6600
E	mm	2800	2700	2800
F	mm	2400	2100	1800

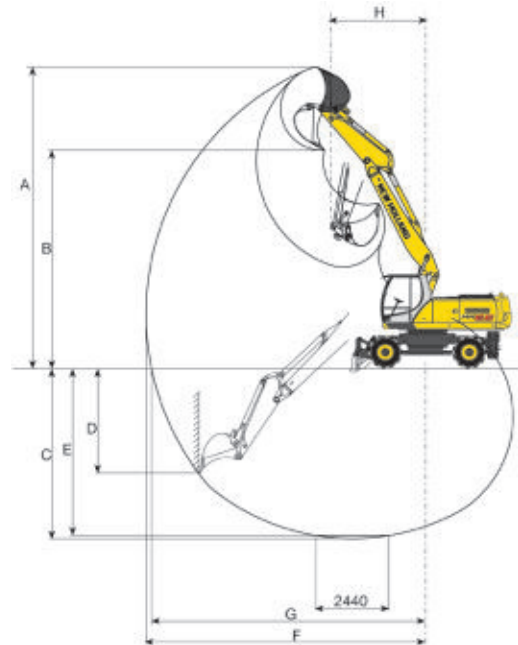

LÖFFELSTIEL	mm	2300	2600	2900
A	mm	10220	10290	10500
B	mm	7190	7280	7490
C	mm	5805	6085	6380
D	mm	4115	4200	4465
E	mm	5710	5990	6290
F	mm	9485	9705	9990
G	mm	9295	9525	9815
H	mm	3305	3085	3175
Losbrechkraft (370 bar)	kN	157,7	157,7	157,7
Reißkraft (370 bar)	kN	134,2	122,2	113,9

# MONOBLOCKAUSLEGER

## GRABLEISTUNG

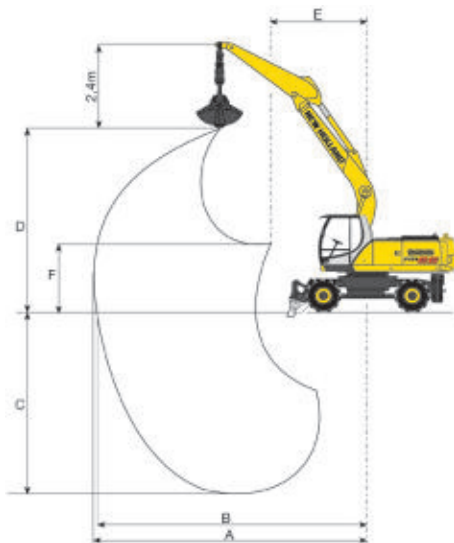

LÖFFELSTIEL	mm	2300	2600	2900
A	mm	8100	8400	8600
B	mm	8100	8300	8600
C	mm	6600	6900	7200
D	mm	6200	6300	6400
E	mm	2900	2700	2800
F	mm	2400	2100	1800

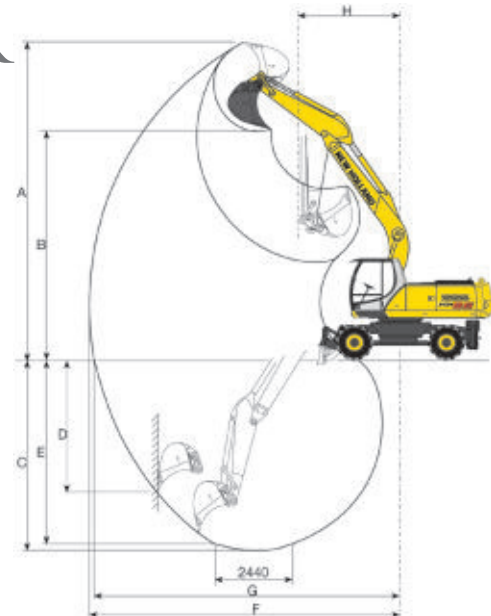

LÖFFELSTIEL	mm	2300	2600	2900
A	mm	10080	10085	10265
B	mm	7090	7130	7310
C	mm	5745	6045	6345
D	mm	4160	4050	4315
E	mm	5545	5860	6175
F	mm	9665	9875	10150
G	mm	9485	9695	9980
H	mm	3390	3120	3160
Losbrechkraft (370 bar)	kN	157,7	157,7	157,7
Reißkraft (370 bar)	kN	134,2	122,2	113,9

# ML8.6

## VERSTELLAUSLEGER - HUBKRÄFTE

### PLANIERSCHILD HINTEN

Löffel (CECE): 0,73 m<sup>3</sup> - 710 kg  
ANGABE DER WERTE IN TONNEN

### LÖFFELSTIEL 2300 mm

#### PLANIERSCHILD UNABGESTÜTZT

HÖHE	ARBEITSRADIUS										
	3,0 m		4,5 m		6,0 m		7,5 m				Max Reichweite
	Längs	Quer	Längs	Quer	Längs	Quer	Längs	Quer	Längs	Quer	
+7,5 m											
+6,0 m					5,0	3,6			3,4	2,3	7,2
+4,5 m			7,5*	5,7	4,9	3,6	3,1	2,1	2,8	1,8	7,9
+3,0 m	10,3*	10,3	7,5	5,4	4,8	3,5	3,1	2,1	2,4	1,5	8,3
+1,5 m	14,4	10,0	7,4	5,3	4,8	3,5	3,0	2,0	2,3	1,4	8,3
0,0 m	14,5	9,7	7,5	5,2	4,7	3,2	2,9	1,8	2,4	1,4	8,1
-1,5 m	14,3	9,1	7,1	4,8	4,3	2,8	2,7	1,7	2,6	1,6	7,6
-3,0 m	14,1	8,9	6,7	4,4	4,0	2,6			3,3	2,1	6,7
-4,5 m	13,6	8,5							8,2	5,3	3,9

### PLANIERSCHILD ABGESTÜTZT

HÖHE	ARBEITSRADIUS										
	3,0 m		4,5 m		6,0 m		7,5 m				Max Reichweite
	Längs	Quer	Längs	Quer	Längs	Quer	Längs	Quer	Längs	Quer	
+7,5 m											
+6,0 m									5,8*	4,0	
+4,5 m									4,1*	2,6	7,2
+3,0 m			7,5*	6,3	6,2*	4,0	5,6*	2,4	3,9*	2,1	7,9
+3,0 m	10,3*	10,3*	9,3*	6,1	7,1*	3,9	5,9	2,4	3,9*	1,8	8,3
+1,5 m	14,5*	11,2	11,7*	6,0	8,2*	3,9	5,8	2,3	4,5*	1,7	8,3
0,0 m	18,5*	11,2	13,2*	5,8	8,5	3,6	5,7	2,1	4,8	1,7	8,1
-1,5 m	22,0*	10,5	13,5*	5,5	8,6	3,2	5,5	2,0	5,3	1,9	7,6
-3,0 m	22,8*	10,3	14,0*	5,0	8,2	2,9					6,6
-4,5 m	19,3*	9,8									13,0*
											6,1
											3,9

### LÖFFELSTIEL 2600 mm

#### PLANIERSCHILD UNABGESTÜTZT

HÖHE	ARBEITSRADIUS										
	3,0 m		4,5 m		6,0 m		7,5 m				Max Reichweite
	Längs	Quer	Längs	Quer	Längs	Quer	Längs	Quer	Längs	Quer	
+7,5 m					4,9	3,4			4,5	3,1	6,3
+6,0 m					5,0	3,6			3,2	2,1	7,4
+4,5 m			7,3*	5,6	4,9	3,5	3,2	2,1	2,6	1,7	8,1
+3,0 m	12,8*	10,3	7,6	5,4	4,8	3,4	3,2	2,1	2,3	1,4	8,5
+1,5 m	14,3	9,8	7,3	5,2	4,8	3,4	3,1	2,0	2,2	1,3	8,6
0,0 m	14,4	9,9	7,3	5,2	4,7	3,3	2,9	1,8	2,2	1,3	8,4
-1,5 m	14,4	9,1	7,2	4,8	4,3	2,8	2,7	1,7	2,4	1,5	7,9
-3,0 m	14,1	8,8	6,7	4,5	3,9	2,5			3,0	1,9	7,0
-4,5 m	13,5	8,4	6,3	4,1					5,6	3,6	4,9

### PLANIERSCHILD ABGESTÜTZT

HÖHE	ARBEITSRADIUS										
	3,0 m		4,5 m		6,0 m		7,5 m				Max Reichweite
	Längs	Quer	Längs	Quer	Längs	Quer	Längs	Quer	Längs	Quer	
+7,5 m											
+6,0 m									5,3*	3,8	
+4,5 m									4,6*	3,5	6,3
+3,0 m			7,3*	6,3	6,0*	4,0	5,4*	2,4	4,0*	2,4	7,4
+3,0 m	12,8*	11,5	8,9*	6,0	6,8*	3,8	5,8*	2,4	3,7*	1,9	8,1
+1,5 m	14,9*	11,0	11,2*	5,9	7,8*	3,8	5,9	2,3	3,9*	1,6	8,6
0,0 m	18,0*	11,1	13,0*	5,9	8,4	3,7	5,7	2,1	4,5	1,6	8,4
-1,5 m	21,4*	10,5	13,3*	5,5	8,6	3,2	5,5	1,9	5,0	1,7	7,9
-3,0 m	22,5*	10,2	13,8*	5,1	8,2	2,9			6,1	2,2	7,0
-4,5 m	21,1*	9,7	11,2*	4,7					9,8*	4,2	4,9

### LÖFFELSTIEL 2900 mm

#### PLANIERSCHILD UNABGESTÜTZT

HÖHE	ARBEITSRADIUS										
	3,0 m		4,5 m		6,0 m		7,5 m				Max Reichweite
	Längs	Quer	Längs	Quer	Längs	Quer	Längs	Quer	Längs	Quer	
+7,5 m					5,0	3,5			4,0*	2,8	6,6
+6,0 m					5,0	3,6	3,2	2,1	2,9	1,9	7,7
+4,5 m			6,7*	5,7	4,9	3,5	3,3	2,2	2,4	1,5	8,4
+3,0 m	12,2*	10,3	7,5	5,4	4,8	3,4	3,3	2,2	2,1	1,3	8,8
+1,5 m	14,2	9,8*	7,3	5,2	4,7	3,4	3,1	2,1	2,0	1,2	8,9
0,0 m	14,2	9,8	7,3	5,2	4,8	3,3	2,9	1,9	2,1	1,2	8,7
-1,5 m	14,5	9,2	7,2	4,9	4,4	3,0	2,7	1,7	2,2	1,3	8,2
-3,0 m	14,0	8,8	6,8	4,6	4,0	2,6			2,7	1,6	7,3
-4,5 m	13,6	8,5	6,3	4,1					4,3	2,7	5,7

### PLANIERSCHILD ABGESTÜTZT

HÖHE	ARBEITSRADIUS										
	3,0 m		4,5 m		6,0 m		7,5 m				Max Reichweite
	Längs	Quer	Längs	Quer	Längs	Quer	Längs	Quer	Längs	Quer	
+7,5 m											
+6,0 m									5,2*	4,0	
+4,5 m									4,3*	2,4	7,7
+3,0 m			6,7*	6,3	5,6*	3,9	5,1*	2,5	3,4*	1,8	8,4
+3,0 m	12,2*	11,5	8,5*	6,0	6,4*	3,9	5,6*	2,5	3,4*	1,5	8,8
+1,5 m	15,0*	10,9	10,7*	5,9	7,5*	3,8	5,8	2,4	3,5*	1,4	8,9
0,0 m	17,5*	11,0	12,7*	5,9	8,3	3,7	5,7	2,2	4,2	1,4	8,7
-1,5 m	20,5*	10,6	13,2*	5,5	8,5	3,4	5,5	2,0	4,7	1,6	8,2
-3,0 m	22,3*	10,2	13,6*	5,2	8,2	3,0			5,6	1,9	7,3
-4,5 m	22,5*	9,8	12,6*	4,7					7,8*	3,1	5,7

Die Werte sind gemäß ISO 10567 für Hydraulikbagger mit angebaute Tieföffel angegeben und betragen 87% der hydraulischen Hubkraft oder 75% der statischen Kipplast. (\*) Durch Hydraulikventil begrenzte Werte.



# VERSTELLAUSLEGER - HUBKRÄFTE

## 2 PRATZEN HINTEN

Löffel (CECE): 0,73 m<sup>3</sup> - 710 kg  
ANGABE DER WERTE IN TONNEN

### LÖFFELSTIEL 2300 mm PRATZEN UNABGESTÜTZT

HÖHE	ARBEITSRADIUS											
	3,0 m		4,5 m		6,0 m		7,5 m		Längs		Quer	Max Reichweite
	Längs	Quer	Längs	Quer	Längs	Quer	Längs	Quer	Längs	Quer		
+7,5 m												
+6,0 m					5,2	3,7				3,6	2,4	7,2
+4,5 m			7,5*	5,8	5,2	3,7	3,3	2,2	2,9	1,9	7,9	
+3,0 m	10,3*	10,3*	7,8	5,6	5,1	3,6	3,3	2,2	2,6	1,6	8,3	
+1,5 m	14,5*	10,1	7,7	5,5	5,1	3,6	3,2	2,1	2,5	1,5	8,3	
0,0 m	15,2	10,0	7,8	5,4	4,9	3,3	3,1	1,9	2,5	1,5	8,1	
-1,5 m	15,1	9,4	7,5	5,0	4,5	2,9	2,9	1,8	2,8	1,7	7,6	
-3,0 m	14,9	9,2	7,1	4,6	4,2	2,7			3,5	2,2	6,7	
-4,5 m	14,3	8,7							8,7	5,5	3,9	

### PRATZEN ABGESTÜTZT

HÖHE	ARBEITSRADIUS											
	3,0 m		4,5 m		6,0 m		7,5 m		Längs		Quer	Max Reichweite
	Längs	Quer	Längs	Quer	Längs	Quer	Längs	Quer	Längs	Quer		
+7,5 m												
+6,0 m									5,8*	5,0		
+4,5 m							7,5*	7,5*	6,2*	4,9	5,6	3,1
+3,0 m	10,3*	10,3*	9,3*	7,5	7,1*	4,8	5,7	3,1	3,9*	2,4	8,3	
+1,5 m	14,5*	14,5	11,7*	7,4	8,0	4,8	5,5	3,0	4,4	2,3	8,3	
0,0 m	18,5*	14,5	13,0	7,5	8,1	4,7	5,3	2,8	4,5	2,4	8,1	
-1,5 m	22,0*	14,4	13,3	7,2	8,0	4,3	5,2	2,7	5,0	2,6	7,6	
-3,0 m	22,8*	14,2	13,8	6,7	7,7	4,0			6,3	3,2	6,7	
-4,5 m	19,3*	13,6									13,0*	8,3

### LÖFFELSTIEL 2600 mm PRATZEN UNABGESTÜTZT

HÖHE	ARBEITSRADIUS											
	3,0 m		4,5 m		6,0 m		7,5 m		Längs		Quer	Max Reichweite
	Längs	Quer	Längs	Quer	Längs	Quer	Längs	Quer	Längs	Quer		
+7,5 m					5,2	3,5				4,6*	3,2	6,3
+6,0 m					5,2	3,7				3,4	2,2	7,4
+4,5 m			7,3*	5,8	5,2	3,7	3,4	2,2	2,8	1,8	8,1	
+3,0 m	12,8*	10,5	7,9	5,6	5,1	3,6	3,4	2,2	2,5	1,5	8,5	
+1,5 m	14,8	10,1	7,7	5,4	5,0	3,6	3,3	2,1	2,4	1,4	8,6	
0,0 m	14,9	10,2	7,7	5,4	5,0	3,4	3,1	1,9	2,4	1,4	8,4	
-1,5 m	15,1	9,4	7,5	5,0	4,5	3,0	2,9	1,8	2,6	1,6	7,9	
-3,0 m	14,8	9,1	7,1	4,6	4,2	2,6			3,2	1,9	7,0	
-4,5 m	14,3	8,7	6,7	4,3					5,9	3,8	4,9	

### PRATZEN ABGESTÜTZT

HÖHE	ARBEITSRADIUS											
	3,0 m		4,5 m		6,0 m		7,5 m		Längs		Quer	Max Reichweite
	Längs	Quer	Längs	Quer	Längs	Quer	Längs	Quer	Längs	Quer		
+7,5 m									5,3*	4,9		
+6,0 m									5,4*	5,0		
+4,5 m							7,3*	7,3*	6,0*	4,9	5,4*	3,2
+3,0 m	12,8*	12,8*	8,9*	7,6	6,8*	4,8	5,6	3,2	3,7*	2,6	8,1	
+1,5 m	14,9*	14,3	11,2*	7,3	7,8*	4,8	5,6	3,1	3,9*	2,2	8,6	
0,0 m	18,0*	14,5	12,9	7,3	8,0	4,7	5,4	2,9	4,3	2,2	8,4	
-1,5 m	21,4*	14,5	13,1	7,2	8,1	4,3	5,2	2,7	4,7	2,4	7,9	
-3,0 m	22,5*	14,1	13,7	6,8	7,7	3,9			5,8	3,0	7,0	
-4,5 m	21,1*	13,6	11,2*	6,3					9,8*	5,6	4,9	

### LÖFFELSTIEL 2900 mm PRATZEN UNABGESTÜTZT

HÖHE	ARBEITSRADIUS											
	3,0 m		4,5 m		6,0 m		7,5 m		Längs		Quer	Max Reichweite
	Längs	Quer	Längs	Quer	Längs	Quer	Längs	Quer	Längs	Quer		
+7,5 m					5,2*	3,7				4,0*	2,9	6,6
+6,0 m					5,2*	3,7	3,4	2,2	3,1	2,0	7,7	
+4,5 m			6,7*	5,9	5,2	3,6	3,5	2,3	2,6	1,6	8,4	
+3,0 m	12,2*	10,6	7,9	5,6	5,0	3,6	3,5	2,3	2,3	1,4	8,8	
+1,5 m	14,9	10,0	7,6	5,4	5,0	3,5	3,3	2,2	2,2	1,3	8,9	
0,0 m	14,9	9,9	7,6	5,4	5,0	3,4	3,1	2,0	2,2	1,3	8,7	
-1,5 m	15,2	9,5	7,6	5,0	4,7	3,1	2,9	1,8	2,4	1,4	8,2	
-3,0 m	14,8	9,1	7,2	4,7	4,3	2,7			2,9	1,7	7,3	
-4,5 m	14,4	8,8	6,7	4,3					4,5	2,8	5,7	

### PRATZEN ABGESTÜTZT

HÖHE	ARBEITSRADIUS											
	3,0 m		4,5 m		6,0 m		7,5 m		Längs		Quer	Max Reichweite
	Längs	Quer	Längs	Quer	Längs	Quer	Längs	Quer	Längs	Quer		
+7,5 m									5,2*	5,0		
+6,0 m									5,2*	5,0	4,3*	3,2
+4,5 m							6,7*	6,7*	5,6*	4,9	5,1*	3,3
+3,0 m	12,2*	12,2*	8,5*	7,5	6,4*	4,8	5,6*	3,3	3,4*	2,1	8,8	
+1,5 m	15,0*	14,2	10,7*	7,3	7,5*	4,7	5,6	3,1	3,5*	2,0	8,9	
0,0 m	17,5*	14,2	12,7*	7,3	7,9	4,7	5,4	2,9	4,0	2,0	8,7	
-1,5 m	20,5*	14,5	13,0	7,2	8,2	4,4	5,2	2,7	4,4	2,2	8,2	
-3,0 m	22,3*	14,1	13,5	6,9	7,7	4,0			5,3	2,7	7,3	
-4,5 m	22,5*	13,7	12,6*	6,3					7,8*	4,3	5,7	

Die Werte sind gemäß ISO 10567 für Hydraulikbagger mit angebaurem Tieflöffel angegeben und betragen 87% der hydraulischen Hubkraft oder 75% der statischen Kipplast. (\*) Durch Hydraulikventil begrenzte Werte.

# ML86

## VERSTELLAUSLEGER - HUBKRÄFTE

### PLANIERSCHILD VORN - 2 PRATZEN HINTEN

Löffel (CECE): 0,73 m<sup>3</sup> - 710 kg  
ANGABE DER WERTE IN TONNEN

#### LÖFFELSTIEL 2300 mm

##### PLANIERSCHILD - PRATZEN UNABGESTÜTZT

HÖHE	ARBEITSRADIUS											Max Reichweite
	3,0 m		4,5 m		6,0 m		7,5 m		Längs	Quer		
	Längs	Quer	Längs	Quer	Längs	Quer	Längs	Quer				
+7,5 m												
+6,0 m					5,1	3,8			3,5	2,5		7,2
+4,5 m			7,5*	6,0	5,1	3,8	3,2	2,3	2,9	2,0		7,9
+3,0 m	10,3*	10,3*	7,8	5,7	5,0	3,7	3,2	2,2	2,5	1,7		8,3
+1,5 m	14,5*	10,3	7,6	5,6	5,0	3,7	3,1	2,2	2,4	1,6		8,3
0,0 m	14,9	10,3	7,7	5,5	4,8	3,4	3,0	2,0	2,5	1,6		8,1
-1,5 m	14,8	9,7	7,4	5,2	4,4	3,1	2,8	1,9	2,7	1,8		7,6
-3,0 m	14,6	9,5	6,9	4,7	4,1	2,8			3,4	2,3		6,7
-4,5 m	14,0	9,0							8,5	5,7		3,9

#### PLANIERSCHILD - PRATZEN ABGESTÜTZT

HÖHE	ARBEITSRADIUS											Max Reichweite	
	3,0 m		4,5 m		6,0 m		7,5 m		Längs	Quer			
	Längs	Quer	Längs	Quer	Längs	Quer	Längs	Quer					
+7,5 m													
+6,0 m					5,8*	5,8*					4,1*	4,1*	7,2
+4,5 m			7,5*	7,5*	6,2*	6,2*	5,6*	4,2	3,9*	3,8		7,9	
+3,0 m	10,3*	10,3*	9,3*	9,3*	7,1*	6,3	6,1*	4,2	3,9*	3,4		8,3	
+1,5 m	14,5*	14,5*	11,7*	9,7	8,2*	6,2	6,7*	4,1	4,5*	3,2		8,3	
0,0 m	18,5*	18,5*	13,2*	9,8	9,2*	6,3	6,7	4,0	4,9*	3,3		8,1	
-1,5 m	22,0*	20,9	13,5*	9,9	9,6	5,8	6,5	3,8	5,7*	3,7		7,6	
-3,0 m	22,8*	21,7	14,0*	9,4	9,2*	5,5					6,7*	4,5	6,7
-4,5 m	19,3*	19,3*									13,0*	11,9	3,9

#### LÖFFELSTIEL 2600 mm

##### PLANIERSCHILD - PRATZEN UNABGESTÜTZT

HÖHE	ARBEITSRADIUS											Max Reichweite
	3,0 m		4,5 m		6,0 m		7,5 m		Längs	Quer		
	Längs	Quer	Längs	Quer	Längs	Quer	Längs	Quer				
+7,5 m					5,1	3,7			4,6*	3,3		6,3
+6,0 m					5,1	3,8			3,3	2,3		7,4
+4,5 m			7,3*	6,0	5,1	3,8	3,3	2,3	2,7	1,8		8,1
+3,0 m	12,8*	10,6*	7,7	5,8	5,0	3,7	3,3	2,3	2,4	1,6		8,5
+1,5 m	14,7	10,4	7,5	5,5	4,9	3,7	3,2	2,2	2,3	1,5		8,6
0,0 m	14,7	10,3*	7,5	5,6	4,9	3,5	3,0	2,0	2,3	1,5		8,4
-1,5 m	14,8	9,7	7,4	5,2	4,4	3,1	2,8	1,8	2,5	1,6		7,9
-3,0 m	14,5	9,4	7,0	4,8	4,1	2,8			3,1	2,0		7,0
-4,5 m	13,9	9,0	6,6	4,4					5,8	3,9		4,9

#### PLANIERSCHILD - PRATZEN ABGESTÜTZT

HÖHE	ARBEITSRADIUS											Max Reichweite	
	3,0 m		4,5 m		6,0 m		7,5 m		Längs	Quer			
	Längs	Quer	Längs	Quer	Längs	Quer	Längs	Quer					
+7,5 m					5,3*	5,3*					4,6*	4,6*	6,3
+6,0 m					5,4*	5,4*					4,0*	4,0*	7,4
+4,5 m			7,3*	7,3*	6,0*	6,0*	5,4*	4,3	3,7*	3,6		8,1	
+3,0 m	12,8*	12,8*	8,9*	8,9*	6,8*	6,2	5,8*	4,3	3,7*	3,2		8,5	
+1,5 m	14,9*	14,9*	11,2*	9,6	7,8*	6,2	6,4*	4,2	3,9*	3,1		8,6	
0,0 m	18,0*	18,0*	13,0*	9,7	8,9*	6,2	6,7	4,0	4,6*	3,1		8,4	
-1,5 m	21,4*	20,6	13,3*	9,9	9,5	5,9	6,5	3,8	5,3*	3,5		7,9	
-3,0 m	22,5*	21,6	13,8*	9,5	9,5*	5,5					6,7*	4,2	7,0
-4,5 m	21,1*	20,9	11,2*	9,0							9,8*	7,9	4,9

#### LÖFFELSTIEL 2900 mm

##### PLANIERSCHILD - PRATZEN UNABGESTÜTZT

HÖHE	ARBEITSRADIUS											Max Reichweite
	3,0 m		4,5 m		6,0 m		7,5 m		Längs	Quer		
	Längs	Quer	Längs	Quer	Längs	Quer	Längs	Quer				
+7,5 m					5,1	3,8			4,0*	3,0		6,6
+6,0 m					5,2	3,8	3,3	2,3	3,1	2,1		7,7
+4,5 m			6,7*	6,0	5,1	3,8	3,4	2,4	2,5	1,7		8,4
+3,0 m	12,2*	10,9	7,7	5,7	4,9	3,7	3,4	2,4	2,2	1,5		8,8
+1,5 m	14,6	10,3	7,5	5,5	4,8	3,6	3,2	2,3	2,1	1,4		8,9
0,0 m	14,6	10,2	7,5	5,5	4,9	3,5	3,0	2,1	2,2	1,4		8,7
-1,5 m	14,9	9,8	7,4	5,2	4,6	3,2	2,8	1,8	2,3	1,5		8,2
-3,0 m	14,5	9,4	7,1	4,9	4,1	2,8			2,8	1,8		7,3
-4,5 m	14,0	9,0	6,6	4,4					4,4	3,0		5,7

#### PLANIERSCHILD - PRATZEN ABGESTÜTZT

HÖHE	ARBEITSRADIUS											Max Reichweite	
	3,0 m		4,5 m		6,0 m		7,5 m		Längs	Quer			
	Längs	Quer	Längs	Quer	Längs	Quer	Längs	Quer					
+7,5 m					5,2*	5,2*					4,0*	4,0*	6,6
+6,0 m					5,2*	5,2*	4,3*	4,3	3,5*	3,5*		7,7	
+4,5 m			6,7*	6,7*	5,6*	5,6*	5,1*	4,4	3,4*	3,4		8,4	
+3,0 m	12,2*	12,2*	8,5*	8,5*	6,4*	6,2	5,6*	4,4	3,4*	3,0		8,8	
+1,5 m	15,0*	15,0*	10,7*	9,6	7,5*	6,1	6,1*	4,2	3,5*	2,9		8,9	
0,0 m	17,5*	17,5*	12,7*	9,6	8,7*	6,1	6,7	4,0	4,2*	2,9		8,7	
-1,5 m	20,5*	20,4	13,2*	9,8	9,3*	6,0	6,5	3,8	4,9*	3,2		8,2	
-3,0 m	22,3*	21,2	13,6*	9,6	9,7	5,6					6,1*	3,8	7,3
-4,5 m	22,5*	21,1	12,6*	9,0							7,8*	6,0	5,7

Die Werte sind gemäß ISO 10567 für Hydraulikbagger mit angebautem Tieflöffel angegeben und betragen 87% der hydraulischen Hubkraft oder 75% der statischen Kipplast. (\*) Durch Hydraulikventil begrenzte Werte.

# VERSTELLAUSLEGER - HUBKRÄFTE

## 4 PRATZEN

Löffel (CECE): 0,73 m<sup>3</sup> - 710 kg  
ANGABE DER WERTE IN TONNEN

### LÖFFELSTIEL 2300 mm PRATZEN UNABGESTÜTZT

HÖHE	ARBEITSRADIUS											Max Reichweite
	3,0 m		4,5 m		6,0 m		7,5 m		Längs	Quer		
	Längs	Quer	Längs	Quer	Längs	Quer	Längs	Quer				
+7,5 m												
+6,0 m					5,1	3,9			3,5	2,5		7,2
+4,5 m			7,5*	6,1	5,0	3,8	3,2	2,3	2,8	2,0		7,9
+3,0 m	10,3*	10,3*	7,7	5,8	4,9	3,8	3,2	2,3	2,5	1,7		8,3
+1,5 m	14,5	10,5	7,5	5,7	4,9	3,8	3,1	2,2	2,4	1,6		8,3
0,0 m	14,7	10,5	7,6	5,6	4,7	3,5	2,9	2,0	2,4	1,6		8,1
-1,5 m	14,6	9,8	7,3	5,2	4,3	3,1	2,8	1,9	2,7	1,8		7,6
-3,0 m	14,4	9,6	6,8	4,8	4,0	2,8			3,3	2,3		6,7
-4,5 m	13,8	9,2							8,4	5,8		3,9

### PRATZEN ABGESTÜTZT

HÖHE	ARBEITSRADIUS											Max Reichweite	
	3,0 m		4,5 m		6,0 m		7,5 m		Längs	Quer			
	Längs	Quer	Längs	Quer	Längs	Quer	Längs	Quer					
+7,5 m													
+6,0 m					5,8*	5,8*					4,1*	4,1*	7,2
+4,5 m			7,5*	7,5*	6,2*	6,2*	5,6*	5,6	3,9*	3,9*		7,9	
+3,0 m	10,3*	10,3*	9,3*	9,3*	7,1*	7,1*	6,1*	5,6	3,9*	3,9*		8,3	
+1,5 m	14,5*	14,5*	11,7*	11,7*	8,2*	7,9	6,6	5,5	4,5*	4,4		8,3	
0,0 m	18,5*	18,5*	13,2*	12,6	9,2*	7,9	6,4	5,3	4,9*	4,5		8,1	
-1,5 m	22,0*	22,0*	13,5*	12,9	9,5	7,9	6,3	5,1	5,7*	5,0		7,6	
-3,0 m	22,8*	22,8*	14,0*	13,1	9,2*	7,5			6,7*	6,2		6,7	
-4,5 m	19,3*	19,3*							13,0*	13,0*		3,9	

### LÖFFELSTIEL 2600 mm PRATZEN UNABGESTÜTZT

HÖHE	ARBEITSRADIUS											Max Reichweite
	3,0 m		4,5 m		6,0 m		7,5 m		Längs	Quer		
	Längs	Quer	Längs	Quer	Längs	Quer	Längs	Quer				
+7,5 m					5,0	3,7			4,6	3,4		6,3
+6,0 m					5,1	3,9			3,3	2,4		7,4
+4,5 m			7,3*	6,0	5,0	3,8	3,3	2,4	2,7	1,9		8,1
+3,0 m	12,8*	10,8	7,6	5,8	4,9	3,7	3,2	2,3	2,4	1,6		8,5
+1,5 m	14,5	10,5	7,4	5,6	4,8	3,7	3,1	2,2	2,2	1,5		8,6
0,0 m	14,6	10,4	7,4	5,6	4,8	3,5	2,9	2,1	2,3	1,5		8,4
-1,5 m	14,6	9,8	7,3	5,2	4,4	3,1	2,8	1,9	2,5	1,7		7,9
-3,0 m	14,3	9,6	6,9	4,9	4,0	2,8			3,1	2,1		7,0
-4,5 m	13,7	9,1	6,5	4,5					5,7	4,0		4,9

### PRATZEN ABGESTÜTZT

HÖHE	ARBEITSRADIUS											Max Reichweite	
	3,0 m		4,5 m		6,0 m		7,5 m		Längs	Quer			
	Längs	Quer	Längs	Quer	Längs	Quer	Längs	Quer					
+7,5 m					5,3*	5,3*					4,6*	4,6*	6,3
+6,0 m					5,4*	5,4*					4,0*	4,0*	7,4
+4,5 m			7,3*	7,3*	6,0*	6,0*	5,4*	5,4*	3,7*	3,7*		8,1	
+3,0 m	12,8*	12,8*	8,9*	8,9*	6,8*	6,8*	5,8*	5,6	3,7*	3,7*		8,5	
+1,5 m	14,9*	14,9*	11,2*	11,2*	7,8*	7,8	6,4*	5,5	3,9*	3,9*		8,6	
0,0 m	18,0*	18,0*	13,0*	12,5	8,9*	7,8	6,5	5,3	4,6*	4,3		8,4	
-1,5 m	21,4*	21,4*	13,3*	12,8	9,3	7,9	6,3	5,1	5,3*	4,7		7,9	
-3,0 m	22,5*	22,5*	13,8*	13,2	9,3	7,5			6,7*	5,7		7,0	
-4,5 m	21,1*	21,1*	11,2*	11,2*					9,8*	9,8*		4,9	

### LÖFFELSTIEL 2900 mm PRATZEN UNABGESTÜTZT

HÖHE	ARBEITSRADIUS											Max Reichweite
	3,0 m		4,5 m		6,0 m		7,5 m		Längs	Quer		
	Längs	Quer	Längs	Quer	Längs	Quer	Längs	Quer				
+7,5 m					5,1	3,8			4,0*	3,0		6,6
+6,0 m					5,1	3,9	3,3	2,4	3,0	2,2		7,7
+4,5 m			6,7*	6,1	5,0	3,8	3,3	2,4	2,5	1,7		8,4
+3,0 m	12,2*	11,0	7,6	5,8	4,9	3,7	3,3	2,4	2,2	1,5		8,8
+1,5 m	14,4	10,4	7,4	5,6	4,8	3,7	3,2	2,3	2,1	1,4		8,9
0,0 m	14,4	10,4	7,4	5,6	4,8	3,6	3,0	2,1	2,1	1,4		8,7
-1,5 m	14,7	9,9	7,3	5,3	4,5	3,2	2,8	1,9	2,3	1,5		8,2
-3,0 m	14,3	9,5	7,0	5,0	4,1	2,9			2,8	1,9		7,3
-4,5 m	13,8	9,2	6,5	4,5					4,3	3,0		5,7

### PRATZEN ABGESTÜTZT

HÖHE	ARBEITSRADIUS											Max Reichweite	
	3,0 m		4,5 m		6,0 m		7,5 m		Längs	Quer			
	Längs	Quer	Längs	Quer	Längs	Quer	Längs	Quer					
+7,5 m					5,2*	5,2*					4,0*	4,0*	6,6
+6,0 m					5,2*	5,2*	4,3*	4,3*	3,5*	3,5*		7,7	
+4,5 m			6,7*	6,7*	5,6*	5,6*	5,1*	5,1*	3,4*	3,4*		8,4	
+3,0 m	12,2*	12,2*	8,5*	8,5*	6,4*	6,4*	5,6*	5,6	3,4*	3,4*		8,8	
+1,5 m	15,0*	15,0*	10,7*	10,7*	7,5*	7,5*	6,1*	5,5	3,5*	3,5*		8,9	
0,0 m	17,5*	17,5*	12,7*	12,5	8,7*	7,8	6,5	5,4	4,2*	4,0		8,7	
-1,5 m	20,5*	20,5*	13,2*	12,6	9,2	8,0	6,3	5,1	4,9*	4,4		8,2	
-3,0 m	22,3*	22,3*	13,6*	13,2	9,4	7,6			6,1*	5,2		7,3	
-4,5 m	22,5*	22,5*	12,6*	12,6*					7,8*	7,8*		5,7	

Die Werte sind gemäß ISO 10567 für Hydraulikbagger mit angebaute Tieföffel angegeben und betragen 87% der hydraulischen Hubkraft oder 75% der statischen Kipplast. (\*) Durch Hydraulikventil begrenzte Werte.

# ML8.6

## MONOBLOCKAUSLEGER - HUBKRÄFTE

### PLANIERSCHILD HINTEN

Löffel (CECE): 0,73 m<sup>3</sup> - 710 kg  
ANGABE DER WERTE IN TONNEN

#### LÖFFELSTIEL 2300 mm

##### PLANIERSCHILD UNABGESTÜTZT

HÖHE	ARBEITSRADIUS										
	3,0 m		4,5 m		6,0 m		7,5 m		Längs		Max Reichweite
	Längs	Quer	Längs	Quer	Längs	Quer	Längs	Quer	Längs	Quer	
+7,5 m					4,7	3,3			4,4	3,1	6,2
+6,0 m					4,8	3,3			3,2	2,1	7,4
+4,5 m			7,6	5,3	4,6	3,2	3,0	2,0	2,6	1,7	8,1
+3,0 m			6,8	4,6	4,3	2,9	2,9	1,9	2,3	1,5	8,4
+1,5 m			6,2	4,0	4,0	2,6	2,8	1,8	2,2	1,4	8,5
0,0 m			5,8	3,7	3,8	2,4	2,7	1,7	2,2	1,4	8,3
-1,5 m	10,0*	7,2	5,8	3,6	3,7	2,3	2,6	1,6	2,5	1,5	7,8
-3,0 m	12,2	7,4	5,9	3,7	3,7	2,4			3,0	1,9	6,9
-4,5 m			6,2	4,0					4,6	3,0	5,5

#### PLANIERSCHILD ABGESTÜTZT

HÖHE	ARBEITSRADIUS										
	3,0 m		4,5 m		6,0 m		7,5 m		Längs		Max Reichweite
	Längs	Quer	Längs	Quer	Längs	Quer	Längs	Quer	Längs	Quer	
+7,5 m									6,4*	3,7	6,2
+6,0 m									6,3*	3,7	7,4
+4,5 m					8,4*	5,9	7,0*	3,6	5,8	2,3	8,1
+3,0 m					10,8*	5,2	8,0*	3,3	5,6	2,2	8,4
+1,5 m					12,8*	4,6	8,1	3,0	5,4	2,0	8,5
0,0 m					13,4	4,3	7,8	2,8	5,3	1,9	8,3
-1,5 m	10,0*	8,4	12,9*	4,2	7,7	2,7	5,3	1,9	4,5	1,8	7,8
-3,0 m	15,7*	8,7	11,3*	4,3	7,8	2,7			6,1	2,2	6,9
-4,5 m			8,0*	4,6					6,0*	3,4	5,5

#### LÖFFELSTIEL 2600 mm

##### PLANIERSCHILD UNABGESTÜTZT

HÖHE	ARBEITSRADIUS										
	3,0 m		4,5 m		6,0 m		7,5 m		Längs		Max Reichweite
	Längs	Quer	Längs	Quer	Längs	Quer	Längs	Quer	Längs	Quer	
+7,5 m					4,8	3,4			4,1	2,9	6,5
+6,0 m					4,8	3,4	3,1	2,1	3,0	2,0	7,6
+4,5 m			7,7	5,3	4,6	3,2	3,0	2,0	2,5	1,6	8,3
+3,0 m			6,9	4,7	4,3	2,9	2,9	1,9	2,2	1,4	8,6
+1,5 m			6,2	4,0	4,0	2,6	2,7	1,7	2,1	1,3	8,7
0,0 m			5,8	3,7	3,7	2,4	2,6	1,6	2,1	1,3	8,5
-1,5 m	10,3*	7,0	5,7	3,6	3,6	2,3	2,6	1,6	2,3	1,4	8,0
-3,0 m	12,0	7,2	5,8	3,6	3,7	2,3			2,8	1,7	7,2
-4,5 m	12,3*	7,6	6,0	3,9					4,1	2,6	5,8

#### PLANIERSCHILD ABGESTÜTZT

HÖHE	ARBEITSRADIUS										
	3,0 m		4,5 m		6,0 m		7,5 m		Längs		Max Reichweite
	Längs	Quer	Längs	Quer	Längs	Quer	Längs	Quer	Längs	Quer	
+7,5 m									5,9*	3,8	6,5
+6,0 m									5,9*	3,8	7,6
+4,5 m					7,8*	6,0	6,6*	3,6	5,8	2,3	8,3
+3,0 m					10,3*	5,3	7,7*	3,3	5,6	2,2	8,6
+1,5 m					12,4*	4,6	8,1	3,0	5,4	2,0	8,7
0,0 m					13,3*	4,3	7,8	2,7	5,3	1,9	8,5
-1,5 m	10,3*	8,2	13,0*	4,1	7,6	2,6	5,2	1,8	4,7	1,6	8,0
-3,0 m	16,4*	8,5	11,7*	4,2	7,7	2,7			5,7	2,0	7,2
-4,5 m	12,3*	8,9	8,8*	4,5					6,3*	3,0	5,8

#### LÖFFELSTIEL 2900 mm

##### PLANIERSCHILD UNABGESTÜTZT

HÖHE	ARBEITSRADIUS										
	3,0 m		4,5 m		6,0 m		7,5 m		Längs		Max Reichweite
	Längs	Quer	Längs	Quer	Längs	Quer	Längs	Quer	Längs	Quer	
+7,5 m					4,9	3,5			3,7	2,6	6,8
+6,0 m					4,9	3,4	3,1	2,1	2,8	1,8	7,9
+4,5 m			7,2*	5,5	4,7	3,2	3,1	2,0	2,3	1,4	8,6
+3,0 m			7,0	4,8	4,3	2,9	2,9	1,9	2,0	1,2	8,9
+1,5 m			6,3	4,1	4,0	2,6	2,7	1,7	1,9	1,1	9,0
0,0 m	6,1*	6,1*	5,8	3,7	3,7	2,4	2,6	1,6	2,0	1,2	8,8
-1,5 m	9,9*	6,9	5,7	3,5	3,6	2,2	2,5	1,5	2,1	1,3	8,3
-3,0 m	11,8	7,1	5,7	3,6	3,6	2,2	2,6	1,6	2,5	1,6	7,5
-4,5 m	12,3	7,4	5,9	3,7	3,8	2,4			3,6	2,3	6,2

#### PLANIERSCHILD ABGESTÜTZT

HÖHE	ARBEITSRADIUS										
	3,0 m		4,5 m		6,0 m		7,5 m		Längs		Max Reichweite
	Längs	Quer	Längs	Quer	Längs	Quer	Längs	Quer	Längs	Quer	
+7,5 m									5,4*	3,8	6,8
+6,0 m									5,5*	3,8	7,9
+4,5 m					7,2*	6,1	6,2*	3,6	5,7*	2,3	8,6
+3,0 m					9,7*	5,4	7,4*	3,3	5,6	2,2	8,9
+1,5 m					12,0*	4,7	8,1	3,0	5,4	2,0	9,0
0,0 m	6,1*	6,1*	13,1*	4,2	7,8	2,7	5,3	1,9	4,0	1,4	8,8
-1,5 m	9,9*	8,1	13,1*	4,1	7,6	2,6	5,2	1,8	4,4	1,5	8,3
-3,0 m	15,1*	8,3	12,0*	4,1	7,6	2,6	5,2	1,8	5,2	1,8	7,5
-4,5 m	13,5*	8,7	9,5*	4,3	6,6*	2,8			6,1*	2,6	6,2

Die Werte sind gemäß ISO 10567 für Hydraulikbagger mit angebautem Tieflöffel angegeben und betragen 87% der hydraulischen Hubkraft oder 75% der statischen Kipplast. (\*) Durch Hydraulikventil begrenzte Werte.

# MONOBLOCKAUSLEGER - HUBKRÄFTE

## 2 PRATZEN HINTEN

Löffel (CECE): 0,73 m<sup>3</sup> - 710 kg  
ANGABE DER WERTE IN TONNEN

### LÖFFELSTIEL 2300 mm PRATZEN UNABGESTÜTZT

HÖHE	ARBEITSRADIUS										Max Reichweite
	3,0 m		4,5 m		6,0 m		7,5 m		Längs	Quer	
	Längs	Quer	Längs	Quer	Längs	Quer	Längs	Quer	Längs	Quer	
+7,5 m					5,0	3,4			4,7	3,2	6,2
+6,0 m					5,0	3,5			3,4	2,2	7,4
+4,5 m			7,9	5,4	4,8	3,3	3,2	2,1	2,8	1,8	8,1
+3,0 m			7,2	4,8	4,5	3,0	3,1	2,0	2,5	1,5	8,4
+1,5 m			6,6	4,2	4,2	2,7	3,0	1,9	2,4	1,4	8,5
0,0 m			6,2	3,9	4,0	2,5	2,9	1,7	2,4	1,5	8,3
-1,5 m	10,0*	7,4	6,2	3,8	4,0	2,4	2,8	1,7	2,7	1,6	7,8
-3,0 m	13,0	7,7	6,3	3,9	4,0	2,5			3,3	2,0	6,9
-4,5 m			6,6	4,2					4,9	3,1	5,5

### PRATZEN ABGESTÜTZT

HÖHE	ARBEITSRADIUS										Max Reichweite
	3,0 m		4,5 m		6,0 m		7,5 m		Längs	Quer	
	Längs	Quer	Längs	Quer	Längs	Quer	Längs	Quer	Längs	Quer	
+7,5 m					6,4*	4,7			5,6*	4,4	6,2
+6,0 m					6,3*	4,8			5,2*	3,2	7,4
+4,5 m			8,4*	7,6	7,0*	4,6	5,5	3,0	4,7	2,6	8,1
+3,0 m			10,8*	6,8	7,9	4,3	5,3	2,9	4,3	2,3	8,4
+1,5 m			12,8	6,2	7,6	4,0	5,2	2,8	4,1	2,2	8,5
0,0 m			12,4	5,8	7,3	3,8	5,0	2,6	4,2	2,2	8,3
-1,5 m	10,0*	10,0*	12,3	5,8	7,2	3,7	5,0	2,6	4,7	2,5	7,8
-3,0 m	15,7*	12,3	11,3*	5,9	7,3	3,7			5,8	3,0	6,9
-4,5 m			8,0*	6,2					6,0*	4,6	5,5

### LÖFFELSTIEL 2600 mm PRATZEN UNABGESTÜTZT

HÖHE	ARBEITSRADIUS										Max Reichweite
	3,0 m		4,5 m		6,0 m		7,5 m		Längs	Quer	
	Längs	Quer	Längs	Quer	Längs	Quer	Längs	Quer	Längs	Quer	
+7,5 m					5,1	3,5			4,4	3,0	6,5
+6,0 m					5,1	3,5	3,3	2,2	3,2	2,1	7,6
+4,5 m			7,8*	5,5	4,9	3,3	3,2	2,1	2,6	1,7	8,3
+3,0 m			7,3	4,8	4,6	3,0	3,1	2,0	2,4	1,4	8,6
+1,5 m			6,6	4,2	4,2	2,7	2,9	1,8	2,2	1,3	8,7
0,0 m			6,2	3,8	4,0	2,5	2,8	1,7	2,3	1,3	8,5
-1,5 m	10,3*	7,3	6,1	3,7	3,9	2,4	2,8	1,7	2,5	1,5	8,0
-3,0 m	12,8	7,5	6,2	3,8	3,9	2,4			3,0	1,8	7,2
-4,5 m	12,3*	7,9	6,4	4,0					4,4	2,8	5,8

### PRATZEN ABGESTÜTZT

HÖHE	ARBEITSRADIUS										Max Reichweite
	3,0 m		4,5 m		6,0 m		7,5 m		Längs	Quer	
	Längs	Quer	Längs	Quer	Längs	Quer	Längs	Quer	Längs	Quer	
+7,5 m					5,9*	4,8			4,4*	4,1	6,5
+6,0 m					5,9*	4,8	4,6*	3,1	4,2*	3,0	7,6
+4,5 m			7,8*	7,7	6,6*	4,6	5,5	3,0	4,1*	2,5	8,3
+3,0 m			10,3*	6,9	7,7*	4,3	5,3	2,9	4,1	2,2	8,6
+1,5 m			12,4*	6,2	7,6	4,0	5,1	2,7	4,0	2,1	8,7
0,0 m			12,4	5,8	7,3	3,7	5,0	2,6	4,0	2,1	8,5
-1,5 m	10,3*	10,3*	12,3	5,7	7,2	3,6	4,9	2,6	4,4	2,3	8,0
-3,0 m	16,4*	12,1	11,7*	5,8	7,2	3,6			5,4	2,8	7,2
-4,5 m	12,3*	12,3*	8,8*	6,0					6,3*	4,1	5,8

### LÖFFELSTIEL 2900 mm PRATZEN UNABGESTÜTZT

HÖHE	ARBEITSRADIUS										Max Reichweite
	3,0 m		4,5 m		6,0 m		7,5 m		Längs	Quer	
	Längs	Quer	Längs	Quer	Längs	Quer	Längs	Quer	Längs	Quer	
+7,5 m					5,2	3,6			3,9*	2,7	6,8
+6,0 m					5,1	3,5	3,3	2,2	3,0	1,9	7,9
+4,5 m			7,2*	5,6	4,9	3,3	3,3	2,1	2,5	1,5	8,6
+3,0 m			7,4	4,9	4,6	3,0	3,1	2,0	2,2	1,3	8,9
+1,5 m			6,7	4,2	4,3	2,7	2,9	1,8	2,1	1,2	9,0
0,0 m	6,1*	6,1*	6,2	3,8	4,0	2,5	2,8	1,7	2,1	1,2	8,8
-1,5 m	9,9*	7,2	6,0	3,7	3,9	2,3	2,7	1,6	2,3	1,3	8,3
-3,0 m	12,6	7,4	6,1	3,7	3,9	2,3	2,8	1,6	2,7	1,6	7,5
-4,5 m	13,0	7,7	6,3	3,9	4,0	2,5			3,8	2,4	6,2

### PRATZEN ABGESTÜTZT

HÖHE	ARBEITSRADIUS										Max Reichweite
	3,0 m		4,5 m		6,0 m		7,5 m		Längs	Quer	
	Längs	Quer	Längs	Quer	Längs	Quer	Längs	Quer	Längs	Quer	
+7,5 m					5,4*	4,9			3,9*	3,7	6,8
+6,0 m					5,5*	4,9	5,2*	3,1	3,6*	2,8	7,9
+4,5 m			7,2*	7,2*	6,2*	4,7	5,5	3,0	3,6*	2,3	8,6
+3,0 m			9,7*	7,0	7,4*	4,3	5,3	2,9	3,8*	2,0	8,9
+1,5 m			12,0*	6,3	7,6	4,0	5,1	2,7	3,7	1,9	9,0
0,0 m	6,1*	6,1*	12,4	5,8	7,3	3,7	5,0	2,6	3,8	1,9	8,8
-1,5 m	9,9*	9,9*	12,2	5,7	7,1	3,6	4,9	2,5	4,1	2,1	8,3
-3,0 m	15,1*	11,9	12,0*	5,7	7,1	3,6	4,9	2,5	4,9	2,5	7,5
-4,5 m	13,5*	12,4	9,5*	5,9	6,6*	3,7			6,1*	3,6	6,2

Die Werte sind gemäß ISO 10567 für Hydraulikbagger mit angebaute Tieföffel angegeben und betragen 87% der hydraulischen Hubkraft oder 75% der statischen Kipplast. (\*) Durch Hydraulikventil begrenzte Werte.

# MONOBLOCKAUSLEGER - HUBKRÄFTE

## PLANIERSCHILD VORN - 2 PRATZEN HINTEN

Löffel (CECE): 0,73 m<sup>3</sup> - 710 kg  
ANGABE DER WERTE IN TONNEN

### LÖFFELSTIEL 2300 mm

#### PLANIERSCHILD - PRATZEN UNABGESTÜTZT

HÖHE	ARBEITSRADIUS										Max Reichweite
	3,0 m		4,5 m		6,0 m		7,5 m		Längs	Quer	
	Längs	Quer	Längs	Quer	Längs	Quer	Längs	Quer	Längs	Quer	
+7,5 m					4,9	3,5			4,6	3,3	6,2
+6,0 m					4,9	3,6			3,3	2,3	7,4
+4,5 m			7,8	5,6	4,7	3,4	3,1	2,2	2,7	1,8	8,1
+3,0 m			7,0	4,9	4,4	3,1	3,0	2,1	2,4	1,6	8,4
+1,5 m			6,4	4,3	4,1	2,8	2,9	1,9	2,3	1,5	8,5
0,0 m			6,1	4,0	3,9	2,6	2,8	1,8	2,3	1,5	8,3
-1,5 m	10,0*	7,7	6,0	4,0	3,8	2,6	2,7	1,8	2,6	1,7	7,8
-3,0 m	12,7	8,0	6,1	4,1	3,9	2,6			3,2	2,1	6,9
-4,5 m			6,4	4,3					4,8	3,3	5,5

#### PLANIERSCHILD - PRATZEN ABGESTÜTZT

HÖHE	ARBEITSRADIUS										Max Reichweite
	3,0 m		4,5 m		6,0 m		7,5 m		Längs	Quer	
	Längs	Quer	Längs	Quer	Längs	Quer	Längs	Quer	Längs	Quer	
+7,5 m									6,4*	6,3	6,2
+6,0 m									6,3*	6,3	7,4
+4,5 m							8,4*	8,4*	7,0*	6,1	8,1
+3,0 m							10,8*	9,5	8,0*	5,8	8,4
+1,5 m							12,8*	8,7	9,0*	5,5	8,5
0,0 m							13,4*	8,4	9,3	5,3	8,3
-1,5 m	10,0*	10,0*			12,9*	8,3	9,2	5,2	6,3	3,7	7,8
-3,0 m	15,7*	15,7*			11,3*	8,4	8,2*	5,2			6,9
-4,5 m					8,0*	8,0*					5,5

### LÖFFELSTIEL 2600 mm

#### PLANIERSCHILD - PRATZEN UNABGESTÜTZT

HÖHE	ARBEITSRADIUS										Max Reichweite
	3,0 m		4,5 m		6,0 m		7,5 m		Längs	Quer	
	Längs	Quer	Längs	Quer	Längs	Quer	Längs	Quer	Längs	Quer	
+7,5 m					5,0	3,6			4,3	3,1	6,5
+6,0 m					5,0	3,6	3,2	2,2	3,1	2,2	7,6
+4,5 m			7,8	5,7	4,8	3,4	3,2	2,2	2,6	1,7	8,3
+3,0 m			7,1	5,0	4,5	3,1	3,0	2,1	2,3	1,5	8,6
+1,5 m			6,4	4,3	4,1	2,8	2,9	1,9	2,2	1,4	8,7
0,0 m			6,0	4,0	3,9	2,6	2,7	1,8	2,2	1,4	8,5
-1,5 m	10,3*	7,6	5,9	3,9	3,8	2,5	2,7	1,7	2,4	1,6	8,0
-3,0 m	12,5	7,8	6,0	4,0	3,8	2,5			2,9	1,9	7,2
-4,5 m	12,3*	8,2	6,3	4,2					4,3	2,9	5,8

#### PLANIERSCHILD - PRATZEN ABGESTÜTZT

HÖHE	ARBEITSRADIUS										Max Reichweite
	3,0 m		4,5 m		6,0 m		7,5 m		Längs	Quer	
	Längs	Quer	Längs	Quer	Längs	Quer	Längs	Quer	Längs	Quer	
+7,5 m									5,9*	5,9*	6,5
+6,0 m									5,9*	5,9*	7,6
+4,5 m							7,8*	7,8*	6,6*	6,2	8,3
+3,0 m							10,3*	9,6	7,7*	5,9	8,6
+1,5 m							12,4*	8,8	8,7*	5,5	8,7
0,0 m							13,3*	8,4	9,3	5,2	8,5
-1,5 m	10,3*	10,3*			13,0*	8,2	9,1	5,1	6,3	3,6	8,0
-3,0 m	16,4*	16,4*			11,7*	8,3	8,5*	5,2			7,2
-4,5 m	12,3*	12,3*			8,8*	8,6					5,8

### LÖFFELSTIEL 2900 mm

#### PLANIERSCHILD - PRATZEN UNABGESTÜTZT

HÖHE	ARBEITSRADIUS										Max Reichweite
	3,0 m		4,5 m		6,0 m		7,5 m		Längs	Quer	
	Längs	Quer	Längs	Quer	Längs	Quer	Längs	Quer	Längs	Quer	
+7,5 m					5,0	3,7			3,9	2,8	6,8
+6,0 m					5,0	3,7	3,2	2,3	2,9	2,0	7,9
+4,5 m			7,2*	5,8	4,8	3,5	3,2	2,2	2,4	1,6	8,6
+3,0 m			7,3	5,1	4,5	3,2	3,0	2,1	2,1	1,4	8,9
+1,5 m			6,5	4,4	4,1	2,8	2,9	1,9	2,0	1,3	9,0
0,0 m	6,1*	6,1*	6,0	4,0	3,9	2,6	2,7	1,8	2,1	1,3	8,8
-1,5 m	9,9*	7,4	5,9	3,8	3,7	2,5	2,6	1,7	2,2	1,4	8,3
-3,0 m	12,3	7,6	5,9	3,9	3,7	2,5	2,7	1,7	2,7	1,7	7,5
-4,5 m	12,7	8,0	6,1	4,1	3,9	2,6			3,7	2,5	6,2

#### PLANIERSCHILD - PRATZEN ABGESTÜTZT

HÖHE	ARBEITSRADIUS										Max Reichweite
	3,0 m		4,5 m		6,0 m		7,5 m		Längs	Quer	
	Längs	Quer	Längs	Quer	Längs	Quer	Längs	Quer	Längs	Quer	
+7,5 m									5,4*	5,4*	6,8
+6,0 m									5,5*	5,5*	7,9
+4,5 m							7,2*	7,2*	6,2*	6,2	8,6
+3,0 m							9,7*	9,7	7,4*	5,9	8,9
+1,5 m							12,0*	8,9	8,5*	5,5	9,0
0,0 m	6,1*	6,1*	6,0	4,0	3,9	2,6	2,7	1,8	2,1	1,3	8,8
-1,5 m	9,9*	9,9*	9,9*	7,4	5,9	3,8	3,7	2,5	2,6	1,7	8,3
-3,0 m	15,1*	15,1*	12,0*	8,2	8,7*	5,1	6,2	3,6	6,2	3,6	7,5
-4,5 m	13,5*	13,5*	9,5*	8,5	6,6*	5,3					6,2

Die Werte sind gemäß ISO 10567 für Hydraulikbagger mit angebaurem Tieflöffel angegeben und betragen 87% der hydraulischen Hubkraft oder 75% der statischen Kipplast. (\*) Durch Hydraulikventil begrenzte Werte.

# MONOBLOCKAUSLEGER - HUBKRÄFTE

## 4 PRATZEN

Löffel (CECE): 0,73 m<sup>3</sup> - 710 kg  
ANGABE DER WERTE IN TONNEN

### LÖFFELSTIEL 2300 mm PRATZEN UNABGESTÜTZT

HÖHE	ARBEITSRADIUS										Max Reichweite
	3,0 m		4,5 m		6,0 m		7,5 m				
	Längs	Quer	Längs	Quer	Längs	Quer	Längs	Quer	Längs	Quer	
+7,5 m					4,8	3,6			4,5	3,4	6,2
+6,0 m					4,9	3,6			3,2	2,4	7,4
+4,5 m			7,7	5,7	4,7	3,4	3,1	2,2	2,6	1,9	8,1
+3,0 m			6,9	5,0	4,4	3,2	3,0	2,1	2,4	1,6	8,4
+1,5 m			6,3	4,4	4,1	2,9	2,8	2,0	2,2	1,5	8,5
0,0 m			6,0	4,1	3,9	2,7	2,7	1,9	2,3	1,6	8,3
-1,5 m	10,0*	7,9	5,9	4,0	3,8	2,6	2,7	1,8	2,5	1,7	7,8
-3,0 m	12,4	8,1	6,0	4,1	3,8	2,7			3,1	2,2	6,9
-4,5 m			6,3	4,4					4,7	3,3	5,5

### PRATZEN ABGESTÜTZT

HÖHE	ARBEITSRADIUS										Max Reichweite
	3,0 m		4,5 m		6,0 m		7,5 m				
	Längs	Quer	Längs	Quer	Längs	Quer	Längs	Quer	Längs	Quer	
+7,5 m					6,4*	6,4*			5,6*	5,6*	6,2
+6,0 m					6,3*	6,3*			5,2*	5,2*	7,4
+4,5 m			8,4*	8,4*	7,0*	7,0*	6,2*	5,4	5,1*	4,7	8,1
+3,0 m			10,8*	10,8*	8,0*	7,8	6,4	5,3	5,2	4,3	8,4
+1,5 m			12,8*	12,3	9,0*	7,4	6,2	5,1	5,0	4,1	8,5
0,0 m			13,4*	11,9	8,9	7,2	6,1	5,0	5,2	4,3	8,3
-1,5 m	10,0*	10,0*	12,9*	11,8	8,8	7,1	6,1	5,0	5,7	4,7	7,8
-3,0 m	15,7*	15,7*	11,3*	11,3*	8,2*	7,2			6,5*	5,7	6,9
-4,5 m			8,0*	8,0*					6,0*	6,0*	5,5

### LÖFFELSTIEL 2600 mm PRATZEN UNABGESTÜTZT

HÖHE	ARBEITSRADIUS										Max Reichweite
	3,0 m		4,5 m		6,0 m		7,5 m				
	Längs	Quer	Längs	Quer	Längs	Quer	Längs	Quer	Längs	Quer	
+7,5 m					4,9	3,7			4,2	3,1	6,5
+6,0 m					4,9	3,7	3,1	2,3	3,1	2,2	7,6
+4,5 m			7,8	5,8	4,7	3,5	3,1	2,2	2,5	1,8	8,3
+3,0 m			7,0	5,1	4,4	3,2	3,0	2,1	2,2	1,5	8,6
+1,5 m			6,3	4,4	4,1	2,9	2,8	2,0	2,1	1,4	8,7
0,0 m			5,9	4,1	3,8	2,7	2,7	1,8	2,2	1,5	8,5
-1,5 m	10,3*	7,7	5,8	4,0	3,7	2,6	2,6	1,8	2,4	1,6	8,0
-3,0 m	12,2	7,9	5,9	4,0	3,7	2,6			2,9	2,0	7,2
-4,5 m	12,3*	8,4	6,2	4,3					4,2	2,9	5,8

### PRATZEN ABGESTÜTZT

HÖHE	ARBEITSRADIUS										Max Reichweite
	3,0 m		4,5 m		6,0 m		7,5 m				
	Längs	Quer	Längs	Quer	Längs	Quer	Längs	Quer	Längs	Quer	
+7,5 m					5,9*	5,9*			4,4*	4,4*	6,5
+6,0 m					5,9*	5,9*	4,6*	4,6*	4,2*	4,2*	7,6
+4,5 m			7,8*	7,8*	6,6*	6,6*	6,0*	5,5	4,1*	4,1*	8,3
+3,0 m			10,3*	10,3*	7,7*	7,7*	6,4	5,3	4,3*	4,1	8,6
+1,5 m			12,4*	12,4	8,7*	7,5	6,2	5,1	4,7*	4,0	8,7
0,0 m			13,3*	11,9	8,9	7,2	6,1	5,0	4,9	4,1	8,5
-1,5 m	10,3*	10,3*	13,0*	11,8	8,7	7,1	6,0	4,9	5,4	4,4	8,0
-3,0 m	16,4*	16,4*	11,7*	11,7*	8,5*	7,1			6,5*	5,3	7,2
-4,5 m	12,3*	12,3*	8,8*	8,8*					6,3*	6,3*	5,8

### LÖFFELSTIEL 2900 mm PRATZEN UNABGESTÜTZT

HÖHE	ARBEITSRADIUS										Max Reichweite
	3,0 m		4,5 m		6,0 m		7,5 m				
	Längs	Quer	Längs	Quer	Längs	Quer	Längs	Quer	Längs	Quer	
+7,5 m					5,0	3,7			3,8	2,8	6,8
+6,0 m					4,9	3,7	3,2	2,3	2,8	2,0	7,9
+4,5 m			7,2*	5,9	4,7	3,5	3,1	2,3	2,3	1,6	8,6
+3,0 m			7,1	5,2	4,4	3,2	3,0	2,1	2,1	1,4	8,9
+1,5 m			6,4	4,5	4,1	2,9	2,8	1,9	2,0	1,3	9,0
0,0 m	6,1*	6,1*	5,9	4,1	3,8	2,6	2,7	1,8	2,0	1,3	8,8
-1,5 m	9,9*	7,6	5,8	3,9	3,7	2,5	2,6	1,7	2,2	1,5	8,3
-3,0 m	12,1	7,8	5,8	4,0	3,7	2,5	2,6	1,8	2,6	1,8	7,5
-4,5 m	12,5	8,2	6,0	4,1	3,8	2,7			3,7	2,5	6,2

### PRATZEN ABGESTÜTZT

HÖHE	ARBEITSRADIUS										Max Reichweite
	3,0 m		4,5 m		6,0 m		7,5 m				
	Längs	Quer	Längs	Quer	Längs	Quer	Längs	Quer	Längs	Quer	
+7,5 m					5,4*	5,4*			3,9*	3,9*	6,8
+6,0 m					5,5*	5,5*	5,2*	5,2*	3,6*	3,6*	7,9
+4,5 m			7,2*	7,2*	6,2*	6,2*	5,7*	5,5	3,6*	3,6*	8,6
+3,0 m			9,7*	9,7*	7,4*	7,4*	6,2*	5,3	3,8*	3,8*	8,9
+1,5 m			12,0*	12,0*	8,5*	7,5	6,2	5,1	4,1*	3,7	9,0
0,0 m	6,1*	6,1*	13,1*	11,9	8,9	7,2	6,1	5,0	4,6	3,8	8,8
-1,5 m	9,9*	9,9*	13,1*	11,7	8,7	7,0	6,0	4,9	5,0	4,1	8,3
-3,0 m	15,1*	15,1*	12,0*	11,7	8,7	7,0	6,0	4,9	6,0	4,9	7,5
-4,5 m	13,5*	13,5*	9,5*	9,5*	6,6*	6,6*			6,1*	6,1*	6,2

Die Werte sind gemäß ISO 10567 für Hydraulikbagger mit angebaurem Tieföffel angegeben und betragen 87% der hydraulischen Hubkraft oder 75% der statischen Kipplast. (\*) Durch Hydraulikventil begrenzte Werte.

# STANDARD AUSRÜSTUNG

- 24 V-Bordnetz mit 12 V-Steckdose in der Kabine
- 7 vorwählbare Leistungsstufen
- Auf 3 Betriebsarten einstellbare Schwenkbremse
- Automatische Blockierung der Pendelachse über das Bremspedal
- Automatischer Batterie Hauptschalter (mit Zündschlüssel gekoppelt)
- Automatischer Fahrmodus
- Automatischer Kraftverstärker
- Automatisches Leerlaufregelsystem
- Elastisch gelagerte und schallgedämmte Kabine mit transparentem Dach,
- Regenschutz, Sonnenblende und Parallelogramm-Scheibenwischer
- Elektrohdraulische Vorsteuerung
- Elektronische Wegfahrsperr
- Ergonomisch gestaltete Armstütze und Pedale
- Fahrgeschwindigkeit 20 km/h
- Fahrmotor mit hydrostatischer Bremse
- Fahrtrichtungswechsel über Joystick
- Geräumige Werkzeugboxen am Unterwagen
- Grenzlastregelung für Motor- und Pumpensteuerung
- Höhen- und längenverstellbare Konsolen
- Kabinenaußenleuchten
- Kaltstartvorrichtung (-25 °C)

- Kriechgang
- Kugeldrehkranz mit Langzeitschmierung
- Lastschaltgetriebe mit automatischer Gangschaltung
- LCD-Anzeige mit integrierter Diagnosefunktion
- Luftgefederter Sitz
- Mechanisch feststellbares/lösbares Bremspedal
- Monoblock- oder Verstellausleger
- Neigungsverstellbare Lenksäule
- Patentierte Lamellenbremsen für ruckfreies Arbeiten
- Patentiertes Hydrauliksystem mit zwei Hydraulikpumpen für
- Arbeitsausrüstung und Fahrantrieb und einer Hydraulikpumpe für
- Schwenkwerk
- Radiovorbereitung
- Robuster modularer Rahmen in Kastenprofilbauweise
- Rundum getönte Sicherheitsverglasung mit einziehbarer Frontscheibe
- Sicherheitsventile an den Auslegerzylindern
- Verbrauchs- und abgasarmer CNH-Motor (Tier II) neuester Generation .. gemäß europäischer Abgasrichtlinie
- Zentraler Schmierpunkt für die Ausrüstung
- Zentrale Steuerung von Planierschild und Prätze am linken Joystick
- Zylinder mit Dämpfungssystem

# SONDER AUSRÜSTUNG

- Bereifung
  - 8 x 10.00 - 20 mit Zwischenringen, Bridgestone (Zwilling)
  - 4 x 18.00 - 19.5 XF
- 25 km/h Fahrgeschwindigkeit
- 5,0 Tonnen schweres Gegengewicht (Ohne Straßenzulassung)
- Arbeitsausrüstung:
  - Planierschild hinten
  - 2 Prätzen
  - Planierschild vorne, 2 Prätzen hinten
  - Industrieunterwagen (4Prätzen)
- Automatische Schmieranlage
- Biologisch abbaubares Hydrauliköl
- Einfach- oder Zwillingbereifung
- Hydrauliksteuerkreis für Greifer
- Hydrauliksteuerkreis für Hammer und Schere
- Klimaanlage

- Kühlbox
- Löffel
- Mit Schnellkupplungen ausgerüstete Hydraulikleitungen
- Oberes Schutzgitter und Frontschutz für Kabine (nicht FOPS)
- Radio
- Schutz für die Prätzenzylinder
- Schutz für Planierschildzylinder
- Sicherheitslsthaken an der Koppel
- Sicherheitsventil am Stielzylinder
- Steinschlagschutz für Kabinendach und Frontfenster (FOPS) (nach EU-Maschinenrichtlinie)
- Stiele, L=2300-2600-2900 mm
- Transporthalterung für Greifer
- Zusätzliche Arbeitsscheinwerfer
- Zwischenlager für Gelenkwelle

Anmerkung: Standard- und Sonderausrüstungen können je nach Land variieren. Bitte fragen Sie Ihren NEW HOLLAND Händler.

## TIEFLÖFFEL

INHALT SAE GEHÄUFT	INHALT CECE GEHÄUFT	SCHNITTBREITE	SCHNITTBREITE
0,58 m³	0,50 m³	750 mm	585 kg
0,68 m³	0,59 m³	850 mm	650 kg
0,85 m³	0,73 m³	1000 mm	710 kg
1,10 m³	0,95 m³	1200 mm	810 kg
1,20 m³	1,03 m³	1300 mm	830 kg
1,40 m³	1,20 m³	1500 mm	920 kg

### BEI IHREM VERTRAGSHÄNDLER

Die Informationen in dieser Broschüre sind nur allgemeiner Art. Die Firma NEW HOLLAND KOBELCO CONSTRUCTION MACHINERY S.p.A. kann Detailangaben oder Spezifikationen zu dem in dieser Broschüre beschriebenen Produkt jederzeit aus technischen oder sonstigen Gründen ändern. Die Abbildungen zeigen die Produkte nicht notwendigerweise in Standardausführung. Die hier gezeigten Abmessungen, Gewichte und Fassungsvermögen sowie die verwendeten Umrechnungsdaten sind nur ungefähre Angaben und im Rahmen der normalen Fertigungsmethoden Abweichungen unterworfen.

Published by NEW HOLLAND KOBELCO CONSTRUCTION MACHINERY S.p.A. - [www.newholland.com](http://www.newholland.com)  
Printed in Italy - LEADER Firenze - Cod. 73301123DE - Printed 12/05

 **NEW HOLLAND**