

Technische Beschreibung Hydraulikbagger

A 934 C
Litronic®

Umschlaggerät

Einsatzgewicht 36,0 - 36,9 t
Motorleistung 150 kW (204 PS)

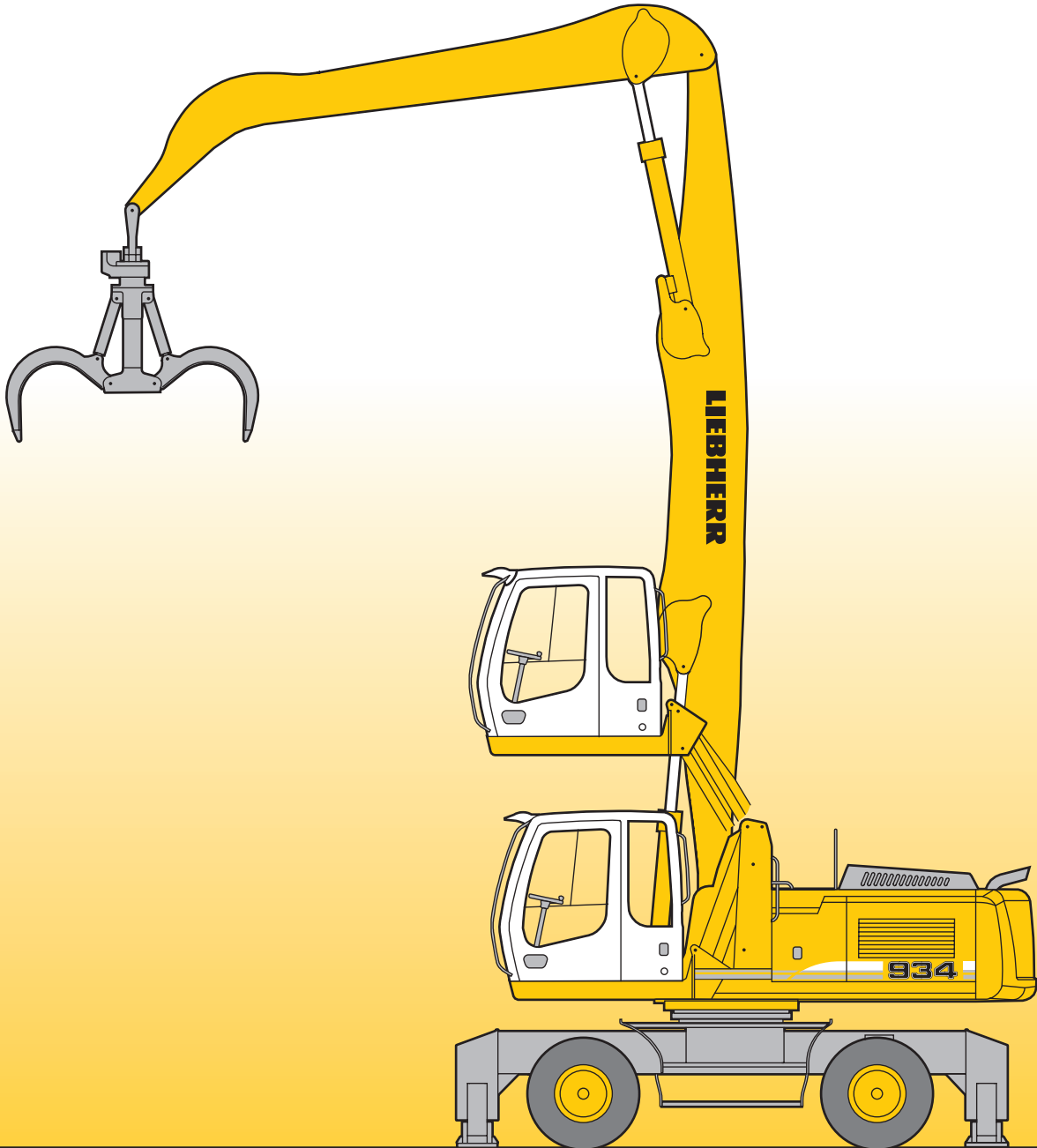

LIEBHERR

Technische Daten



Motor

Leistung nach ISO 9249	150 kW (204 PS) bei 1800 min ⁻¹
Motortyp	Liebherr D 934 L nach Tier 3/Stufe 3A
Bauart	4-Zylinder-Reihenmotor
Bohrung/Hub	122/150 mm
Hubraum	7,0 l
Arbeitsverfahren	4-Takt-Dieselmotor Pumpe-Leitung-Düse-Einspritzsystem Turbolader mit Ladeluftkühlung emissionsoptimiert
Kühlsystem	Wasserkühlung und integrierter Motorölkühler
Luftfilter	Trockenluftfilter mit Vorabscheider, Haupt- und Sicherheitselement, automatische Staubaustragung
Kraftstofftank-Inhalt	580 l
serienmäßig	sensorgesteuerte Leerlaufautomatik
Elektrische Anlage	
Betriebsspannung	24 V
Batterie	2 x 170 Ah/12 V
Starter	24 V/6,6 kW
Generator	Drehstrom 28 V/80 A



Hydraulikanlage

Hydraulikpumpe für Ausrüstung und Fahrwerk	2 Liebherr-Verstellpumpen in Schrägscheibenbauart
Fördermenge max.	2 x 245 l/min.
Betriebsdruck max.	350 bar
Pumpenansteuerung	elektro-hydraulisch, mit elektronischer Grenzlastregelung, Druckabschneidung, Nullhubregelung, Bedarfsstromsteuerung, Sumpfschaltung
Hydraulikpumpe für Schwenkwerk	reversierbare Schrägscheiben-Verstellpumpe, geschlossener Kreislauf
Fördermenge max.	148 l/min.
Betriebsdruck max.	380 bar
Hydrauliktank-Inhalt	350 l
Hydrauliksystem-Inhalt	590 l
Filterung	2 Filter im Rücklauf mit integriertem Feinfilterbereich (5 µm)
Kühlung	Kompaktkühler, bestehend aus Kühleinheit für Wasser, Hydrauliköl und Ladeluftkühlung, hydrostatischer Lüfterantrieb
MODE-Schaltung	Anpassung der Motorleistung und der Hydraulik über einen Mode-Vorwahlschalter an die jeweiligen Einsatzbedingungen für besonders wirtschaftliches und umweltfreundliches Arbeiten
ECO	für max. Grableistung und schwere Einsätze
POWER	für max. Grableistung und schwere Einsätze
LIFT	für Lasthebearbeiten
FINE	für Präzisionsarbeiten durch sehr feinfühligere Bewegungen
Drehzahleinstellung	stufenlose Anpassung der Motorleistung über die Drehzahl bei jedem vorgewählten Mode



Steuerung

Energieverteilung	über Steuerschieber in Blockbauweise mit integrierten Sicherheitsventilen
Sumpfschaltung	auf Ausleger und Stiel
geschl. Kreislauf	für Oberwagen-Schwenkwerk
Betätigung	
Ausrüstung und Schwenkwerk	mit proportional wirkenden Kreuzschalthebeln
Fahrwerk	mit proportional wirkendem Fußpedal für Fahrtrieb
Zusatzfunktionen	über Schalter oder proportional wirkende Fußpedale



Schwenkwerk

Antrieb	Liebherr-Schrägscheibenölmotor mit integriertem Bremsventil
Getriebe	Liebherr-Kompakt-Planetengetriebe
Drehkranz	Liebherr, innenverzahnter, abgedichteter einreihiger Kugeldrehkranz
Schwenkgeschwindigkeit	0–8,2 min ⁻¹ stufenlos
Schwenkmoment	84 kNm
Feststellbremse	nasse Lamellen (negativ wirkend)
Option	pedalbetätigte Positionierbremse



Fahrerkabine

Kabine	elastisch gelagert, schallgedämmt, getönte Scheiben. Frontscheibe unter Dach ein-schiebbar, Tür mit Schiebefenster
Fahrersitz	schwingungsgedämpft, auf das Fahrergewicht einstellbar, 6-fach verstellbar
Steuerung	eingebaut in die zum Fahrersitz verstellbaren Bedienungskonsolen
Überwachung	menügeführte Abfrage der aktuellen Betriebszustände über LCD-Display. Automatische Überwachung, Anzeige, Warnung (akustisch und optisch) und Speicherung von abweichenden Betriebszuständen wie z. B. Motorüberhitzung, zu niedriger Motoröl- oder Hydraulikölstand
Klimaanlage	serienmäßige Klimaautomatik, kombiniertes Kühl-Heizaggregat, zusätzlich Staubfilter im Frisch- und Umluftkreislauf
Schallemission	
ISO 6396	L _{PA} (in Fahrerkabine) = 74 dB(A)
2000/14/EG	L _{WA} (außen) = 104 dB(A)



Unterrahmen

Antrieb	Liebherr-Schrägscheibenölmotor mit beidseitig wirkenden Bremsventilen
Getriebe	Zweigang-Lastschaltgetriebe und elektrisch betätigter Kriechgang
Fahrgeschwindigkeit	0– 2,5 km/h (Kriechgang Gelände) 0– 5,0 km/h (Gelände) 0–10,0 km/h (Kriechgang Straße) 0–20,0 km/h (Straße)
Achsen	60-t-Baggerachsen, automatisch oder hydraulisch arretierbare Pendel-Lenkachse
Betriebs- und Feststellbremsen	nasse Lamellen
Parkbremse	nasse Lamellen (negativ wirkend)
Abstützvarianten	4-Pkt.-Pratzenabstützung mit pendelnd gelagerten Abstützrippen



Arbeitsausrüstung

Bauart	hochfeste Stahlbleche an hochbelasteten Stellen für härteste Anforderungen. Aufwendige und stabile Lagerung von Ausrüstung und Zylindern. Höchstmaß an Festigkeit auch bei hohen Lasten
Hydraulikzylinder	Liebherr-Zylinder mit Spezialdichtungs- und Führungssystem sowie Endlagendämpfung
Lagerstellen	abgedichtet und wartungsarm
Schmierung	semiautomatische Liebherr-Zentralschmieranlage

Abmessungen

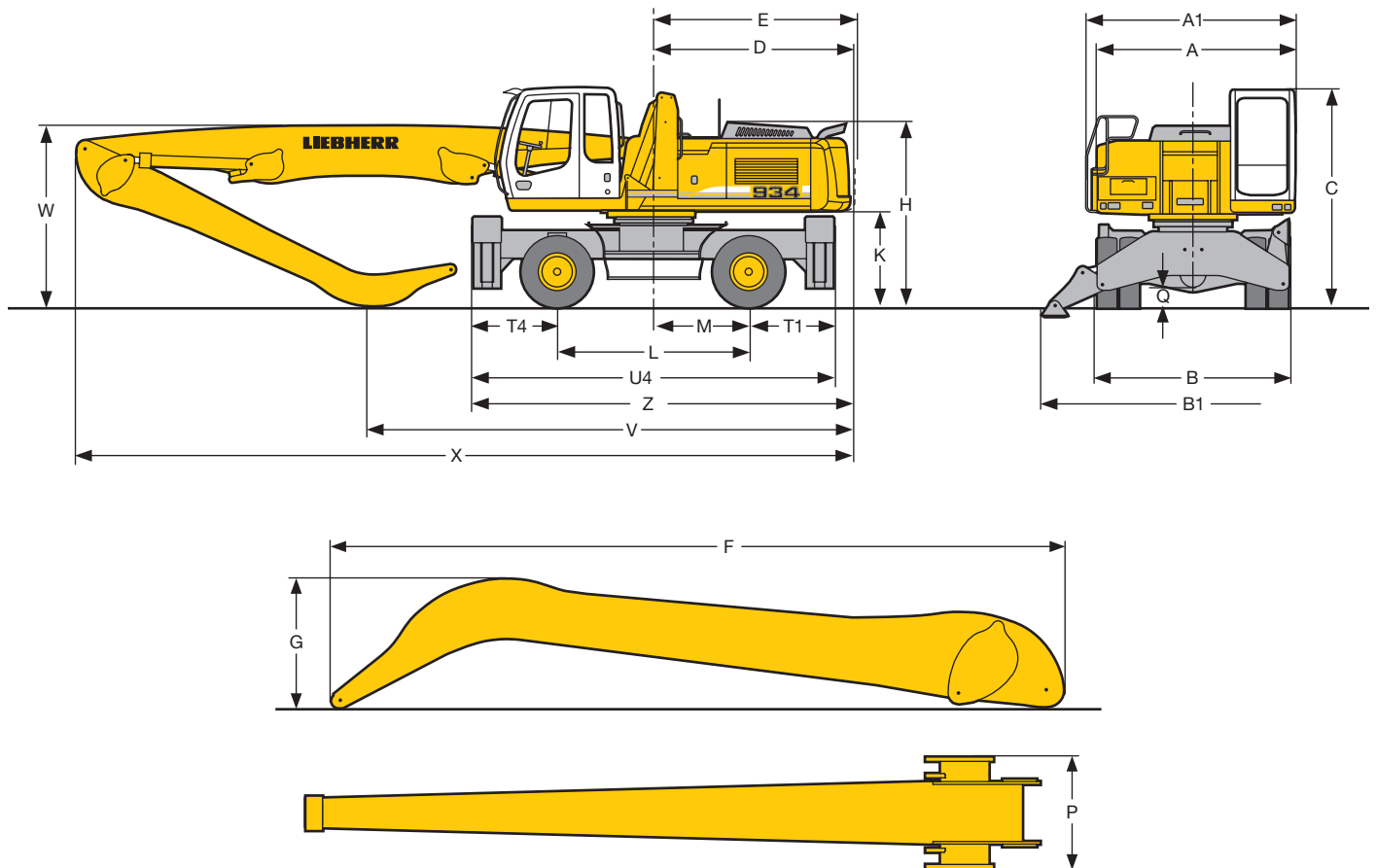

	mm
A	3000
A1	3410
B	2990
B1	4700
C	3390
D	3095
E	3095
H	2840
K	1465
L	3000
M	1500
Q	255
T1	1310
T4	1310
U4	5620
Z	5905

E = Schwenkradius

Bereifung 12.00-20

Industriemonoblockausleger 7,60 m und Industriestiel			
V	m	5,00	6,00
W	mm	7620	6800
X	mm	2950	3450
X	mm	11200	11200

Industriemonoblockausleger 8,60 m und Industriestiel			
V	m	6,00	7,50
W	mm	7540	6440
W	mm	2950	4250
X	mm	12200	12100

Industriemonoblockausleger 8,60 m abgewinkelt und Industriestiel			
V	m	6,00	7,50
V	mm	-	6540
W	mm	3300	4850
X	mm	12150	12100

Industriestiel				
F	m	5,00	6,00	7,50
F	mm	5350	6350	7850
G	mm	1200	1250	1250
P	mm	1050	1050	1050

Ausrüstung dargestellt über der Lenkachse

Umschlag-Ausrüstung

mit Industriemonoblockausleger 7,60 m

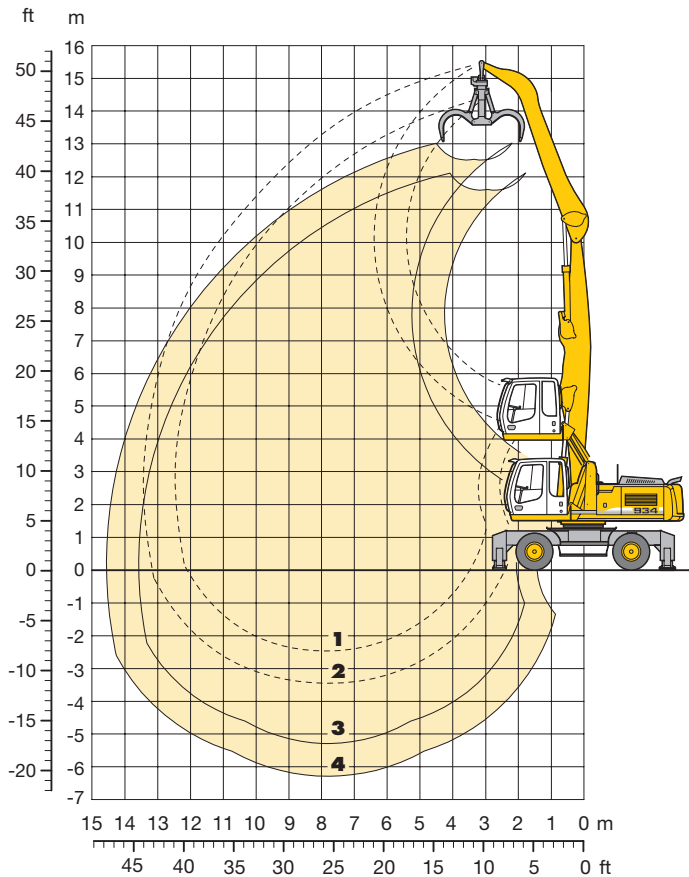

Bereichskurven

Kinematikvarianten 3B Standard/2A

- 1 mit Industriestiel 5,00 m
- 2 mit Industriestiel 6,00 m
- 3 mit Industriestiel 5,00 m und Greifer Typ 70 C
- 4 mit Industriestiel 6,00 m und Greifer Typ 70 C

Dienstgewicht

Das Dienstgewicht beinhaltet das Grundgerät A 934 C Litronic mit 4-Pkt.-Abstützung, Fahrerkabine hydr. höhenverstellbar, 8-fach Vollreifen mit Zwischenringen und die Umschlag-Ausrüstung mit Industriemonoblockausleger 7,60 m.

mit Greifer Typ 70 C/0,80 m ³ halbgeschl. Schalen	Gewicht
am Industriestiel 5,00 m	36000 kg
am Industriestiel 6,00 m	36200 kg

VarioLiftPlus

VarioLiftPlus: Variable Auslegersteckvarianten für optimierte Traglasten

bei **gleichem** Arbeitsbereich

bei **verändertem** Arbeitsbereich

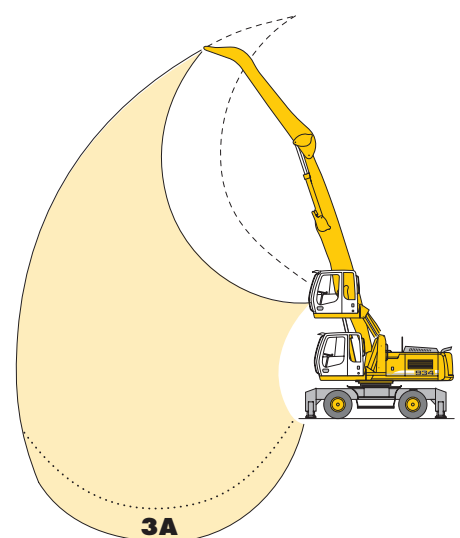
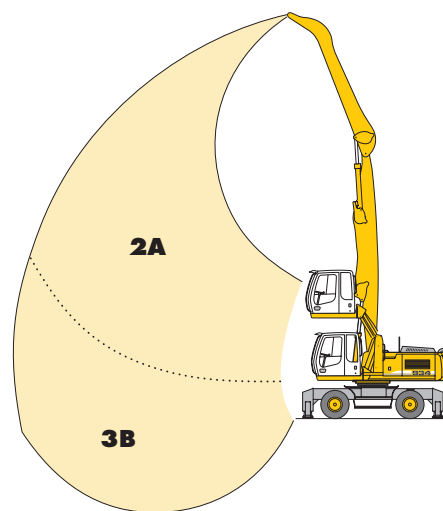
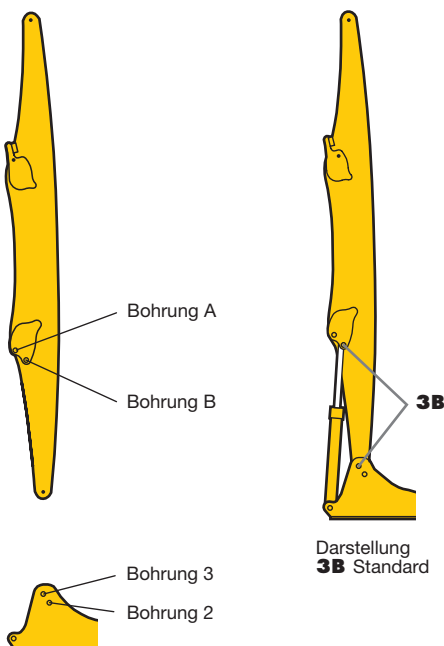

Kinematikvariante 3B Standard:
Erhöhte Traglastwerte unter Planum und bei großer Reichweite

Kinematikvariante 2A:
Erhöhte Traglastwerte über Planum

Kinematikvariante 3A:
Veränderte Bereichskurve bei zusätzlicher Reichtiefe, z. B. Schiffsentladung

Tragfähigkeit

mit Industriemonoblockausleger 7,60 m (Kinematikvariante 3B Standard)

Industriestiel 5,00 m

Höhe (m)	Unterwagen	Ausladung (m)								
		3,0	4,5	6,0	7,5	9,0	10,5	12,0	13,5	15,0
16,5	nicht abgestützt 4-Pkt. abgestützt									
15,0	nicht abgestützt 4-Pkt. abgestützt									
13,5	nicht abgestützt 4-Pkt. abgestützt		10,8# (10,8#) 10,8# (10,8#)							
12,0	nicht abgestützt 4-Pkt. abgestützt			8,3# (8,3#) 8,3# (8,3#)	6,1 (7,7#) 7,7# (7,7#)					
10,5	nicht abgestützt 4-Pkt. abgestützt			8,0# (8,0#) 8,0# (8,0#)	6,3 (7,3#) 7,3# (7,3#)	4,6 (5,8) 6,9# (6,9#)				
9,0	nicht abgestützt 4-Pkt. abgestützt			8,0# (8,0#) 8,0# (8,0#)	6,3 (7,3#) 7,3# (7,3#)	4,6 (5,9) 6,7# (6,7#)	3,5 (4,4) 6,3# (6,3#)			
7,5	nicht abgestützt 4-Pkt. abgestützt			8,4# (8,4#) 8,4# (8,4#)	6,2 (7,5#) 7,5# (7,5#)	4,6 (5,8) 6,8# (6,8#)	3,5 (4,5) 6,3# (6,3#)			
6,0	nicht abgestützt 4-Pkt. abgestützt		11,3# (11,3#) 11,3# (11,3#)	8,3 (9,2#) 9,2# (9,2#)	5,9 (7,5) 7,9# (7,9#)	4,4 (5,6) 7,0# (7,0#)	3,4 (4,4) 6,4# (6,4#)			
4,5	nicht abgestützt 4-Pkt. abgestützt	20,4# (20,4#) 20,4# (20,4#)	11,7 (13,5#) 13,5# (13,5#)	7,7 (10,0) 10,3# (10,3#)	5,5 (7,1) 8,5# (8,5#)	4,2 (5,4) 7,4# (7,4#)	3,3 (4,3) 6,5# (6,5#)	2,6 (3,4) 5,5 (5,9#)		
3,0	nicht abgestützt 4-Pkt. abgestützt		10,3 (14,0) 15,7# (15,7#)	7,0 (9,2) 11,4# (11,4#)	5,2 (6,7) 9,1# (9,1#)	4,0 (5,2) 7,7# (7,7#)	3,2 (4,1) 6,6 (6,7#)	2,6 (3,4) 5,4 (5,9#)		
1,5	nicht abgestützt 4-Pkt. abgestützt		8,0# (8,0#) 8,0# (8,0#)	6,5 (8,6) 12,2# (12,2#)	4,9 (6,4) 9,6# (9,6#)	3,8 (5,0) 8,0# (8,0#)	3,1 (4,0) 6,5 (6,8#)	2,5 (3,3) 5,4 (5,8#)		
0	nicht abgestützt 4-Pkt. abgestützt		7,5# (7,5#) 7,5# (7,5#)	6,1 (8,3) 12,4# (12,4#)	4,6 (6,1) 9,8# (9,8#)	3,6 (4,8) 7,9 (8,0#)	3,0 (3,9) 6,4 (6,7#)	2,5 (3,3) 5,3 (5,6#)		
-1,5	nicht abgestützt 4-Pkt. abgestützt			6,0 (8,1) 12,0# (12,0#)	4,5 (6,0) 9,5# (9,5#)	3,6 (4,7) 7,8# (7,8#)	2,9 (3,9) 6,3 (6,4#)			
-3,0	nicht abgestützt 4-Pkt. abgestützt									
-4,5	nicht abgestützt 4-Pkt. abgestützt									
-6,0	nicht abgestützt 4-Pkt. abgestützt									

Industriestiel 6,00 m

Höhe (m)	Unterwagen	Ausladung (m)								
		3,0	4,5	6,0	7,5	9,0	10,5	12,0	13,5	15,0
16,5	nicht abgestützt 4-Pkt. abgestützt									
15,0	nicht abgestützt 4-Pkt. abgestützt									
13,5	nicht abgestützt 4-Pkt. abgestützt			8,0# (8,0#) 8,0# (8,0#)						
12,0	nicht abgestützt 4-Pkt. abgestützt			7,3# (7,3#) 7,3# (7,3#)	6,5 (6,8#) 6,8# (6,8#)	4,7 (5,9) 6,5# (6,5#)				
10,5	nicht abgestützt 4-Pkt. abgestützt				6,5# (6,5#) 6,5# (6,5#)	4,8 (6,1) 6,2# (6,2#)	3,6 (4,6) 5,8# (5,8#)			
9,0	nicht abgestützt 4-Pkt. abgestützt				6,5# (6,5#) 6,5# (6,5#)	4,8 (6,1) 6,1# (6,1#)	3,7 (4,6) 5,8# (5,8#)			
7,5	nicht abgestützt 4-Pkt. abgestützt			7,4# (7,4#) 7,4# (7,4#)	6,4 (6,8#) 6,8# (6,8#)	4,8 (6,0) 6,3# (6,3#)	3,6 (4,6) 5,8# (5,8#)	2,8 (3,6) 5,5# (5,5#)		
6,0	nicht abgestützt 4-Pkt. abgestützt			8,2# (8,2#) 8,2# (8,2#)	6,2 (7,3#) 7,3# (7,3#)	4,6 (5,8) 6,5# (6,5#)	3,5 (4,5) 6,0# (6,0#)	2,8 (3,6) 5,6# (5,6#)		
4,5	nicht abgestützt 4-Pkt. abgestützt	11,5# (11,5#) 11,5# (11,5#)	11,7# (11,7#) 11,7# (11,7#)	8,1 (9,3#) 9,3# (9,3#)	5,8 (7,4) 7,9# (7,9#)	4,4 (5,6) 6,9# (6,9#)	3,4 (4,4) 6,2# (6,2#)	2,7 (3,5) 5,6 (5,6#)		
3,0	nicht abgestützt 4-Pkt. abgestützt	7,8# (7,8#) 7,8# (7,8#)	11,1 (14,1#) 14,1# (14,1#)	7,4 (9,6) 10,6# (10,6#)	5,4 (6,9) 8,6# (8,6#)	4,1 (5,3) 7,3# (7,3#)	3,2 (4,2) 6,4# (6,4#)	2,6 (3,4) 5,5 (5,7#)		
1,5	nicht abgestützt 4-Pkt. abgestützt	2,5# (2,5#) 2,5# (2,5#)	9,8 (13,4#) 13,4# (13,4#)	6,7 (8,9) 11,6# (11,6#)	5,0 (6,5) 9,2# (9,2#)	3,9 (5,0) 7,7# (7,7#)	3,1 (4,0) 6,5 (6,6#)	2,5 (3,3) 5,4 (5,8#)		
0	nicht abgestützt 4-Pkt. abgestützt	3,2# (3,2#) 3,2# (3,2#)	8,6# (8,6#) 8,6# (8,6#)	6,2 (8,4) 12,2# (12,2#)	4,7 (6,2) 9,6# (9,6#)	3,7 (4,8) 7,9# (7,9#)	2,9 (3,9) 6,4 (6,7#)	2,4 (3,2) 5,3 (5,7#)		
-1,5	nicht abgestützt 4-Pkt. abgestützt		8,6# (8,6#) 8,6# (8,6#)	5,9 (8,1) 12,2# (12,2#)	4,5 (6,0) 9,6# (9,6#)	3,5 (4,7) 7,8 (7,9#)	2,9 (3,8) 6,3 (6,6#)	2,4 (3,2) 5,2 (5,5#)		
-3,0	nicht abgestützt 4-Pkt. abgestützt			5,8 (8,0) 11,6# (11,6#)	4,4 (5,9) 9,2# (9,2#)	3,5 (4,6) 7,5# (7,5#)				
-4,5	nicht abgestützt 4-Pkt. abgestützt									
-6,0	nicht abgestützt 4-Pkt. abgestützt									

Die Traglastwerte sind im Stieldrehpunkt der Lastaufnahmemittel in Tonnen (t) angegeben und auf festem, ebenem Untergrund bei geschlossener Pendelachse 360° schwenkbar. Die Klammerwerte gelten in Längsrichtung des Unterwagens und sind im nicht abgestützten Zustand über die Lenkachse (Fahrtrichtung), im abgestützten Zustand über die Starrachse ermittelt. Die Nutzlastwerte betragen gemäß ISO 10567 75 % der statischen Kipplast oder 87 % der hydraulischen Hubkraft (#). Gewichte angebaute Arbeitswerkzeuge (Greifer, Lasthaken, usw.) und Lastaufnahmemittel sind von den Tragfähigkeitswerten abzuziehen. Die Tragfähigkeit des Gerätes wird durch die Standsicherheit, das Hubvermögen der hydraulischen Einrichtungen oder die maximal zulässige Traglast des Lasthakens begrenzt.

Für den Hebezeugbetrieb müssen Hydraulikbagger nach der Europäischen Norm EN 474-5 mit Rohrbruchsicherungen an den Hubzylindern und mit einer Überlastwarneinrichtung ausgerüstet sein.

Tragfähigkeit

mit Industriemonoblockausleger 7,60 m (Kinematikvariante 2A)

Industriestiel 5,00 m

Höhe (m)	Unterwagen	Ausladung (m)								
		3,0	4,5	6,0	7,5	9,0	10,5	12,0	13,5	15,0
16,5	nicht abgestützt 4-Pkt. abgestützt									
15,0	nicht abgestützt 4-Pkt. abgestützt									
13,5	nicht abgestützt 4-Pkt. abgestützt		10,4# (10,4#) 10,4# (10,4#)							
12,0	nicht abgestützt 4-Pkt. abgestützt			8,9 (10,4#) 10,4# (10,4#)	6,1 (7,4#) 7,4# (7,4#)					
10,5	nicht abgestützt 4-Pkt. abgestützt			9,1 (10,0#) 10,0# (10,0#)	6,3 (8,0) 8,6# (8,6#)	4,6 (5,8) 7,2# (7,2#)				
9,0	nicht abgestützt 4-Pkt. abgestützt			9,1 (10,0#) 10,0# (10,0#)	6,3 (8,0) 8,6# (8,6#)	4,7 (5,9) 7,5# (7,5#)				
7,5	nicht abgestützt 4-Pkt. abgestützt			8,8 (10,3#) 10,3# (10,3#)	6,2 (7,8) 8,7# (8,7#)	4,6 (5,8) 7,5# (7,5#)	3,5 (4,5) 6,6# (6,6#)			
6,0	nicht abgestützt 4-Pkt. abgestützt		13,1 (13,7#) 13,7# (13,7#)	8,4 (10,7) 10,8# (10,8#)	6,0 (7,6) 8,9# (8,9#)	4,5 (5,7) 7,6# (7,6#)	3,4 (4,4) 6,5# (6,5#)			
4,5	nicht abgestützt 4-Pkt. abgestützt	22,5# (22,5#) 22,5# (22,5#)	11,9 (15,0#) 15,0# (15,0#)	7,8 (10,1) 11,4# (11,4#)	5,6 (7,2) 9,2# (9,2#)	4,3 (5,5) 7,7# (7,7#)	3,3 (4,3) 6,5# (6,5#)	2,7 (3,5) 5,3# (5,3#)		
3,0	nicht abgestützt 4-Pkt. abgestützt		10,5 (14,3) 16,0# (16,0#)	7,2 (9,4) 11,8# (11,8#)	5,3 (6,8) 9,3# (9,3#)	4,1 (5,2) 7,7# (7,7#)	3,2 (4,2) 6,4# (6,4#)	2,6 (3,4) 5,1# (5,1#)		
1,5	nicht abgestützt 4-Pkt. abgestützt		9,2# (9,2#) 9,2# (9,2#)	6,6 (8,8) 11,7# (11,7#)	4,9 (6,5) 9,2# (9,2#)	3,9 (5,0) 7,5# (7,5#)	3,1 (4,1) 6,1# (6,1#)	2,5 (3,4) 4,7# (4,7#)		
0	nicht abgestützt 4-Pkt. abgestützt		8,0# (8,0#) 8,0# (8,0#)	6,2 (8,4) 10,8# (10,8#)	4,7 (6,2) 8,6# (8,6#)	3,7 (4,9) 6,9# (6,9#)	3,0 (4,0) 5,5# (5,5#)	2,5 (3,3) 3,9# (3,9#)		
-1,5	nicht abgestützt 4-Pkt. abgestützt		8,9# (8,9#) 8,9# (8,9#)	6,1 (8,2) 9,2# (9,2#)	4,6 (6,1) 7,5# (7,5#)	3,6 (4,8) 6,0# (6,0#)	3,0 (3,9) 4,6# (4,6#)			
-3,0	nicht abgestützt 4-Pkt. abgestützt									
-4,5	nicht abgestützt 4-Pkt. abgestützt									
-6,0	nicht abgestützt 4-Pkt. abgestützt									

Industriestiel 6,00 m

Höhe (m)	Unterwagen	Ausladung (m)								
		3,0	4,5	6,0	7,5	9,0	10,5	12,0	13,5	15,0
16,5	nicht abgestützt 4-Pkt. abgestützt									
15,0	nicht abgestützt 4-Pkt. abgestützt									
13,5	nicht abgestützt 4-Pkt. abgestützt			8,8# (8,8#) 8,8# (8,8#)						
12,0	nicht abgestützt 4-Pkt. abgestützt			9,4 (9,5#) 9,5# (9,5#)	6,5 (8,1) 8,3# (8,3#)	4,7 (5,9) 5,9# (5,9#)				
10,5	nicht abgestützt 4-Pkt. abgestützt				6,6 (8,1#) 8,1# (8,1#)	4,8 (6,1) 7,2# (7,2#)				
9,0	nicht abgestützt 4-Pkt. abgestützt				6,6 (8,1#) 8,1# (8,1#)	4,9 (6,1) 7,2# (7,2#)	3,7 (4,6) 6,4# (6,4#)			
7,5	nicht abgestützt 4-Pkt. abgestützt			9,3 (9,6#) 9,6# (9,6#)	6,5 (8,1) 8,2# (8,2#)	4,8 (6,0) 7,2# (7,2#)	3,6 (4,6) 6,4# (6,4#)	2,8 (3,6) 5,6# (5,6#)		
6,0	nicht abgestützt 4-Pkt. abgestützt			8,9 (10,1#) 10,1# (10,1#)	6,2 (7,8) 8,5# (8,5#)	4,6 (5,9) 7,3# (7,3#)	3,6 (4,5) 6,4# (6,4#)	2,8 (3,6) 5,6# (5,6#)		
4,5	nicht abgestützt 4-Pkt. abgestützt	10,9# (10,9#) 10,9# (10,9#)	12,8 (13,9#) 13,9# (13,9#)	8,2 (10,6) 10,8# (10,8#)	5,9 (7,5) 8,9# (8,9#)	4,4 (5,6) 7,5# (7,5#)	3,4 (4,4) 6,4# (6,4#)	2,7 (3,5) 5,5# (5,5#)		
3,0	nicht abgestützt 4-Pkt. abgestützt	15,1# (15,1#) 15,1# (15,1#)	11,3 (15,2) 15,3# (15,3#)	7,5 (9,8) 11,4# (11,4#)	5,5 (7,0) 9,1# (9,1#)	4,2 (5,4) 7,6# (7,6#)	3,3 (4,2) 6,4# (6,4#)	2,6 (3,4) 5,4# (5,4#)		
1,5	nicht abgestützt 4-Pkt. abgestützt	2,9# (2,9#) 2,9# (2,9#)	10,0 (13,7) 15,9# (15,9#)	6,8 (9,0) 11,7# (11,7#)	5,1 (6,6) 9,2# (9,2#)	3,9 (5,1) 7,5# (7,5#)	3,1 (4,1) 6,3# (6,3#)	2,5 (3,3) 5,1# (5,1#)		
0	nicht abgestützt 4-Pkt. abgestützt	3,3# (3,3#) 3,3# (3,3#)	9,2 (9,5#) 9,5# (9,5#)	6,3 (8,5) 11,3# (11,3#)	4,7 (6,3) 8,9# (8,9#)	3,7 (4,9) 7,2# (7,2#)	3,0 (3,9) 5,9# (5,9#)	2,5 (3,3) 4,7# (4,7#)		
-1,5	nicht abgestützt 4-Pkt. abgestützt		8,8 (9,0#) 9,0# (9,0#)	6,0 (8,2) 10,2# (10,2#)	4,5 (6,1) 8,2# (8,2#)	3,6 (4,7) 6,6# (6,6#)	2,9 (3,9) 5,3# (5,3#)	2,4 (3,2) 3,9# (3,9#)		
-3,0	nicht abgestützt 4-Pkt. abgestützt			5,9 (8,1) 8,4# (8,4#)	4,4 (6,0) 6,9# (6,9#)	3,5 (4,7) 5,5# (5,5#)	2,9 (3,8) 4,2# (4,2#)			
-4,5	nicht abgestützt 4-Pkt. abgestützt									
-6,0	nicht abgestützt 4-Pkt. abgestützt									

Die Traglastwerte sind im Stieldrehpunkt der Lastaufnahmemittel in Tonnen (t) angegeben und auf festem, ebenem Untergrund bei geschlossener Pendelachse 360° schwenkbar. Die Klammerwerte gelten in Längsrichtung des Unterwagens und sind im nicht abgestützten Zustand über die Lenkachse (Fahrtrichtung), im abgestützten Zustand über die Starrachse ermittelt. Die Nutzlastwerte betragen gemäß ISO 10567 75 % der statischen Kippplast oder 87 % der hydraulischen Hubkraft (#). Gewichte angebaute Arbeitswerkzeuge (Greifer, Lasthaken, usw.) und Lastaufnahmemittel sind von den Tragfähigkeitswerten abzuziehen. Die Tragfähigkeit des Gerätes wird durch die Standsicherheit, das Hubvermögen der hydraulischen Einrichtungen oder die maximal zulässige Traglast des Lasthakens begrenzt.

Für den Hebezeugbetrieb müssen Hydraulikbagger nach der Europäischen Norm EN 474-5 mit Rohrbruchsicherungen an den Hubzylindern und mit einer Überlastwarneinrichtung ausgerüstet sein.

Umschlag-Ausrüstung

mit Industriemonoblockausleger 8,60 m

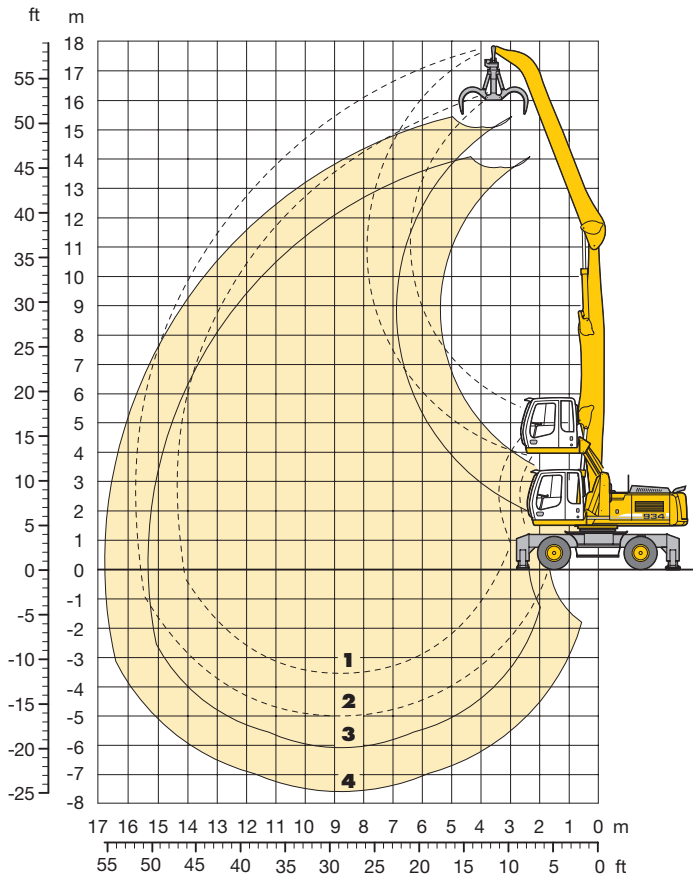

Bereichskurven

Kinematikvarianten 3B Standard/2A

- 1 mit Industriestiel 6,00 m
- 2 mit Industriestiel 7,50 m
- 3 mit Industriestiel 6,00 m und Greifer Typ 65
- 4 mit Industriestiel 7,50 m und Greifer Typ 65

Dienstgewicht

Das Dienstgewicht beinhaltet das Grundgerät A 934 C Litronic mit 4-Pkt.-Abstützung, Fahrerkabine hydr. höhenverstellbar, 8-fach Vollreifen mit Zwischenringen und die Umschlag-Ausrüstung mit Industriemonoblockausleger 8,60 m.

mit Greifer Typ 65/0,60 m ³ halbgescbl. Schalen	Gewicht
am Industriestiel 6,00 m	36600 kg
am Industriestiel 7,50 m	36900 kg

VarioLiftPlus

VarioLiftPlus: Variable Auslegersteckvarianten für optimierte Traglasten

bei **gleichem** Arbeitsbereich

bei **verändertem** Arbeitsbereich

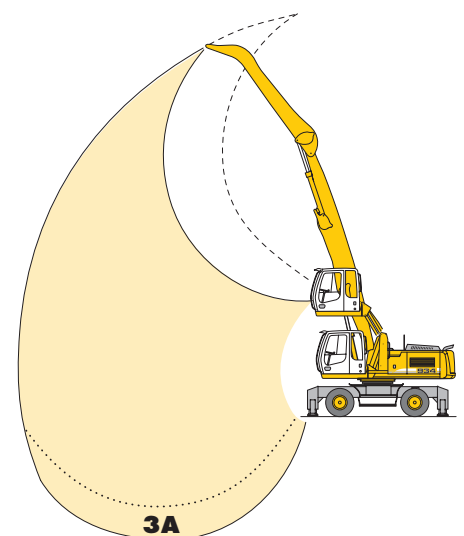
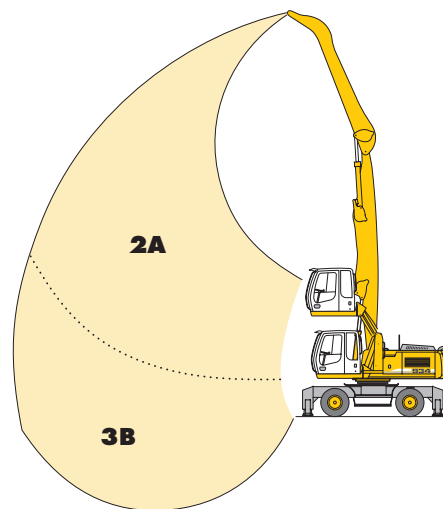
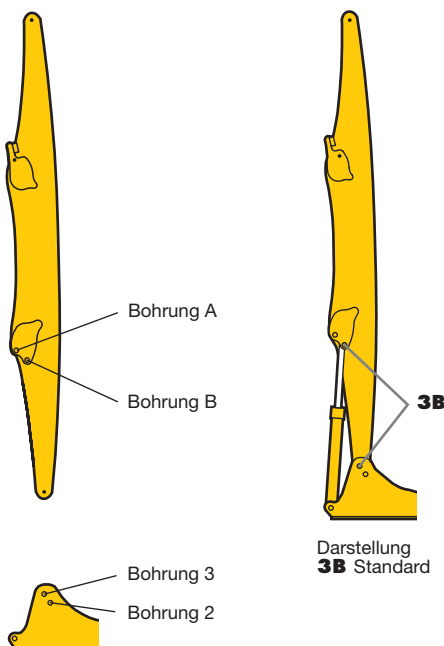

Kinematikvariante 3B Standard: Erhöhte Traglastwerte unter Planum und bei großer Reichweite
Kinematikvariante 2A: Erhöhte Traglastwerte über Planum

Kinematikvariante 3A: Veränderte Bereichskurve bei zusätzlicher Reichtiefe, z. B. Schiffsentladung

Tragfähigkeit

mit Industriemonoblockausleger 8,60 m (Kinematikvariante 3B Standard)

Industriestiel 6,00 m

Höhe (m)	Unterwagen	Ausladung (m)								
		3,0	4,5	6,0	7,5	9,0	10,5	12,0	13,5	15,0
16,5	nicht abgestützt 4-Pkt. abgestützt									
15,0	nicht abgestützt 4-Pkt. abgestützt			8,2# (8,2#) 8,2# (8,2#)						
13,5	nicht abgestützt 4-Pkt. abgestützt			7,4# (7,4#) 7,4# (7,4#)	6,4 (6,6#) 6,6# (6,6#)	4,5 (5,8) 6,2# (6,2#)				
12,0	nicht abgestützt 4-Pkt. abgestützt				6,3# (6,3#) 6,3# (6,3#)	4,8 (5,9#) 5,9# (5,9#)	3,5 (4,5) 5,5# (5,5#)			
10,5	nicht abgestützt 4-Pkt. abgestützt				6,3# (6,3#) 6,3# (6,3#)	4,8 (5,8#) 5,8# (5,8#)	3,6 (4,6) 5,4# (5,4#)			
9,0	nicht abgestützt 4-Pkt. abgestützt			7,2# (7,2#) 7,2# (7,2#)	6,4# (6,4#) 6,4# (6,4#)	4,8 (5,8#) 5,8# (5,8#)	3,6 (4,6) 5,4# (5,4#)	2,7 (3,5) 5,0# (5,0#)		
7,5	nicht abgestützt 4-Pkt. abgestützt			7,7# (7,7#) 7,7# (7,7#)	6,2 (6,7#) 6,7# (6,7#)	4,6 (5,8) 6,0# (6,0#)	3,5 (4,5) 5,5# (5,5#)	2,7 (3,5) 5,0# (5,0#)		
6,0	nicht abgestützt 4-Pkt. abgestützt		10,6# (10,6#) 10,6# (10,6#)	8,3 (8,5#) 8,5# (8,5#)	5,8 (7,2#) 7,2# (7,2#)	4,3 (5,6) 6,3# (6,3#)	3,3 (4,3) 5,6# (5,6#)	2,6 (3,4) 5,1# (5,1#)	2,0 (2,7) 4,5 (4,7#)	
4,5	nicht abgestützt 4-Pkt. abgestützt	19,4# (19,4#) 19,4# (19,4#)	11,4 (12,6#) 12,6# (12,6#)	7,5 (9,5#) 9,5# (9,5#)	5,4 (7,0) 7,8# (7,8#)	4,0 (5,2) 6,6# (6,6#)	3,1 (4,1) 5,8# (5,8#)	2,5 (3,3) 5,2# (5,2#)	1,9 (2,7) 4,4 (4,7#)	
3,0	nicht abgestützt 4-Pkt. abgestützt		9,5 (10,6#) 10,6# (10,6#)	6,6 (8,8) 10,5# (10,5#)	4,8 (6,4) 8,4# (8,4#)	3,7 (4,9) 7,0# (7,0#)	2,9 (3,9) 6,0# (6,0#)	2,3 (3,1) 5,2 (5,3#)	1,9 (2,6) 4,3 (4,7#)	
1,5	nicht abgestützt 4-Pkt. abgestützt		4,7# (4,7#) 4,7# (4,7#)	5,8 (8,0) 11,2# (11,2#)	4,4 (5,9) 8,8# (8,8#)	3,4 (4,6) 7,3# (7,3#)	2,7 (3,7) 6,2 (6,2#)	2,2 (3,0) 5,1 (5,4#)	1,8 (2,5) 4,3 (4,7#)	
0	nicht abgestützt 4-Pkt. abgestützt		4,6# (4,6#) 4,6# (4,6#)	5,3 (7,5) 11,5# (11,5#)	4,0 (5,6) 9,0# (9,0#)	3,2 (4,4) 7,4# (7,4#)	2,6 (3,5) 6,0 (6,2#)	2,1 (2,9) 5,0 (5,4#)	1,8 (2,5) 4,2 (4,6#)	
-1,5	nicht abgestützt 4-Pkt. abgestützt		5,6# (5,6#) 5,6# (5,6#)	5,1 (7,2) 11,1# (11,1#)	3,8 (5,4) 8,9# (8,9#)	3,0 (4,2) 7,3 (7,3#)	2,5 (3,4) 5,9 (6,1#)	2,1 (2,9) 4,9 (5,2#)		
-3,0	nicht abgestützt 4-Pkt. abgestützt				3,8 (5,3) 8,5# (8,5#)	3,0 (4,1) 7,0# (7,0#)	2,4 (3,4) 5,8# (5,8#)			
-4,5	nicht abgestützt 4-Pkt. abgestützt									
-6,0	nicht abgestützt 4-Pkt. abgestützt									

Industriestiel 7,50 m

Höhe (m)	Unterwagen	Ausladung (m)								
		3,0	4,5	6,0	7,5	9,0	10,5	12,0	13,5	15,0
16,5	nicht abgestützt 4-Pkt. abgestützt			7,3# (7,3#) 7,3# (7,3#)						
15,0	nicht abgestützt 4-Pkt. abgestützt				6,0# (6,0#) 6,0# (6,0#)	4,8 (5,6#) 5,6# (5,6#)				
13,5	nicht abgestützt 4-Pkt. abgestützt				5,6# (5,6#) 5,6# (5,6#)	5,1 (5,2#) 5,2# (5,2#)	3,7 (4,7) 5,0# (5,0#)			
12,0	nicht abgestützt 4-Pkt. abgestützt					5,1# (5,1#) 5,1# (5,1#)	3,9 (4,8#) 4,8# (4,8#)	2,9 (3,7) 4,6# (4,6#)		
10,5	nicht abgestützt 4-Pkt. abgestützt					5,0# (5,0#) 5,0# (5,0#)	3,9 (4,7#) 4,7# (4,7#)	2,9 (3,8) 4,5# (4,5#)	2,2 (2,9) 4,1# (4,1#)	
9,0	nicht abgestützt 4-Pkt. abgestützt				5,5# (5,5#) 5,5# (5,5#)	5,1# (5,1#) 5,1# (5,1#)	3,8 (4,8#) 4,8# (4,8#)	2,9 (3,7) 4,5# (4,5#)	2,2 (2,9) 4,2# (4,2#)	
7,5	nicht abgestützt 4-Pkt. abgestützt				5,8# (5,8#) 5,8# (5,8#)	4,9 (5,3#) 5,3# (5,3#)	3,7 (4,7) 4,9# (4,9#)	2,8 (3,7) 4,5# (4,5#)	2,2 (2,9) 4,3# (4,3#)	1,6 (2,3) 3,7# (3,7#)
6,0	nicht abgestützt 4-Pkt. abgestützt			7,2# (7,2#) 7,2# (7,2#)	6,3# (6,3#) 6,3# (6,3#)	4,7 (5,6#) 5,6# (5,6#)	3,5 (4,5) 5,1# (5,1#)	2,7 (3,5) 4,7# (4,7#)	2,1 (2,8) 4,3# (4,3#)	1,6 (2,2) 3,8 (4,0#)
4,5	nicht abgestützt 4-Pkt. abgestützt		9,5# (9,5#) 9,5# (9,5#)	8,2# (8,2#) 8,2# (8,2#)	5,9 (6,9#) 6,9# (6,9#)	4,3 (5,6) 6,0# (6,0#)	3,3 (4,3) 5,3# (5,3#)	2,6 (3,4) 4,8# (4,8#)	2,0 (2,7) 4,4# (4,4#)	1,6 (2,2) 3,7 (4,0#)
3,0	nicht abgestützt 4-Pkt. abgestützt	19,1# (19,1#) 19,1# (19,1#)	11,2 (12,4#) 12,4# (12,4#)	7,3 (9,3#) 9,3# (9,3#)	5,3 (6,9) 7,5# (7,5#)	3,9 (5,2) 6,4# (6,4#)	3,0 (4,0) 5,6# (5,6#)	2,4 (3,2) 5,0# (5,0#)	1,9 (2,6) 4,4 (4,5#)	1,5 (2,1) 3,7 (4,0#)
1,5	nicht abgestützt 4-Pkt. abgestützt	2,2# (2,2#) 2,2# (2,2#)	9,3 (12,5#) 12,5# (12,5#)	6,3 (8,6) 10,3# (10,3#)	4,7 (6,2) 8,1# (8,1#)	3,6 (4,8) 6,8# (6,8#)	2,8 (3,8) 5,8# (5,8#)	2,2 (3,0) 5,1# (5,1#)	1,8 (2,5) 4,3 (4,5#)	1,4 (2,1) 3,6 (4,0#)
0	nicht abgestützt 4-Pkt. abgestützt	2,2# (2,2#) 2,2# (2,2#)	6,4# (6,4#) 6,4# (6,4#)	5,6 (7,7) 10,9# (10,9#)	4,2 (5,7) 8,6# (8,6#)	3,2 (4,4) 7,0# (7,0#)	2,6 (3,5) 6,0# (6,0#)	2,1 (2,9) 5,0 (5,2#)	1,7 (2,4) 4,2 (4,6#)	1,4 (2,0) 3,6 (4,0#)
-1,5	nicht abgestützt 4-Pkt. abgestützt	3,1# (3,1#) 3,1# (3,1#)	5,9# (5,9#) 5,9# (5,9#)	5,1 (7,2) 11,2# (11,2#)	3,8 (5,3) 8,7# (8,7#)	3,0 (4,2) 7,2# (7,2#)	2,4 (3,4) 5,8 (6,0#)	2,0 (2,8) 4,8 (5,2#)	1,6 (2,3) 4,1 (4,5#)	1,4 (2,0) 3,5 (3,7#)
-3,0	nicht abgestützt 4-Pkt. abgestützt		6,4# (6,4#) 6,4# (6,4#)	4,8 (6,9) 10,9# (10,9#)	3,6 (5,1) 8,6# (8,6#)	2,8 (4,0) 7,1# (7,1#)	2,3 (3,2) 5,7 (5,9#)	1,9 (2,7) 4,8 (5,0#)	1,6 (2,3) 4,0 (4,3#)	
-4,5	nicht abgestützt 4-Pkt. abgestützt			4,8 (6,9) 10,3# (10,3#)	3,5 (5,0) 8,2# (8,2#)	2,8 (3,9) 6,7# (6,7#)	2,2 (3,2) 5,6# (5,6#)			
-6,0	nicht abgestützt 4-Pkt. abgestützt									

Die Traglastwerte sind im Stieldrehpunkt der Lastaufnahmemittel in Tonnen (t) angegeben und auf festem, ebenem Untergrund bei geschlossener Pendelachse 360° schwenkbar. Die Klammerwerte gelten in Längsrichtung des Unterwagens und sind im nicht abgestützten Zustand über die Lenkachse (Fahrtrichtung), im abgestützten Zustand über die Starrachse ermittelt. Die Nutzlastwerte betragen gemäß ISO 10567 75 % der statischen Kippplast oder 87 % der hydraulischen Hubkraft (#). Gewichte angebaute Arbeitswerkzeuge (Greifer, Lasthaken, usw.) und Lastaufnahmemittel sind von der Tragfähigkeitswerten abzuziehen. Die Tragfähigkeit des Gerätes wird durch die Standsicherheit, das Hubvermögen der hydraulischen Einrichtungen oder die maximal zulässige Traglast des Lasthakens begrenzt.

Für den Hebezeugbetrieb müssen Hydraulikbagger nach der Europäischen Norm EN 474-5 mit Rohrbruchsicherungen an den Hubzylindern und mit einer Überlastwarneinrichtung ausgerüstet sein.

Tragfähigkeit

mit Industriemonoblockausleger 8,60 m (Kinematikvariante 2A)

Industriestiel 6,00 m

Höhe (m)	Unterwagen	Ausladung (m)								
		3,0	4,5	6,0	7,5	9,0	10,5	12,0	13,5	15,0
16,5	nicht abgestützt 4-Pkt. abgestützt									
15,0	nicht abgestützt 4-Pkt. abgestützt			8,1# (8,1#) 8,1# (8,1#)						
13,5	nicht abgestützt 4-Pkt. abgestützt			9,4 (9,6#) 9,6# (9,6#)	6,4 (8,1) 8,1# (8,1#)					
12,0	nicht abgestützt 4-Pkt. abgestützt				6,6 (7,9#) 7,9# (7,9#)	4,8 (6,0) 6,9# (6,9#)				
10,5	nicht abgestützt 4-Pkt. abgestützt				6,7 (7,9#) 7,9# (7,9#)	4,8 (6,1) 6,9# (6,9#)	3,6 (4,6) 6,1# (6,1#)			
9,0	nicht abgestützt 4-Pkt. abgestützt				6,6 (7,9#) 7,9# (7,9#)	4,8 (6,0) 6,9# (6,9#)	3,6 (4,6) 6,0# (6,0#)	2,7 (3,5) 5,3# (5,3#)		
7,5	nicht abgestützt 4-Pkt. abgestützt			9,1 (9,7#) 9,7# (9,7#)	6,3 (8,0) 8,1# (8,1#)	4,6 (5,9) 7,0# (7,0#)	3,5 (4,5) 6,1# (6,1#)	2,7 (3,5) 5,3# (5,3#)		
6,0	nicht abgestützt 4-Pkt. abgestützt		12,7# (12,7#) 12,7# (12,7#)	8,4 (10,2#) 10,2# (10,2#)	5,9 (7,6) 8,4# (8,4#)	4,4 (5,6) 7,1# (7,1#)	3,4 (4,3) 6,1# (6,1#)	2,6 (3,4) 5,3# (5,3#)	2,0 (2,7) 4,5# (4,5#)	
4,5	nicht abgestützt 4-Pkt. abgestützt	21,7# (21,7#) 21,7# (21,7#)	11,7 (14,3#) 14,3# (14,3#)	7,6 (9,9) 10,8# (10,8#)	5,4 (7,1) 8,6# (8,6#)	4,1 (5,3) 7,2# (7,2#)	3,2 (4,2) 6,1# (6,1#)	2,5 (3,3) 5,2# (5,2#)	2,0 (2,7) 4,4# (4,4#)	
3,0	nicht abgestützt 4-Pkt. abgestützt		9,9 (13,6) 15,1# (15,1#)	6,7 (9,0) 11,1# (11,1#)	4,9 (6,5) 8,8# (8,8#)	3,8 (5,0) 7,2# (7,2#)	3,0 (3,9) 6,0# (6,0#)	2,4 (3,2) 5,1# (5,1#)	1,9 (2,6) 4,2# (4,2#)	
1,5	nicht abgestützt 4-Pkt. abgestützt		5,5# (5,5#) 5,5# (5,5#)	6,0 (8,2) 10,9# (10,9#)	4,5 (6,0) 8,6# (8,6#)	3,5 (4,7) 7,1# (7,1#)	2,8 (3,8) 5,9# (5,9#)	2,3 (3,1) 4,9# (4,9#)	1,8 (2,5) 3,9# (3,9#)	
0	nicht abgestützt 4-Pkt. abgestützt		4,9# (4,9#) 4,9# (4,9#)	5,5 (7,6) 10,2# (10,2#)	4,1 (5,7) 8,2# (8,2#)	3,3 (4,4) 6,7# (6,7#)	2,6 (3,6) 5,5# (5,5#)	2,2 (3,0) 4,5# (4,5#)	1,8 (2,5) 3,4# (3,4#)	
-1,5	nicht abgestützt 4-Pkt. abgestützt		5,7# (5,7#) 5,7# (5,7#)	5,2 (7,4) 8,8# (8,8#)	3,9 (5,4) 7,3# (7,3#)	3,1 (4,3) 6,0# (6,0#)	2,5 (3,5) 4,9# (4,9#)	2,1 (2,9) 3,9# (3,9#)		
-3,0	nicht abgestützt 4-Pkt. abgestützt			5,2 (7,0#) 7,0# (7,0#)	3,8 (5,4) 6,0# (6,0#)	3,0 (4,2) 5,0# (5,0#)	2,5 (3,4) 4,0# (4,0#)			
-4,5	nicht abgestützt 4-Pkt. abgestützt									
-6,0	nicht abgestützt 4-Pkt. abgestützt									

Industriestiel 7,50 m

Höhe (m)	Unterwagen	Ausladung (m)								
		3,0	4,5	6,0	7,5	9,0	10,5	12,0	13,5	15,0
16,5	nicht abgestützt 4-Pkt. abgestützt			7,0# (7,0#) 7,0# (7,0#)						
15,0	nicht abgestützt 4-Pkt. abgestützt				6,7 (7,0#) 7,0# (7,0#)	4,7 (5,3#) 5,3# (5,3#)				
13,5	nicht abgestützt 4-Pkt. abgestützt				7,0 (7,4#) 7,4# (7,4#)	5,1 (6,4) 6,5# (6,5#)	3,7 (4,7) 5,3# (5,3#)			
12,0	nicht abgestützt 4-Pkt. abgestützt					5,2 (6,4#) 6,4# (6,4#)	3,9 (4,9) 5,7# (5,7#)	2,8 (3,7) 4,8# (4,8#)		
10,5	nicht abgestützt 4-Pkt. abgestützt					5,2 (6,4#) 6,4# (6,4#)	3,9 (4,9) 5,7# (5,7#)	2,9 (3,8) 5,1# (5,1#)		
9,0	nicht abgestützt 4-Pkt. abgestützt					5,2 (6,4#) 6,4# (6,4#)	3,9 (4,9) 5,7# (5,7#)	2,9 (3,8) 5,1# (5,1#)	2,2 (2,9) 4,5# (4,5#)	
7,5	nicht abgestützt 4-Pkt. abgestützt				6,8 (7,5#) 7,5# (7,5#)	5,0 (6,3) 6,5# (6,5#)	3,7 (4,8) 5,7# (5,7#)	2,9 (3,7) 5,1# (5,1#)	2,2 (2,9) 4,5# (4,5#)	
6,0	nicht abgestützt 4-Pkt. abgestützt				6,5 (7,8#) 7,8# (7,8#)	4,7 (6,0) 6,7# (6,7#)	3,6 (4,6) 5,8# (5,8#)	2,7 (3,6) 5,1# (5,1#)	2,1 (2,8) 4,5# (4,5#)	1,6 (2,3) 3,8# (3,8#)
4,5	nicht abgestützt 4-Pkt. abgestützt		9,3# (9,3#) 9,3# (9,3#)	8,5 (9,9#) 9,9# (9,9#)	6,0 (7,6) 8,1# (8,1#)	4,4 (5,6) 6,8# (6,8#)	3,3 (4,3) 5,9# (5,9#)	2,6 (3,4) 5,1# (5,1#)	2,0 (2,7) 4,4# (4,4#)	1,6 (2,2) 3,7# (3,7#)
3,0	nicht abgestützt 4-Pkt. abgestützt	21,4# (21,4#) 21,4# (21,4#)	11,6 (14,1#) 14,1# (14,1#)	7,5 (9,8) 10,5# (10,5#)	5,4 (7,0) 8,4# (8,4#)	4,0 (5,2) 7,0# (7,0#)	3,1 (4,1) 5,9# (5,9#)	2,4 (3,3) 5,1# (5,1#)	1,9 (2,6) 4,4# (4,4#)	1,5 (2,2) 3,6# (3,6#)
1,5	nicht abgestützt 4-Pkt. abgestützt	2,7# (2,7#) 2,7# (2,7#)	9,6 (13,3) 14,8# (14,8#)	6,5 (8,8) 10,9# (10,9#)	4,8 (6,4) 8,5# (8,5#)	3,6 (4,9) 7,0# (7,0#)	2,9 (3,8) 5,9# (5,9#)	2,3 (3,1) 5,0# (5,0#)	1,8 (2,5) 4,2# (4,2#)	1,5 (2,1) 3,4# (3,4#)
0	nicht abgestützt 4-Pkt. abgestützt	2,4# (2,4#) 2,4# (2,4#)	7,1# (7,1#) 7,1# (7,1#)	5,7 (7,9) 10,7# (10,7#)	4,3 (5,8) 8,4# (8,4#)	3,3 (4,5) 6,8# (6,8#)	2,6 (3,6) 5,7# (5,7#)	2,1 (2,9) 4,8# (4,8#)	1,7 (2,4) 3,9# (3,9#)	1,4 (2,0) 3,0# (3,0#)
-1,5	nicht abgestützt 4-Pkt. abgestützt	3,1# (3,1#) 3,1# (3,1#)	6,3# (6,3#) 6,3# (6,3#)	5,2 (7,4) 9,9# (9,9#)	3,9 (5,4) 7,9# (7,9#)	3,1 (4,2) 6,5# (6,5#)	2,5 (3,4) 5,3# (5,3#)	2,0 (2,8) 4,4# (4,4#)	1,7 (2,4) 3,5# (3,5#)	1,4 (2,0) 2,4# (2,4#)
-3,0	nicht abgestützt 4-Pkt. abgestützt		6,6# (6,6#) 6,6# (6,6#)	4,9 (7,1) 8,6# (8,6#)	3,7 (5,2) 7,0# (7,0#)	2,9 (4,1) 5,8# (5,8#)	2,3 (3,3) 4,7# (4,7#)	1,9 (2,7) 3,8# (3,8#)	1,6 (2,3) 2,9# (2,9#)	
-4,5	nicht abgestützt 4-Pkt. abgestützt			4,9 (6,8#) 6,8# (6,8#)	3,6 (5,1) 5,8# (5,8#)	2,8 (4,0) 4,8# (4,8#)	2,3 (3,2) 3,8# (3,8#)			
-6,0	nicht abgestützt 4-Pkt. abgestützt									

Die Traglastwerte sind im Stieldrehpunkt der Lastaufnahmemittel in Tonnen (t) angegeben und auf festem, ebenem Untergrund bei geschlossener Pendelachse 360° schwenkbar. Die Klammerwerte gelten in Längsrichtung des Unterwagens und sind im nicht abgestützten Zustand über die Lenkachse (Fahrtrichtung), im abgestützten Zustand über die Starrachse ermittelt. Die Nutzlastwerte betragen gemäß ISO 10567 75 % der statischen Kipplast oder 87 % der hydraulischen Hubkraft (#). Gewichte angebaute Arbeitswerkzeuge (Greifer, Lasthaken, usw.) und Lastaufnahmemittel sind von den Tragfähigkeitswerten abzuziehen. Die Tragfähigkeit des Gerätes wird durch die Standsicherheit, das Hubvermögen der hydraulischen Einrichtungen oder die maximal zulässige Traglast des Lasthakens begrenzt.

Für den Hebezeugbetrieb müssen Hydraulikbagger nach der Europäischen Norm EN 474-5 mit Rohrbruchsicherungen an den Hubzylindern und mit einer Überlastwarneinrichtung ausgerüstet sein.

Umschlag-Ausrüstung

mit Industriemonoblockausleger 8,60 m abgewinkelt

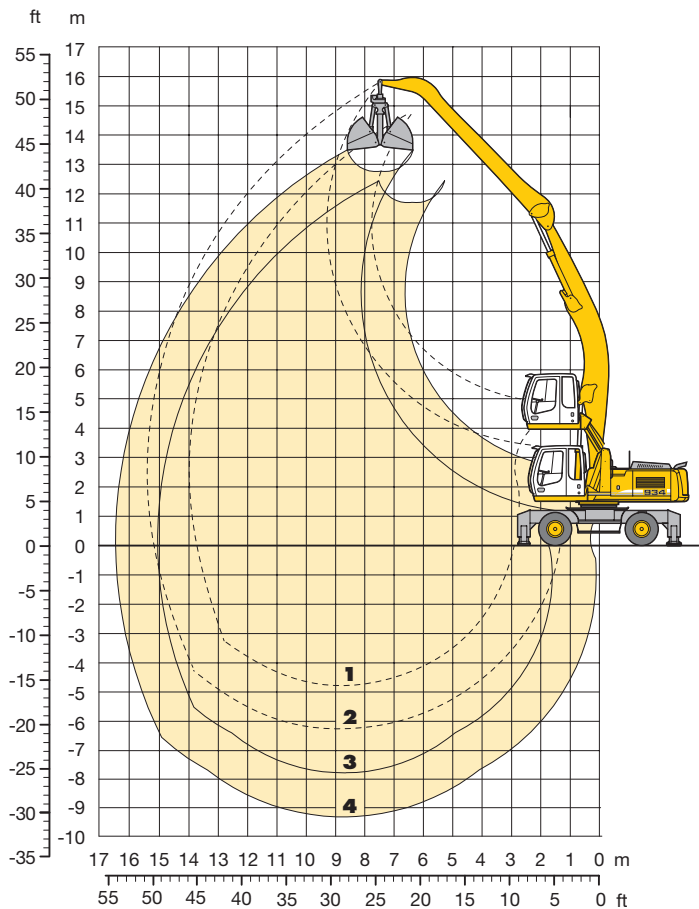

Bereichskurven

Kinematikvariante 3D Standard

- 1 mit Industriestiel 6,00 m
- 2 mit Industriestiel 7,50 m
- 3 mit Industriestiel 6,00 m und Greifer Typ 20 B
- 4 mit Industriestiel 7,50 m und Greifer Typ 20 B

Dienstgewicht

Das Dienstgewicht beinhaltet das Grundgerät A 934 C Litronic mit 4-Pkt.-Abstützung, Fahrerkabine hydr. höhenverstellbar, 8-fach Vollreifen mit Zwischenringen und die Umschlag-Ausrüstung mit Industriemonoblockausleger 8,60 m abgewinkelt.

mit Greifer Typ 20 B/1,50 m ³ Schüttgutschalen	Gewicht
am Industriestiel 6,00 m	36550 kg
am Industriestiel 7,50 m	36850 kg

VarioLiftPlus

VarioLiftPlus: Variable Auslegersteckvarianten für optimierte Traglasten

bei **verändertem** Arbeitsbereich

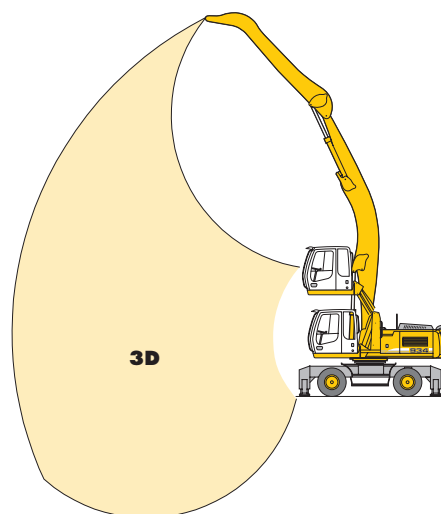
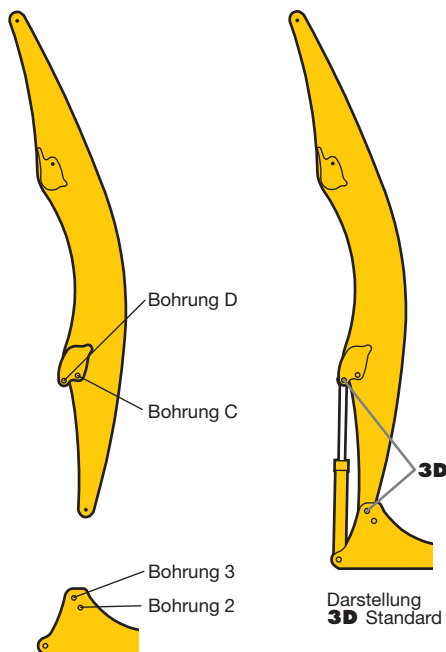

Kinematikvariante 3D Standard:
Erhöhte Traglastwerte unter Planum und bei großer Reichweite

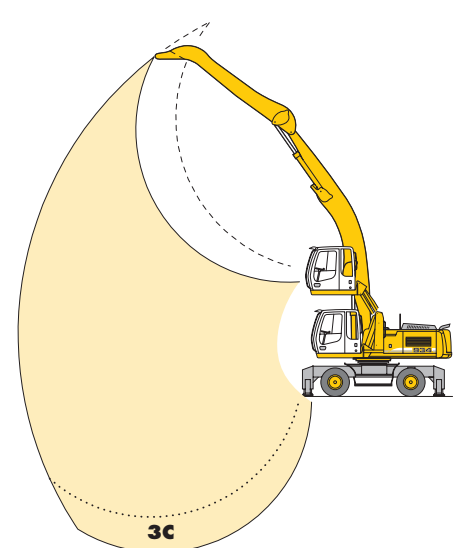

Kinematikvariante 3C:
Veränderte Bereichskurve bei zusätzlicher Reichtiefe, z. B. Schiffsentladung

Tragfähigkeit

mit Industriemonoblockausleger 8,60 m abgewinkelt (Kinematikvariante 3D Standard)

Industriestiel 6,00 m

Höhe (m)	Unterwagen	Ausladung (m)								
		3,0	4,5	6,0	7,5	9,0	10,5	12,0	13,5	15,0
16,5	nicht abgestützt 4-Pkt. abgestützt									
15,0	nicht abgestützt 4-Pkt. abgestützt									
13,5	nicht abgestützt 4-Pkt. abgestützt				6,1# (6,1#) 6,1# (6,1#)					
12,0	nicht abgestützt 4-Pkt. abgestützt					5,0 (5,5#) 5,5# (5,5#)				
10,5	nicht abgestützt 4-Pkt. abgestützt					5,0 (5,4#) 5,4# (5,4#)	3,7 (4,7) 5,1# (5,1#)			
9,0	nicht abgestützt 4-Pkt. abgestützt				5,9# (5,9#) 5,9# (5,9#)	4,9 (5,4#) 5,4# (5,4#)	3,7 (4,7) 5,1# (5,1#)	2,8 (3,6) 4,8# (4,8#)		
7,5	nicht abgestützt 4-Pkt. abgestützt				6,2# (6,2#) 6,2# (6,2#)	4,8 (5,6#) 5,6# (5,6#)	3,6 (4,6) 5,2# (5,2#)	2,8 (3,6) 4,8# (4,8#)		
6,0	nicht abgestützt 4-Pkt. abgestützt			7,9# (7,9#) 7,9# (7,9#)	6,1 (6,7#) 6,7# (6,7#)	4,5 (5,8) 5,9# (5,9#)	3,4 (4,4) 5,4# (5,4#)	2,7 (3,5) 4,9# (4,9#)		
4,5	nicht abgestützt 4-Pkt. abgestützt	18,1# (18,1#) 18,1# (18,1#)	11,8# (11,8#) 11,8# (11,8#)	7,8 (9,0#) 9,0# (9,0#)	5,6 (7,2) 7,4# (7,4#)	4,2 (5,4) 6,3# (6,3#)	3,2 (4,2) 5,6# (5,6#)	2,5 (3,4) 5,1# (5,1#)	2,0 (2,7) 4,5 (4,6#)	
3,0	nicht abgestützt 4-Pkt. abgestützt	2,1# (2,1#) 2,1# (2,1#)	9,9 (13,6) 14,0# (14,0#)	6,8 (9,1) 10,1# (10,1#)	5,0 (6,6) 8,0# (8,0#)	3,8 (5,1) 6,7# (6,7#)	3,0 (4,0) 5,8# (5,8#)	2,4 (3,2) 5,2# (5,2#)	1,9 (2,6) 4,4 (4,7#)	
1,5	nicht abgestützt 4-Pkt. abgestützt	1,8# (1,8#) 1,8# (1,8#)	7,2# (7,2#) 7,2# (7,2#)	6,0 (8,2) 10,9# (10,9#)	4,5 (6,1) 8,5# (8,5#)	3,5 (4,7) 7,1# (7,1#)	2,8 (3,8) 6,1# (6,1#)	2,3 (3,1) 5,2 (5,3#)	1,8 (2,5) 4,3 (4,7#)	
0	nicht abgestützt 4-Pkt. abgestützt	3,1# (3,1#) 3,1# (3,1#)	6,4# (6,4#) 6,4# (6,4#)	5,5 (7,6) 11,4# (11,4#)	4,1 (5,7) 8,9# (8,9#)	3,3 (4,4) 7,3# (7,3#)	2,6 (3,6) 6,1 (6,2#)	2,1 (3,0) 5,0 (5,4#)	1,8 (2,5) 4,2 (4,7#)	
-1,5	nicht abgestützt 4-Pkt. abgestützt		6,9# (6,9#) 6,9# (6,9#)	5,2 (7,3) 11,4# (11,4#)	3,9 (5,4) 9,0# (9,0#)	3,1 (4,3) 7,3# (7,3#)	2,5 (3,5) 5,9 (6,2#)	2,1 (2,9) 4,9 (5,3#)		
-3,0	nicht abgestützt 4-Pkt. abgestützt			5,1 (7,2) 10,9# (10,9#)	3,8 (5,3) 8,7# (8,7#)	3,0 (4,2) 7,2# (7,2#)	2,4 (3,4) 5,9 (6,0#)	2,0 (2,8) 4,9 (5,1#)		
-4,5	nicht abgestützt 4-Pkt. abgestützt				3,8 (5,3) 8,1# (8,1#)	3,0 (4,1) 6,7# (6,7#)				
-6,0	nicht abgestützt 4-Pkt. abgestützt									

Industriestiel 7,50 m

Höhe (m)	Unterwagen	Ausladung (m)								
		3,0	4,5	6,0	7,5	9,0	10,5	12,0	13,5	15,0
16,5	nicht abgestützt 4-Pkt. abgestützt									
15,0	nicht abgestützt 4-Pkt. abgestützt									
13,5	nicht abgestützt 4-Pkt. abgestützt					4,8# (4,8#) 4,8# (4,8#)	3,9 (4,2#) 4,2# (4,2#)			
12,0	nicht abgestützt 4-Pkt. abgestützt						4,0 (4,4#) 4,4# (4,4#)			
10,5	nicht abgestützt 4-Pkt. abgestützt						4,0 (4,4#) 4,4# (4,4#)	3,0 (3,9) 4,2# (4,2#)		
9,0	nicht abgestützt 4-Pkt. abgestützt						4,0 (4,4#) 4,4# (4,4#)	3,0 (3,9) 4,2# (4,2#)	2,3 (3,0) 4,1# (4,1#)	
7,5	nicht abgestützt 4-Pkt. abgestützt					4,9# (4,9#) 4,9# (4,9#)	3,9 (4,6#) 4,6# (4,6#)	3,0 (3,8) 4,3# (4,3#)	2,3 (3,0) 4,1# (4,1#)	
6,0	nicht abgestützt 4-Pkt. abgestützt				5,8# (5,8#) 5,8# (5,8#)	4,9 (5,2#) 5,2# (5,2#)	3,7 (4,7) 4,8# (4,8#)	2,8 (3,7) 4,4# (4,4#)	2,2 (2,9) 4,1# (4,1#)	
4,5	nicht abgestützt 4-Pkt. abgestützt			7,5# (7,5#) 7,5# (7,5#)	6,1 (6,4#) 6,4# (6,4#)	4,5 (5,6#) 5,6# (5,6#)	3,4 (4,4) 5,0# (5,0#)	2,7 (3,5) 4,6# (4,6#)	2,1 (2,8) 4,2# (4,2#)	1,6 (2,2) 3,8 (3,9#)
3,0	nicht abgestützt 4-Pkt. abgestützt	17,9# (17,9#) 17,9# (17,9#)	11,6# (11,6#) 11,6# (11,6#)	7,6 (8,7#) 8,7# (8,7#)	5,5 (7,1) 7,1# (7,1#)	4,1 (5,3) 6,1# (6,1#)	3,2 (4,2) 5,3# (5,3#)	2,5 (3,3) 4,8# (4,8#)	2,0 (2,7) 4,3# (4,3#)	1,5 (2,2) 3,7 (4,0#)
1,5	nicht abgestützt 4-Pkt. abgestützt	4,6# (4,6#) 4,6# (4,6#)	9,6 (13,4) 13,6# (13,6#)	6,6 (8,8) 9,8# (9,8#)	4,8 (6,4) 7,8# (7,8#)	3,7 (4,9) 6,5# (6,5#)	2,9 (3,9) 5,6# (5,6#)	2,3 (3,1) 5,0# (5,0#)	1,8 (2,5) 4,3 (4,4#)	1,5 (2,1) 3,6 (4,0#)
0	nicht abgestützt 4-Pkt. abgestützt	3,9# (3,9#) 3,9# (3,9#)	8,2 (8,6#) 8,6# (8,6#)	5,8 (7,9) 10,6# (10,6#)	4,3 (5,9) 8,3# (8,3#)	3,3 (4,5) 6,8# (6,8#)	2,7 (3,6) 5,8# (5,8#)	2,1 (3,0) 5,0 (5,1#)	1,7 (2,4) 4,2 (4,5#)	1,4 (2,0) 3,6 (4,0#)
-1,5	nicht abgestützt 4-Pkt. abgestützt	4,3# (4,3#) 4,3# (4,3#)	7,4# (7,4#) 7,4# (7,4#)	5,2 (7,3) 11,0# (11,0#)	3,9 (5,4) 8,6# (8,6#)	3,1 (4,3) 7,1# (7,1#)	2,5 (3,4) 5,9 (6,0#)	2,0 (2,8) 4,9 (5,2#)	1,6 (2,3) 4,1 (4,5#)	
-3,0	nicht abgestützt 4-Pkt. abgestützt	5,0# (5,0#) 5,0# (5,0#)	7,2 (7,4#) 7,4# (7,4#)	4,9 (7,0) 11,0# (11,0#)	3,7 (5,2) 8,7# (8,7#)	2,9 (4,0) 7,1# (7,1#)	2,3 (3,3) 5,8 (6,0#)	1,9 (2,7) 4,8 (5,1#)	1,6 (2,3) 4,1 (4,4#)	
-4,5	nicht abgestützt 4-Pkt. abgestützt		7,1 (7,8#) 7,8# (7,8#)	4,8 (6,9) 10,6# (10,6#)	3,5 (5,0) 8,4# (8,4#)	2,8 (3,9) 6,9# (6,9#)	2,2 (3,2) 5,7 (5,8#)	1,9 (2,7) 4,7 (4,9#)	1,6 (2,3) 4,0# (4,0#)	
-6,0	nicht abgestützt 4-Pkt. abgestützt				3,5 (5,0) 7,9# (7,9#)	2,7 (3,9) 6,5# (6,5#)	2,2 (3,2) 5,4# (5,4#)			

Die Traglastwerte sind im Stieldrehpunkt der Lastaufnahmemittel in Tonnen (t) angegeben und auf festem, ebenem Untergrund bei geschlossener Pendelachse 360° schwenkbar. Die Klammerwerte gelten in Längsrichtung des Unterwagens und sind im nicht abgestützten Zustand über die Lenkachse (Fahrtrichtung), im abgestützten Zustand über die Starrachse ermittelt. Die Nutzlastwerte betragen gemäß ISO 10567 75 % der statischen Kipplast oder 87 % der hydraulischen Hubkraft (#). Gewichte angebaute Arbeitswerkzeuge (Greifer, Lasthaken, usw.) und Lastaufnahmemittel sind von den Tragfähigkeitswerten abzuziehen. Die Tragfähigkeit des Gerätes wird durch die Standsicherheit, das Hubvermögen der hydraulischen Einrichtungen oder die maximal zulässige Traglast des Lasthakens begrenzt.

Für den Hebezeugbetrieb müssen Hydraulikbagger nach der Europäischen Norm EN 474-5 mit Rohrbruchsicherungen an den Hubzylindern und mit einer Überlastwarneinrichtung ausgerüstet sein.

Fahrerkabinen-Varianten und Fahrerkabinenschutz

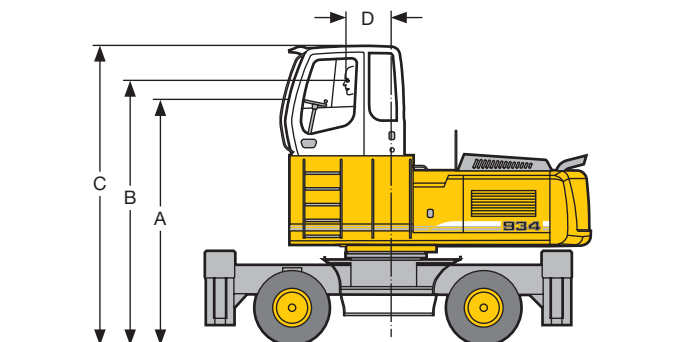

Fahrerkabinenerhöhung starr

Erhöhung	mm	800	1200	1500	2000
A	mm	3360	3760	4060	4560
B	mm	3700	4100	4400	4900
C	mm	4200	4600	4900	5400
D	mm	675	675	675	675

Bei einer starren Kabinenerhöhung ist die Kabine in einer erhöhten Position fest installiert. Ist eine niedrigere Transporthöhe erforderlich, kann das Kabinengehäuse abgenommen werden und die max. Höhe des Gerätes entspricht dann dem Maß A.

Für die starre Kabinenerhöhung ist zusätzlich ein Kabinenschutz mit oder ohne Schutzgitter sowie ein Frontscheibenschutz lieferbar.

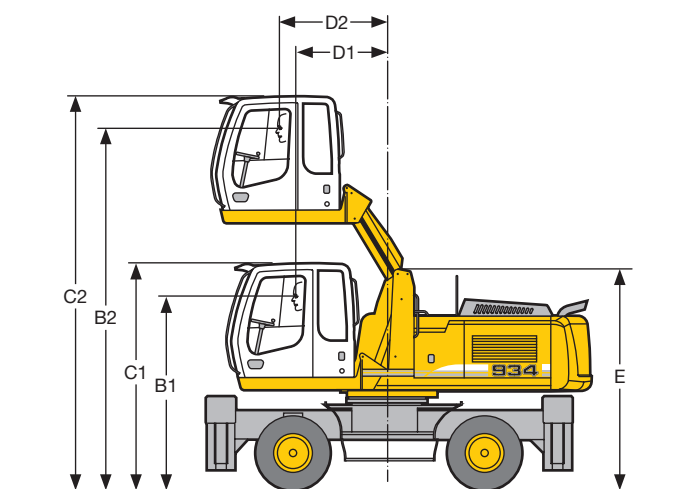

Fahrerkabine hydr. höhenverstellbar (Parallelogramm)

B1	2890 mm
B2	5390 mm
C1	3390 mm
C2	5890 mm
D1	1370 mm
D2	1615 mm
E	3305 mm

Mit der hydraulisch höhenverstellbaren Kabine kann der Fahrer seinen Sichtbereich innerhalb des Kabinenhubes frei wählen und jederzeit verstellen. Ist eine niedrigere Transporthöhe erforderlich, kann das Kabinengehäuse abgenommen werden. Die max. Höhe des Gerätes entspricht dann dem Maß E.

Für die Frontscheibe ist ein Schutzgitter lieferbar.

Schutzgitter oben

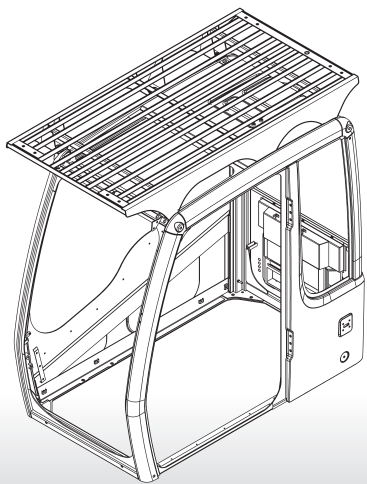

Schutzgitter vorn

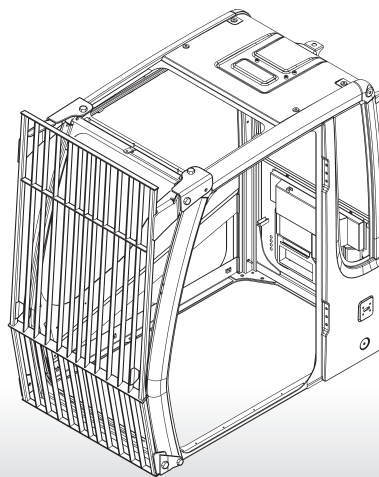

Arbeitswerkzeuge

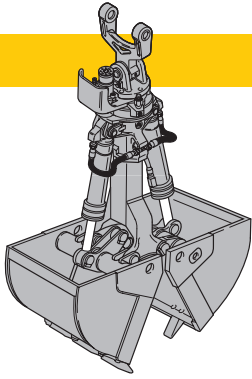

Schüttgutgreifer Greifer Typ 20 B

Schüttgutschalen mit Schneidkanten (ohne Zähne)

Schalenbreite	mm	1000	1200	1600
Inhalt	m ³	1,30	1,50	2,00
Schüttgutgewicht bis	t/m ³	1,5	1,5	1,5
Gewicht	kg	1310	1370	1520

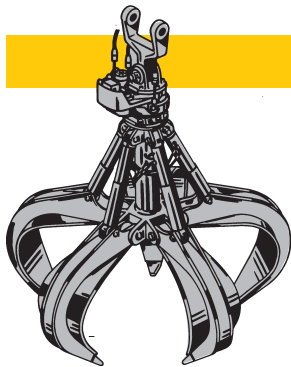

Mehrschalengreifer

offene Schalen halbgeschl. Schalen geschl. Schalen

Greifer Typ	Inhalt	m ³	offene Schalen	halbgeschl. Schalen	geschl. Schalen
Greifer Typ 64 (4 Schalen)	Inhalt	m ³	0,40	0,60	0,40
	Gewicht	kg	1050	1120	1260
Greifer Typ 65 (5 Schalen)	Inhalt	m ³	0,40	0,60	0,40
	Gewicht	kg	1170	1260	1340
Greifer Typ 69 (4 Schalen)	Inhalt	m ³	0,80	1,10	0,80
	Gewicht	kg	1180	1330	1450
Greifer Typ 70 C (5 Schalen)	Inhalt	m ³	0,80	1,10	0,80
	Gewicht	kg	1500	1520	1710



Lasthaken mit Aufhängung

zulässige Anhängelast	t	12,5
Gesamthöhe	mm	1000
Gewicht	kg	130

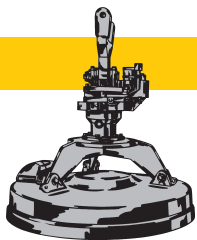

Lasthebemagnet mit Aufhängung

Generator	kW	10	20
Magnetdurchmesser	mm	1350	1500
Gesamthöhe	mm	1470	1520
Gewicht	kg	1700	2340

Weitere Informationen sind der „Ausrüstungs-Information – Liebherr Hydraulikgreifer“ zu entnehmen. Für den Anbau eines Lasthebemagneten ist der Einbau eines Generators im Grundgerät erforderlich.

Ausstattung



Unterwagen

	S	O
2-Kreis-Bremse mit Druckspeicher	•	
Breitreifen		
Fahrmotorschutz		•
Greifer-Einhängebügel bei einseitiger Abstützung		
Kolbenstangenschutz		•
Kriechgang schaltbar von Kabine	•	
Neureifen	•	
Parkbremse wartungsfrei im Fahrwerksgetriebe	•	
Pratzenabstützung einzeln ansteuerbar		•
Reifenvarianten		•
Rohrbruchsicherung an Abstützzylindern	•	
Servolenkung – proportional	•	
Sonderlackierung		•
Werkzeugkasten abschließbar, beidseitig	•	
Werkzeugkasten abschließbar, zusätzlich		•
Zweigan-Lastschaltgetriebe	•	



Oberwagen

	S	O
Betankungspumpe elektrisch		•
Feststellbremse im Schwenkwerk wartungsfrei	•	
Handläufe, Antirutschbeläge	•	
Haupttrennschalter für Elektroanlage	•	
Motorabdeckklappe mit Gasfeder	•	
Pedalbetätigte Positionierschwenkbremse	•	
Rückfahrwarneinrichtung		•
Schalldämmung	•	
Sonderlackierung		•
Verriegelung Ober-/Unterwagen		
Wartungsfreie HD-Batterien	•	
Werkzeugausrüstung erweitert		•
Werkzeugraum abschließbar	•	
Werkzeugsatz	•	



Hydraulik

	S	O
Absperrventil zwischen Hydrauliktank und Pumpe	•	
Anbausatz Drehantrieb		•
Druckabschneidung	•	
Druckprüfanschlüsse für Hydraulik	•	
Druckspeicher für kontrolliertes Absenken der Ausrüstung bei abgeschaltetem Motor		•
Filter mit integriertem Feinfilterbereich (5 µm)	•	
Grenzlastregelung elektronisch	•	
Leistungsanpassung stufenlos (ECO)	•	
Minimalhubregelung	•	
Mode-Schaltung mit beliebiger Zwischenstellung	•	
Nebenstromfilter		•
Öle umweltfreundlich	•	
Zusatzsteuerkreise		•



Motor

	S	O
Ladeluftkühlung	•	
Pumpe-Leitung-Düse-Einspritzsystem		•
Abgasturbolader	•	
Trockenluftfilter mit Vorabscheider, Haupt- und Sicherheitselement	•	
Luftfilter mit automatischer Staubaustragung	•	
Leerlaufautomatik	•	
Kaltstartanlage		•



Fahrerkabine

	S	O
Ablagefach	•	
Anzeigen für Motorbetriebszustand	•	
Betriebsstunden-Anzeige zusätzlich von außen einsehbar	•	
Dachfenster	•	
Dachluke allseitig aufstellbar		
Fahrersitz 6-fach verstellbar	•	
Fahrersitz luftgefedert mit Kopfstütze und Heizung		•
Fahrersitz unabhängig oder zusammen mit Konsolen verstellbar	•	
Feuerlöscher		•
Fußmatte herausnehmbar	•	
Innenbeleuchtung	•	
Kabinenerhöhung starr oder hydraulisch		•
Kabinenheizung mit Defrosteranlage	•	
Kleiderhaken	•	
Klimaanlage	•	
Kühlbox elektrisch		•
Lenksäule verstellbar	•	
Panzerglasfrontscheibe (nicht ausstellbar)		•
Radioanlage		•
Radioeinbauvorbereitung		•
Regenschutz über Frontscheibe	•	
Rundumkennleuchte		•
Scheiben rundum getönt	•	
Schiebefenster in Tür	•	
Signal optisch bei ausgefahrener Pratzenabstützung		•
Sonnenblende		•
Sonnenrollo	•	
Standheizung		•
Wegfahrsperre elektronisch		•
Wisch-Waschanlage	•	
Zigarettenanzünder und Aschenbecher	•	
Zusatzscheinwerfer		•



Ausrüstung

	S	O
Arbeitsscheinwerfer	•	
Hydraulikleitungen für Greiferbetrieb im Stiel	•	
Industriestiele mit Schnellwechseinrichtung		•
Lagerstellen abgedichtet	•	
Lasthaken mit Sicherheitslasche		•
Liebherr-Greiferprogramm		•
Liebherr-Zentralschmieranlage semiautomatisch	•	
Liebherr-Zentralschmieranlage vollautomatisch		•
Likufix		•
Rohrbruchsicherungen Hubzylinder mit Regeneration	•	
Rohrbruchsicherungen Stielzylinder mit Regeneration	•	
Schlauchschnellkupplungen an Greiferleitung	•	
Schnellwechselladaper mechanisch oder hydraulisch		•
Sonderlackierung	•	
Spezial- und Sondergrabgefäße		•
Überlastwarneinrichtung	•	
Umschaltventil Löffel-/Greiferhydraulik	•	
Verbindungsaschenarretierung bei Greiferbetrieb		•
Zylinder-Endlagendämpfung	•	

S = Standard, O = Option

Ausrüstungs- und Anbauteile fremder Fabrikate dürfen ohne Abstimmung mit Liebherr nicht ein- oder angebaut werden.