

# Hydrobagger und -lader

## Technische Daten

# MH 5

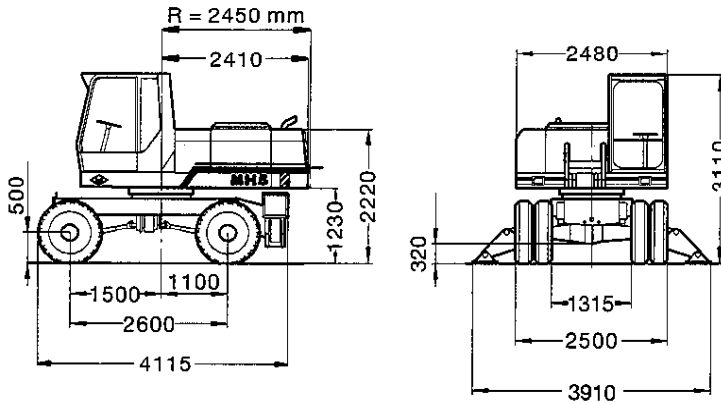

**MH 5-PLA**

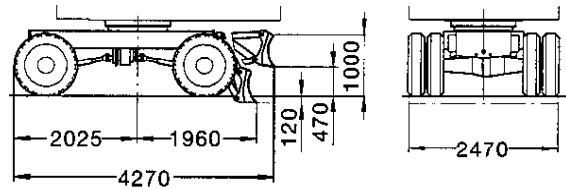

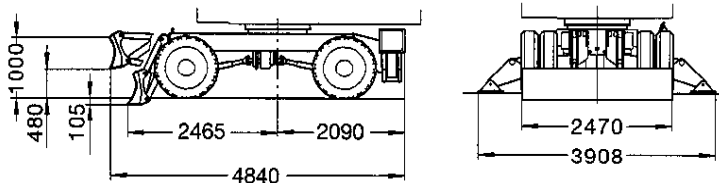

**MH 5-PLA/A 2**

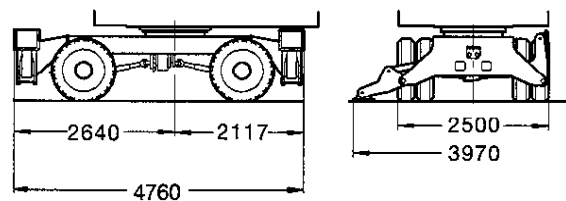

**MH 5-A 4**



		
<b>MH 5 - PLA</b>	14,3 t	bis 18,1 t
<b>MH 5 - A2</b>	14,6 t	bis 18,5 t
<b>MH 5 - PLA/A2</b>	15,2 t	bis 19,1 t
<b>MH 5 - A4</b>	16,5 t	bis 20,4 t



### Geräuschemissionspegel

gemäß EWG Baumusterprüfung  
 Schalleistungspegel L<sub>WA</sub> 100 dB(A)  
 Schalldruckpegel L<sub>PA</sub> (Fahrerplatz) 73 dB(A)



### Hydraulik

**PMS-Hydraulik • Dreikreis hydraulik • Hydraulische Vorsteuerung**  
 Verstelldoppelpumpe mit Einzelreglern und variabler Fördermenge  
 Verstellpumpe mit Momentensteuerung  
 Hydr. Gesamtleistung bei PMS-Regelung 80 kW  
 Gesamtfördermenge 400 l/min  
 Druck 320 bar  
 Druck mit Kraftverstärker (Option) 360 bar  
 Mit Kraftverstärker erhöhen sich die Zylinderkräfte um 12,5% und die Zugkraft um 10%.

**PMS - Pump Managing System:** Mikroprozessor-gesteuertes Regel- und Überwachungssystem • Pumpenpräzisionssteuerung in Abhängigkeit von der geforderten Leistung • Elektronische Grenzlastregelung • Drei vorwählbare Leistungs- und Geschwindigkeitsstufen • Keine Überlastung des Dieselmotors

Dreipumpenhydraulik mit zwei Arbeits- und separater Schwenkpumpe  
 • Drei unabhängige Arbeitsbewegungen gleichzeitig möglich • Einzelregelung beider Arbeitspumpen • Bei nur einer Arbeitsbewegung werden die Ölströme beider Arbeitspumpen automatisch zusammengefaßt.  
 Die Mengenbedarfssteuerung (**Load Sensing**) sichert den optimalen Ölstrom in Abhängigkeit von der Handhebelstellung im Fahrerhaus  
 Extrem feinfühlig und verlustarme Arbeitsbewegungen • Im Motoraggregat integrierter Hydraulikölkühler mit thermostatisch geregelter Kühlstrom.



### Motor

Wassergekühlter O&K Dieselmotor (Fabrikat: KHD) BF6 M 1012  
 Leistung ISO 1585 89 kW / 2200 min<sup>-1</sup>  
 Standardleistung, blockiert  
 ISO 3046 / 1 - IFN- 80 kW / 2200 min<sup>-1</sup>  
**Abgas-Emissionswerte gemäß EURO 1**  
 Tankinhalt 280 l  
 Luftfilter (Fabrikat: Donaldson) FLG 10  
 2 Batterien je 12 V / 110 Ah  
 Drehstromgenerator 28 V / 35 A  
 Starter mit Starthilfe 4 kW / 24 V  
 Bordnetz-Spannung 24 V  
 Motor elastisch gelagert • Drehzahlregler • Abgasturbolader • Kraftstoff- und Schmierölfilter • Öldruckkontrolle • Integriertes Kühlsystem für Hydrauliköl, Schmieröl und Kühlflüssigkeit • Überwachung von Kühlflüssigkeitsmenge und Temperatur • Druck- und Temperaturkontrolle mit optischem und akustischem Warnsignal • Elektrische Drehzahlverstellung • Elektrischer Motorstop über Schlüsselschalter.

Hochdruckleitungen mit Flanschverschraubungen • Hydraulikzylinder mit Schmutzabstreifer und Kunststoff-Führungsbändern, beidseitig mit Gelenklagern • Endlagendämpfung • Nahtloses Zylinderrohr mit gerollten Innenflächen • Maßverchromte, gehärtete Kolbenstangen  
 Beim Einsatz der Maschine als Hebezeug ist für die Vergabe des „CE-Zeichens“ der Einbau einer Rohrbruchsicherung und einer Überlastwarneinrichtung erforderlich.



## Schwenkwerk

### Geschlossener Kreislauf

Oberwagen – Schwenkmoment 46,2 kNm (4,7 tm)  
 Oberwagen – Schwenkdrehzahl 0 - 7,3 min<sup>-1</sup>  
 Druck - Schwenkantrieb 390 bar  
 Schwenkpumpe und Schwenkmotor sind im geschlossenen Kreislauf angeordnet. Dadurch wird ein verlustfreies Anschwenken und Abbremsen des Oberwagens mit Energierückgewinnung erzielt. Antrieb durch Hydraulikmotor am Kompakt-Planetengeräte mit integrierter, automatisch einfallender Lamellenfeststell- bzw. Haltebremse • Gekapselte Kugeldrehverbindung mit Innenverzahnung und Langzeitschmierung.



## Fahrerhaus

### schalldämpfend gelagert

Breite 960 mm  
 Ergonomisch eingerichteter Arbeitsplatz • Betriebsstundenzähler • Rundum-Sicherheitsverglasung (Option: getönt) • Frontscheibenaufstellung mit Zwischenstellung • Elektrischer Parallelscheibenwischer mit Waschanlage • Dachfenster (Option: mit Schutzgitter) • Fahrerhaustür mit automatischer Verriegelung • Flüssigkeitsheizung als stufenregulierbare Frischluftheizung mit Gebläse • Bedienpult mit Funktions- und Überwachungsanzeigen • Staubdichte und spritzwassergeschützte Elektroschalter • Großzügige Ablage für persönliche Dinge des Fahrers, Bedienungsanleitung, Geräteakten usw. • Komfortfahrersitz mit vor den Armlehnen angeordneten Steuerhebeln für Arbeits- und Schwenkbewegungen • Fußpedale für Fahrbetätigung • Elektrische Umschaltung für vorwärts / rückwärts • Hydrostatische Lenkung, Lenksäule in der Neigung verstellbar • Hebelanordnung gemäß SAE-Empfehlung (Option: O&K-Steuerung);  
 Generalsicherheitshebel zur Abschaltung aller Steuerfunktionen.



## Fahrertrieb

### Allrad

Maximale Zugkraft 112 kN (11,4 t)  
 Max. Zugkraft mit Kraftverstärker 125 kN (12,8 t)  
 Max. Fahrgeschwindigkeit, Gelände 1. Stufe 6,5 km/h  
 Straße 2. Stufe 20,0 km/h  
 Kriechgeschwindigkeit 1. Stufe 2,0 km/h  
 2. Stufe 6,0 km/h  
 Schnellfahreinrichtung (Option) 25 km/h  
 Wenderadius (Unterwagen außen) 7,0 m  
 Neu-Bereifung (achtfach) 10.00 - 20  
 Weitere Bereifung auf Anfrage.

Verstellfahrmotor mit Fahrbremsventil und integrierter Kriechgangschaltung • Automatische Zugkraftanpassung • Fahrgetriebe mit zwei mechanischen Schaltstufen für Straßen- bzw. Geländefahrt • Lenkachse als Pendelachse mit hydraulischer Blockierung • Lenkzylinder im Achskörper integriert • Planetenbaggerachsen je 320 kN Tragfähigkeit  
 Zwei hydraulische Bremskreise • Reifenfüllanlage.  
 Wahlweise mit Abstütz-Planierschild "PLA" (mit Parallelführung);  
 Prätzenabstützung "A2"  
 oder Planierschild- und Prätzenabstützung "PLA/A2"  
 oder Prätzenabstützung "A4"  
 (wahlweise mit Einzelsteuerung der Prätzen).

## Ausrüstung

Ausleger und Stiele in stabiler Kastenträgerkonstruktion • Drehpunkte aus Stahlgußteilen • Verringerung des Wartungsaufwandes durch gehärtete und korrosionsgeschützte Lagerbolzen, verschleißarme Lagerbuchsen, abgedichtete Lagerstellen und gut zugänglichen Schmierfettverteiler für Grundausleger • Schnellkupplungen und Umschaltventil für Wechsel von Tieflöffel auf Greifer • Grabgefäße aus hochfestem Feinkornstahl • Schneiden mit gesenkgeschmiedeten Zähnen • Schleißleisten • Zahnsicherung • Greiferlager mit einstellbarer

Pendelbremse • Ein kräftiger Zentralzylinder gewährleistet den Gleichlauf für Schließdreieck und Greiferschalen • Abgedichtete Lagerstellen • Schalenschneiden aus verschleißfestem Spezialstahl • Nach Wunsch Schraub- oder Hülsenzähne • Wahlweise Löffel und Greifer mit Schnellwechselsystem.

## Optionen

### (Auswahl)

Fahrerhaus mit einschiebbarer Frontscheibe • Fahrerhaus mit Filterschutz- und Klimaanlage.  
 Umweltverträgliches Hydrauliköl Schnellfahreinrichtung (ca. 25 km/h) Standheizung Sonderbereifung  
 Betankungsanlage Überlastwarneinrichtung  
 Kraftverstärker Kassettenradio mit Einbau  
 Hubbegrenzung Rohrbruchsicherungen  
 Arbeitsscheinwerfer

„Geprüfte Sicherheit“ gemäß EWG-Baumusterprüfung 86 / 662 und 79 / 113 EWG

Konformität gemäß EG-Maschinenrichtlinie gestattet das Anbringen des CE-Zeichens

TÜV-Zertifikat über Einhaltung der ISO 9001 / EN 29001.

### Verstellausleger 3,6 m

Tieflöffel  
 Max. Stiellänge gemäß ABE (StVZO) = 2,2 m \*

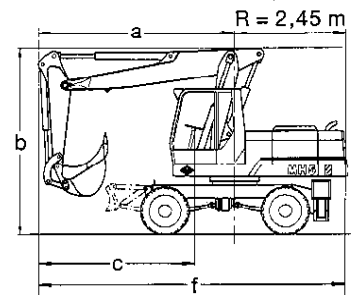

\* mit Einschränkungen auch Stiel = 2,7 m

a	4,40 m	4,40 m	4,40 m	4,40 m
b	4,00 m	4,00 m	4,30 m	5,30 m
c	3,50 m	3,50 m	3,50 m	3,50 m
f	6,90 m	6,90 m	6,90 m	6,90 m
Stiel	1,75 m	2,20 m	2,70 m	3,60 m

### Verstellausleger 3,6 m

Greifer  
 Max. Stiellänge gemäß ABE (StVZO) = 2,7 m

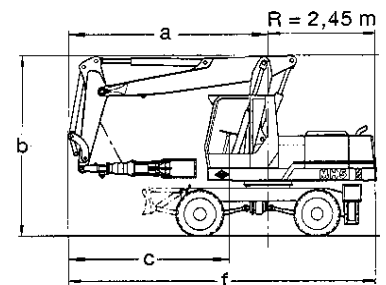

a	4,40 m	4,40 m	4,40 m	6,10 m
b	4,00 m	4,00 m	4,00 m	4,00 m
c	3,50 m	3,50 m	3,50 m	5,20 m
f	6,90 m	6,90 m	6,90 m	8,60 m
Stiel	1,75 m	2,20 m	2,70 m	3,60 m

### Monoausleger 5,2 m

#### Tieflöffel

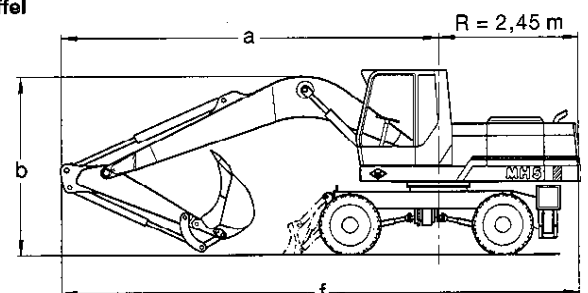

a	6,40 m	6,50 m	6,50 m	6,00 m
b	3,20 m	3,30 m	3,50 m	4,30 m
f	8,90 m	9,00 m	9,00 m	8,50 m
Stiel	1,75 m	2,20 m	2,70 m	3,60 m

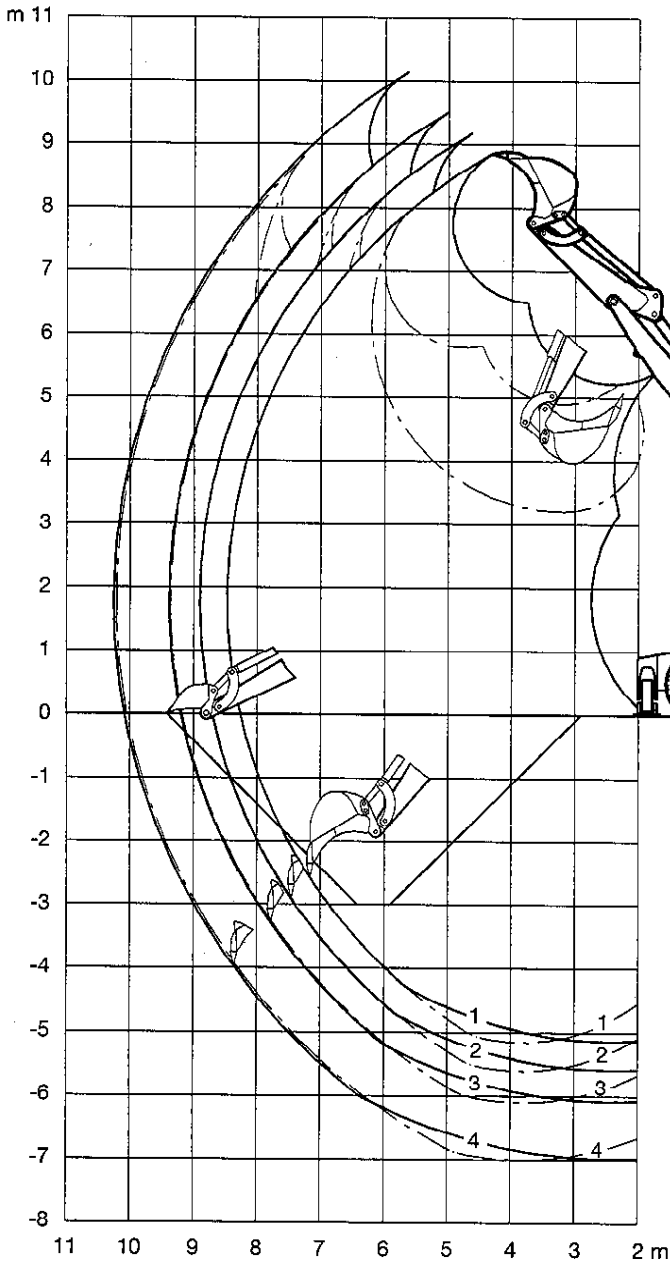

Verstellausleger 3,6 m ———  
 Monoausleger 5,2 m - - - -

**DIN 24086**

Stiele	Reißkraft	Losbrechkraft
1) 1,75 m	110 kN (98 kN*)	120 kN (107 kN*)
2) 2,20 m	96 kN (98 kN*)	120 kN (107 kN*)
3) 2,70 m	75 kN (84 kN*)	120 kN (107 kN*)
4) 3,60 m	59 kN (66 kN*)	120 kN (107 kN*)
* ohne Kraftverstärker		

	MH 5 - PLA MH 5 - A2	Verstellausleger 3,6 m	17,80 t
		Stiel 1,75 m	18,20 t
	MH 5 - PLA/A2 MH 5 - A4	Tieföffel 1,05 m³ SAE	18,80 t
			20,10 t

	MH 5 - PLA MH 5 - A2	Monoausleger 5,2 m	17,10 t
		Stiel 1,75 m	17,50 t
	MH 5 - PLA/A2 MH 5 - A4	Tieföffel 1,05 m³ SAE	18,10 t
			19,40 t

**Standsicherheit, DIN 24087**

Löffelfüllung 100%. Maximale Ausladung.  
 Schüttgewicht = 1,8 t/m³ bzw. bei <sup>1)</sup> = 1,6 t/m³  
 Gesamtschwenkbereich 360°  
 Unterwagen abgestützt

			Tieföffel					Felstieföffel					Grabenlöffel beidseitig schwenkbar 45°		
<b>Löffelinhalt</b>	SAE	m³	0,28	0,35	0,57	0,88	1,05	0,48	0,57	0,70	0,80	0,88			
	CECE	m³	0,25	0,30	0,50	0,80	0,95	0,40	0,50	0,60	0,70	0,80	0,20	0,33	0,40
	gestrichen	m³	0,23	0,29	0,44	0,66	0,82	0,38	0,44	0,53	0,60	0,65			
	Löffelbreite	mm	500	600	850	1200	1200	750	850	1000	1100	1200	2000	2000	2000
	Zähne	Stück	3	3	4	5	5	4	4	4	5	5	10*	10*	10*
	Gewicht	kg	370	410	480	610	655	450	480	520	580	650	360	390	410
<b>MH 5 - PLA</b>	Verstellausleger	Stiel bis ...m													
	Monoausleger		3,60	3,60	3,60	2,20	1,75 <sup>1)</sup>	3,60	3,60	3,60	2,70	2,70	3,60	3,60	2,70
<b>MH 5 - A2</b>	Verstellausleger	Stiel bis ...m													
	Monoausleger		3,60	3,60	3,60	3,60	2,70	3,60	3,60	3,60	3,60	3,60	3,60	3,60	3,60
<b>MH 5 - PLA/A2</b>	Verstellausleger	Stiel bis ...m													
	Monoausleger		3,60	3,60	3,60	3,60	3,60	3,60	3,60	3,60	3,60	3,60	3,60	3,60	3,60
<b>MH 5 - A4 mit Kraftverstärker</b>	Verstellausleger	Stiel bis ...m													
	Monoausleger		3,60	3,60	3,60	3,60	3,60	3,60	3,60	3,60	3,60	3,60	3,60	3,60	3,60

\* Option

# Greiferausrüstung

Monoausleger,  
Verstellausleger

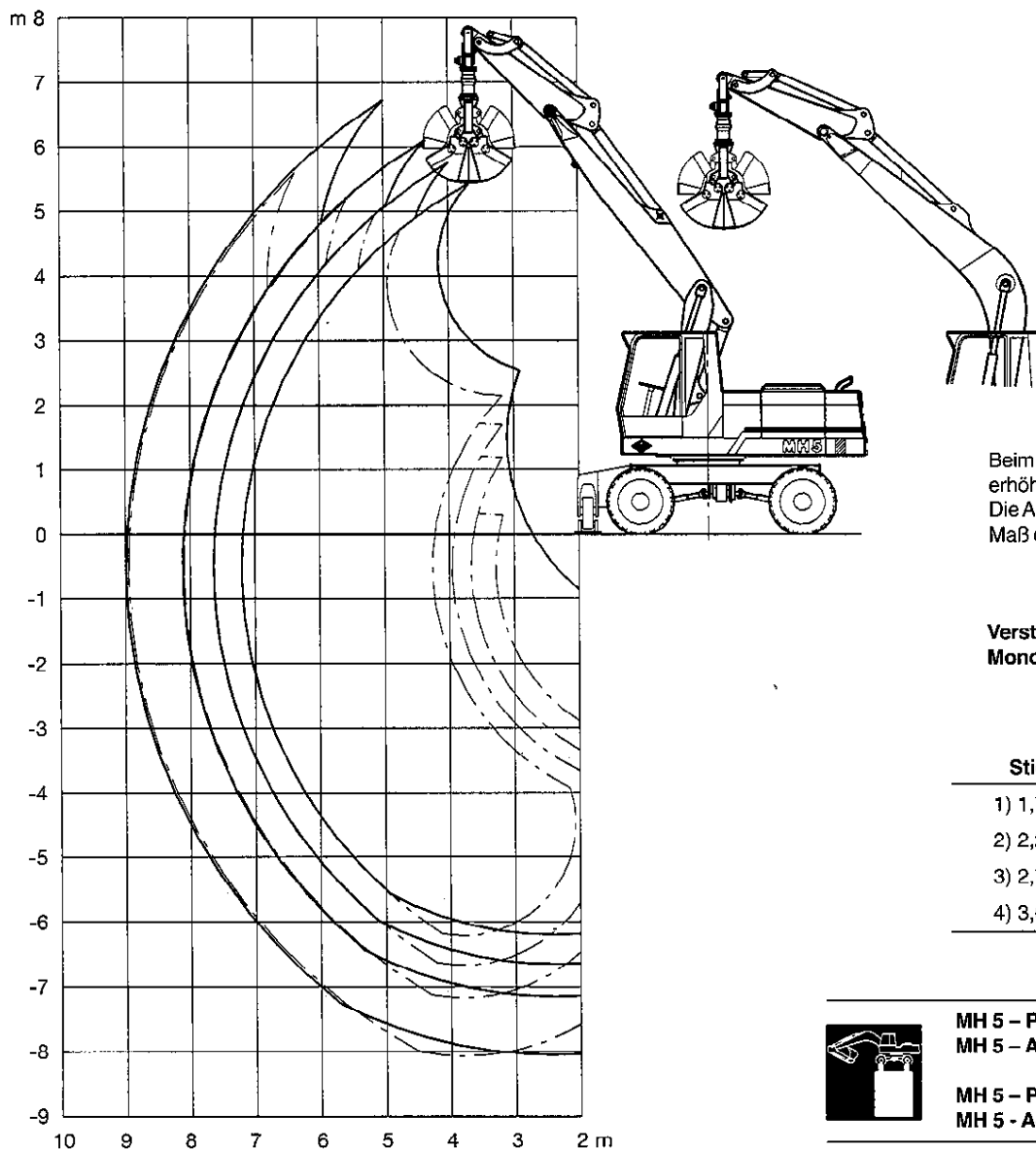

Beim Anbau von Greiferverlängerungen erhöht sich die Grabtiefe. Die Ausschütthöhe verringert sich um das Maß der jeweiligen Greiferverlängerung.

Verstellausleger 3,6 m ———  
Monoausleger 5,2 m - - - -

## DIN 24086

Stiel	Schließkraft
1) 1,75 m	65 kN (57,5 kN*)
2) 2,20 m	65 kN (57,5 kN*)
3) 2,70 m	65 kN (57,5 kN*)
4) 3,60 m	65 kN (57,5 kN*)

\* ohne Kraftverstärker

	MH 5 - PLA	Verstellausleger	18,10 t
	MH 5 - A2	3,6 m	18,50 t
	MH 5 - PLA/A2	Stiel 1,75 m	19,10 t
	MH 5 - A4	Greifer 0,4 m³ CECE	20,40 t

	MH 5 - PLA	Monoausleger	17,30 t
	MH 5 - A2	5,2 m	17,70 t
	MH 5 - PLA/A2	Stiel 1,75 m	18,30 t
	MH 5 - A4	Greifer 0,4 m³ CECE	19,60 t

## Standsicherheit, DIN 24087

Greiferfüllung 100%, max. Ausladung,  
Schüttgewicht = 1,8 t/m³  
bzw. bei<sup>\*)</sup> = 1,6 t/m³  
Gesamtschwenkbereich 360°

	Greiferinhalt	CECE	m³	Grabgreifer			
				0,12	0,16	0,30	0,40
				mit Auswerfer			
Greiferbreite			mm	300	400	600	800
Hülsenzähne			Stück	3*	5*	7*	9*
Gewicht			kg	665	730	736	795
<b>MH 5 - PLA</b>	Verstellausleger		Stiel bis...m	3,6	3,6	3,6	2,7
	Monoausleger						
<b>MH 5 - A2</b>	Verstellausleger		Stiel bis...m	3,6	3,6	3,6	3,6
	Monoausleger						
<b>MH 5 - PLA/A2</b>	Verstellausleger		Stiel bis...m	3,6	3,6	3,6	3,6
	Monoausleger						
<b>MH 5 - A4</b>	Verstellausleger		Stiel bis...m	3,6	3,6	3,6	3,6
	Monoausleger						

\* Option: Schraubenzähne

# Greiferausrüstung

Verstellausleger  
Greiferstiel

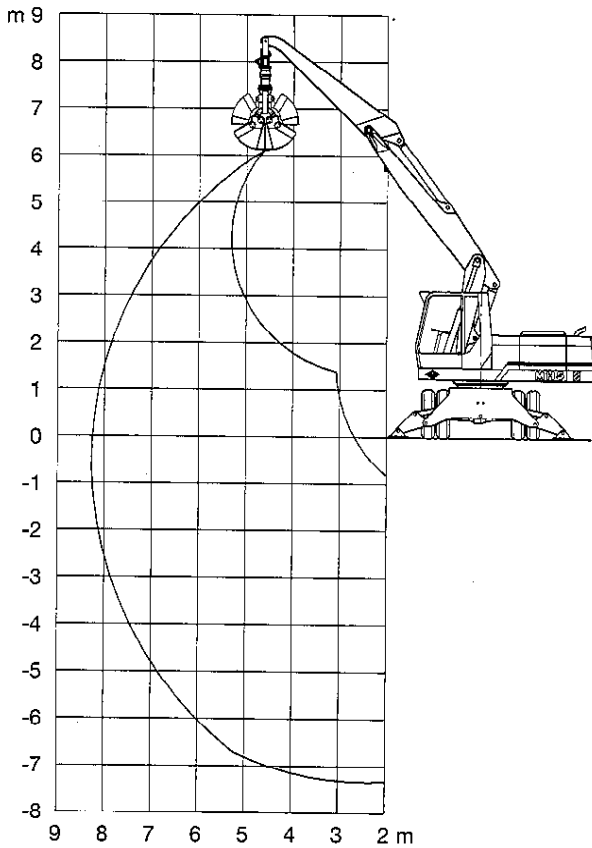

# Drainageausrüstung

Verstellzylinder  
Ausleger versetzt arbeitend  
Drainagelöffel (Tieflöffel)

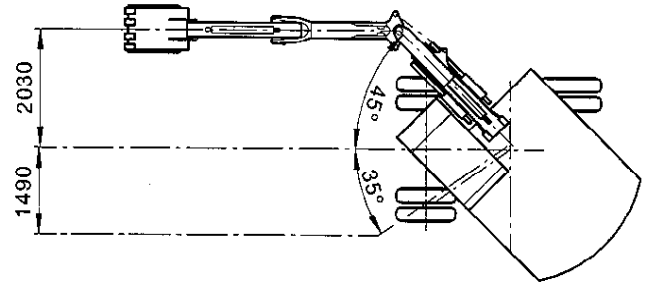
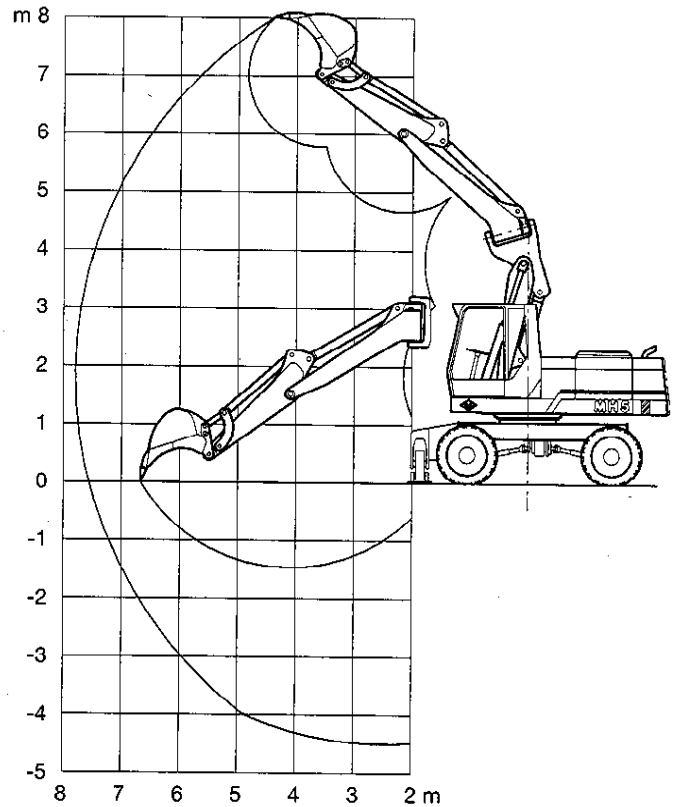

	MH 5 - PLA	Verstellausleger	18,00 t
	MH 5 - A2	3,6 m	18,40 t
	MH 5 - PLA/A2	Greiferstiel 2,9 m	19,00 t
	MH 5 - A4	Greifer	0,4 m³ CECE

## Tragfähigkeitswerte (t) MH 5 • ISO 10567

Verstellausleger – Greiferstiel – Lasthaken  
Bedingungen wie Seite 10

		MH 5 - PLA																						
		3,0 m				4,5 m				6,0 m				7,5 m				max.						
Stiele	B	A																						
		a	b	c	d	a	b	c	d	a	b	c	d	a	b	c	d	a	b	c	d			
2,9 m	6,0 m									3,3	3,4*	3,4*	3,4*											
	4,5									3,3	3,6	3,7*	3,7*	2,3	2,5	3,6*	3,6*							
	3,0									3,2	3,5	4,3*	4,3*	2,2	2,5	3,6	3,8*							
	1,5					4,5	5,0	6,7*	6,7*	3,2	3,5	4,8	5,0*	2,2	2,4	3,5	4,2*	1,8	2,1	3,0	3,9*			
	0	7,8	8,9	10,9*	10,9*	4,6	5,1	7,0	7,6*	3,1	3,5	4,8	5,5*	2,1	2,3	3,4	4,4*							
	1,5	7,6	8,8	12,6*	12,6*	4,3	4,9	7,2	7,9*	2,8	3,2	4,7	5,7*											
		MH 5 - A2																						
2,9 m	6,0 m									3,4*	3,4*	3,4*	3,4*											
	4,5									3,4	3,7*	3,7*	3,7*	2,4	3,1	3,6*	3,6*							
	3,0									3,4	4,2	4,3*	4,3*	2,4	3,1	3,7	3,8*							
	1,5					4,8	6,1	6,7*	6,7*	3,3	4,2	5,0*	5,0*	2,3	3,0	3,7	4,2*	2,0	2,6	3,2	3,9*			
	0	8,2	10,9*	10,9*	10,9*	4,8	6,1	7,3	7,6*	3,3	4,2	5,0	5,5*	2,2	2,9	3,6	4,4*							
	1,5	8,1	11,3	12,6*	12,6*	4,6	6,2	7,5	7,9*	3,0	4,0	5,0	5,7*											
		MH 5 - PLA/A2																						
2,9 m	6,0 m									3,4*	3,4*	3,4*	3,4*											
	4,5									3,3	3,7*	3,7*	3,7*	2,3	3,6*	3,6*	3,6*							
	3,0									3,3	4,3*	4,3*	4,3*	2,3	3,7	3,7	3,8*							
	1,5					4,7	6,7*	6,7*	6,7*	3,3	4,9	4,9	5,0*	2,3	3,6	3,7	4,2*	1,9	3,1	3,2	3,9*			
	0	8,1	10,9*	10,9*	10,9*	4,7	7,2	7,3	7,6*	3,2	4,9	4,9	5,5*	2,1	3,5	3,6	4,4*							
	1,5	7,8	12,6*	12,6*	12,6*	4,5	7,3	7,4	7,9*	2,9	4,8	4,9	5,7*											
		MH 5 - A4																						
		Mit Kraftverstärker																						
2,9 m	6,0 m									3,4	3,9*	3,9*	3,9*											
	4,5									3,3	4,2*	4,2*	4,2*	2,3	4,2*	3,8	4,2*							
	3,0									3,3	4,9*	4,9*	4,9*	2,3	4,4*	3,8	4,4*							
	1,5					4,7	7,8*	7,6	7,8*	3,3	5,7*	5,1	5,7*	2,2	4,7	3,7	4,8	1,9	4,1	3,2	4,3			
	0	8,1	12,5*	12,5*	12,5*	4,7	8,8*	7,6	8,8*	3,1	6,3*	5,1	6,3*	2,1	4,7	3,6	4,8							
	1,5	7,7	14,5*	14,5*	14,5*	4,4	9,1*	7,8	9,1*	2,9	6,4	5,0	6,6											

# Tragfähigkeitswerte (t) MH 5 • ISO 10567

Verstellausleger – Stiel – Tieföffel 0,5 m<sup>3</sup> (480 kg)

Gemäß ISO 10567 betragen die genannten Werte 75% der statischen Kipplast oder 87% der hydraulischen Hubkraft. Die Werte gelten bei optimaler Stellung des Verstellzylinders und angebaurem Tieföffel. Die Tragfähigkeit des Sicherheitslasthakens beträgt 5 t (Tieföffel) bzw. 10 t (Koppel).

- a Gesamtschwenkbereich 360°, auf festem, ebenem Untergrund
- b wie vor, jedoch bei abgestütztem Unterwagen.
- c Längsrichtung +/- 15°, auf festem, ebenem Untergrund.
- d wie vor, jedoch bei abgestütztem Unterwagen.
- \* Begrenzt aufgrund der hydraulischen Einrichtung.

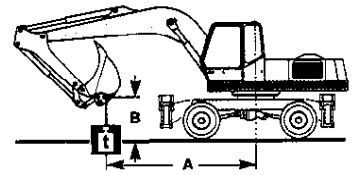

Die Tragfähigkeit des Gerätes wird durch die Standsicherheit, das Hubvermögen der hydraulischen Einrichtungen oder die max. zulässige Hakenlast des verwendeten Lasthakens begrenzt. Überlastsicherung für Unterwagen mit / ohne Abstützung und Auslegerrohrbruchschutz erforderlich. Werte in Längsrichtung auf Risiko des Betreibers. Bei Umrüstung (d.h. Tieföffel, Zylinder, Koppel und Schwinge sind abgebaut) erhöhen sich die Werte gemäß Seite 10. Werden statt Tieföffel andere Arbeitsgeräte gewählt, sind die Gewichtsunterschiede der Arbeitsgeräte zu berücksichtigen.

		MH 5 - PLA																											
Stiele	B \ A	3,0 m				4,5 m				6,0 m				7,5 m				9,0 m				max.							
		a	b	c	d	a	b	c	d	a	b	c	d	a	b	c	d	a	b	c	d	a	b	c	d				
1,75 m	4,5 m					4,1*	4,1*	4,1*	4,1*	2,7	3,0	3,5*	3,5*																
	↑ 3,0	6,2*	6,2*	6,2*	6,2*	4,0	4,5	5,4*	5,4*	2,7	3,0	4,0*	4,0*																
	1,5	7,1	8,1	8,8*	8,8*	4,0	4,5	6,4	6,5*	2,6	2,9	4,2	4,6*													1,6	1,8	2,9	3,7*
	0	7,1	8,4	11,0*	11,0*	3,9	4,5	6,5	7,0*	2,3	2,7	4,2	4,9*																
	↓ 1,5	6,9	8,1	12,0*	12,0*	3,7	4,3	6,8	7,2*	2,2	2,5	4,0	5,0*																
2,2 m	4,5 m					3,6*	3,6*	3,6*	3,6*	2,7	3,0	3,1*	3,1*																
	↑ 3,0					4,0	4,5	4,8*	4,8*	2,6	2,9	3,7*	3,7*	1,6	1,9	3,0	3,2*									1,4	1,6	2,6	3,2*
	1,5	7,0	8,0	8,2*	8,2*	3,9	4,4	6,1*	6,1*	2,6	2,9	4,1	4,3*	1,5	1,8	2,9	3,5*												
	0	7,1	8,1	10,2*	10,2*	3,9	4,4	6,3*	6,8*	2,4	2,8	4,2	4,7*	1,4	1,7	2,8	3,6*												
	↓ 1,5	6,8	8,1	11,7*	11,7*	3,7	4,3	6,6	7,0*	2,2	2,6	4,0	4,9*																
2,7 m	4,5 m									2,7	2,8*	2,8*	2,8*	1,7	2,0	2,7*	2,7*												
	↑ 3,0					4,0	4,3*	4,3*	4,3*	2,6	2,9	3,4*	3,4*	1,7	2,0	2,9*	2,9*												
	1,5	6,9	7,9	8,0*	8,0*	3,8	4,3	5,7*	5,7*	2,5	2,8	4,0*	4,0*	1,6	1,9	3,0	3,3*									1,2	1,4	2,4	2,4*
	0	7,0	8,0	9,5*	9,5*	3,8	4,3	6,2	6,5*	2,5	2,9	4,1	4,5*	1,5	1,8	2,9	3,5*												
	↓ 1,5	6,8	8,1	11,3*	11,3*	3,7	4,3	6,4	6,8*	2,3	2,6	4,2	4,8*	1,4	1,7	2,7	3,6*												
3,6 m	4,5 m									2,1*	2,1*	2,1*	2,1*	1,8	2,0	2,1*	2,1*												
	↑ 3,0					3,2*	3,2*	3,2*	3,2*	2,5	2,7*	2,7*	2,7*	1,8	2,0	2,4*	2,4*	1,1	1,3	2,0*	2,0*					0,9	1,1	1,6*	1,6*
	1,5					3,8	4,3	4,7*	4,7*	2,5	2,8	3,4*	3,4*	1,8	2,0	2,8*	2,8*	1,0	1,2	2,1	2,4*								
	0	6,8	7,7	8,6*	8,6*	3,7	4,2	5,9*	5,9*	2,4	2,7	3,9	4,1*	1,6	1,9	2,9	3,2*												
	↓ 1,5	6,9	7,9	10,2*	10,2*	3,8	4,3	6,1	6,5*	2,4	2,8	4,0	4,5*	1,5	1,7	2,8	3,4*												

		MH 5 - A2																											
Stiele	B \ A	3,0 m				4,5 m				6,0 m				7,5 m				9,0 m				max.							
		a	b	c	d	a	b	c	d	a	b	c	d	a	b	c	d	a	b	c	d	a	b	c	d				
1,75 m	4,5 m					4,1*	4,1*	4,1*	4,1*	2,9	3,5*	3,5*	3,5*																
	↑ 3,0	6,2*	6,2*	6,2*	6,2*	4,3	5,4*	5,4*	5,4*	2,8	3,7	4,0*	4,0*																
	1,5	7,5	8,8*	8,8*	8,8*	4,2	5,5	6,5*	6,5*	2,8	3,7	4,4	4,6*													1,7	2,4	3,1	3,7*
	0	7,6	10,5	11,0*	11,0*	4,2	5,6	6,7	7,0*	2,5	3,5	4,5	4,9*																
	↓ 1,5	7,3	10,8	12,0*	12,0*	4,0	5,5	7,0	7,2*	2,4	3,3	4,3	5,0*																
2,2 m	4,5 m					3,6*	3,6*	3,6*	3,6*	2,8	3,1*	3,1*	3,1*																
	↑ 3,0					4,2	4,8*	4,8*	4,8*	2,8	3,6	3,7*	3,7*	1,8	2,5	3,1	3,2*									1,5	2,2	2,8	3,2*
	1,5	7,4	8,2*	8,2*	8,2*	4,1	5,4	6,1*	6,1*	2,8	3,6	4,3*	4,3*	1,7	2,4	3,1	3,5*												
	0	7,6	10,2*	10,2*	10,2*	4,2	5,4	6,6	6,8*	2,6	3,6	4,3	4,7*	1,6	2,3	3,0	3,6*												
	↓ 1,5	7,3	10,6	11,7*	11,7*	4,0	5,6	6,8	7,0*	2,4	3,4	4,3	4,9*																
2,7 m	4,5 m									2,8*	2,8*	2,8*	2,8*	1,9	2,6	2,7*	2,7*												
	↑ 3,0					4,2	4,3*	4,3*	4,3*	2,7	3,4*	3,4*	3,4*	1,9	2,6	2,9*	2,9*												
	1,5	7,3	8,0*	8,0*	8,0*	4,1	5,3	5,7*	5,7*	2,7	3,5	4,0*	4,0*	1,8	2,5	3,1	3,3*									1,3	2,0	2,4*	2,4*
	0	7,4	9,5*	9,5*	9,5*	4,1	5,3	6,5*	6,5*	2,7	3,5	4,3	4,5*	1,7	2,4	3,0	3,5*												
	↓ 1,5	7,3	10,3	11,3*	11,3*	4,0	5,5	6,6	6,8*	2,5	3,5	4,4	4,8*	1,5	2,2	2,9	3,6*												
3,6 m	4,5 m									2,1*	2,1*	2,1*	2,1*	1,9	2,1*	2,1*	2,1*												
	↑ 3,0					3,2*	3,2*	3,2*	3,2*	2,7*	2,7*	2,7*	2,7*	1,9	2,4*	2,4*	2,4*	1,2	1,8	2,0*	2,0*								
	1,5					4,0	4,7*	4,7*	4,7*	2,6	3,4*	3,4*	3,4*	1,9	2,5	2,8*	2,8*	1,1	1,7	2,2	2,4*					1,1	1,6*	1,6*	1,6*
	0	7,2	8,6*	8,6*	8,6*	3,9	5,2	5,9*	5,9*	2,6	3,4	4,1*	4,1*	1,8	2,5	3,0	3,2*	1,1	1,6	2,0*	2,0*								
	↓ 1,5	7,3	9,9	10,2*	10,2*	4,0	5,3	6,4	6,5*	2,6	3,5	4,2	4,5*	1,6	2,3	3,0	3,4*												

# Tragfähigkeitswerte (t) MH 5 • ISO 10567

Verstellausleger – Stiel – Tieflöffel 0,5 m<sup>3</sup> (480 kg)

Gemäß ISO 10567 betragen die genannten Werte 75% der statischen Kippplast oder 87% der hydraulischen Hubkraft. Die Werte gelten bei optimaler Stellung des Verstellzylinders und angebaute Tieflöffel. Die Tragfähigkeit des Sicherheitslasthakens beträgt 5 t (Tieflöffel) bzw. 10 t (Koppel).

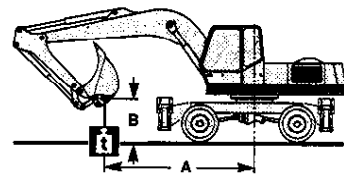

- a Gesamtschwenkbereich 360°, auf festem, ebenem Untergrund
- b wie vor, jedoch bei abgestütztem Unterwagen.
- c Längsrichtung +/- 15°, auf festem, ebenem Untergrund.
- d wie vor, jedoch bei abgestütztem Unterwagen.
- \* Begrenzt aufgrund der hydraulischen Einrichtung.

Die Tragfähigkeit des Gerätes wird durch die Standsicherheit, das Hubvermögen der hydraulischen Einrichtungen oder die max. zulässige Hakenlast des verwendeten Lasthakens begrenzt. Überlastsicherung für Unterwagen mit / ohne Abstützung und Auslegerrohrbruchsicherung erforderlich. Werte in Längsrichtung auf Risiko des Betreibers. Bei Umrüstung (d.h. Tieflöffel, Zylinder, Koppel und Schwinge sind abgebaut) erhöhen sich die Werte gemäß Seite 11. Werden statt Tieflöffel andere Arbeitsgeräte gewählt, sind die Gewichtsunterschiede der Arbeitsgeräte zu berücksichtigen.

		MH 5 - PLA/A2																											
Stiele	A B	3,0 m				4,5 m				6,0 m				7,5 m				9,0 m				max.							
		a	b	c	d	a	b	c	d	a	b	c	d	a	b	c	d	a	b	c	d	a	b	c	d				
1,75 m	4,5 m					4,1*	4,1*	4,1*	4,1*	2,8	3,5*	3,5*	3,5*																
	3,0	6,2*	6,2*	6,2*	6,2*	4,1	5,4*	5,4*	5,4*	2,8	4,0*	4,0*	4,0*																
	1,5	7,3	8,8*	8,8*	8,8*	4,1	6,5*	6,5*	6,5*	2,7	4,3	4,4	4,6*													1,6	3,0	3,1	3,7*
	0	7,4	11,0*	11,0*	11,0*	4,1	6,6	6,7	7,0*	2,4	4,4	4,4	4,9*																
	3,0	6,9	12,4*	12,4*	12,4*	3,8	6,9	7,0	7,2*	2,3	4,1	4,2	5,0*																
2,2 m	4,5 m					3,6*	3,6*	3,6*	3,6*	2,8	3,1*	3,1*	3,1*																
	3,0					4,1	4,8*	4,8*	4,8*	2,7	3,7*	3,7*	3,7*	1,7	3,1	3,1	3,2*												
	1,5	7,2	8,2*	8,2*	8,2*	4,0	6,1*	6,1*	6,1*	2,7	4,2	4,3*	4,3*	1,6	3,0	3,0	3,5*									1,4	2,7	2,8	3,2*
	0	7,3	10,2*	10,2*	10,2*	4,1	6,4	6,5	6,8*	2,5	4,3	4,3	4,7*	1,5	2,9	2,9	3,6*												
	3,0	7,0	12,3*	12,3*	12,3*	3,6	6,6	6,8	7,3*	2,2	4,0	4,1	4,2*																
2,7 m	4,5 m					4,1	4,3*	4,3*	4,3*	2,8*	2,8*	2,8*	2,8*	1,8	2,7*	2,7*	2,7*												
	3,0					4,1	4,3*	4,3*	4,3*	2,7	3,4*	3,4*	3,4*	1,8	2,9*	2,9*	2,9*												
	1,5	7,1	8,0*	8,0*	8,0*	3,9	5,7*	5,7*	5,7*	2,6	4,0*	4,0*	4,0*	1,7	3,0	3,1	3,3*									1,3	2,4*	2,4*	2,4*
	0	7,2	9,5*	9,5*	9,5*	4,0	6,4	6,5*	6,5*	2,6	4,2	4,2	4,5*	1,6	2,9	3,0	3,5*												
	3,0	6,9	11,9*	11,9*	11,9*	3,6	6,7	6,9	7,2*	2,2	4,1	4,1	4,8*	1,5	2,8	2,9	3,6*												
3,6 m	4,5 m					3,2*	3,2*	3,2*	3,2*	2,1*	2,1*	2,1*	2,1*	1,9	2,1*	2,1*	2,1*												
	3,0					3,9	4,7*	4,7*	4,7*	2,7*	2,7*	2,7*	2,7*	1,8	2,4*	2,4*	2,4*	1,1	2,0*	2,0*	2,0*								
	1,5	6,9	8,6*	8,6*	8,6*	3,8	5,9*	5,9*	5,9*	2,5	3,4*	3,4*	3,4*	1,8	2,8*	2,8*	2,8*	1,1	2,1	2,2	2,4*	1,0	1,6*	1,6*	1,6*				
	0	7,1	10,2*	10,2*	10,2*	3,9	6,2	6,3	6,5*	2,5	4,1	4,2	4,5*	1,5	2,9	3,0	3,4*	1,0	2,0*	2,0*	2,0*								
	3,0	6,8	11,4*	11,4*	11,4*	3,7	6,5	6,6	6,7*	2,3	4,2	4,3	4,7*	1,4	2,7	2,8	3,4*												
		MH 5 - A4 mit Kraftverstärker																											
Stiele	A B	3,0 m				4,5 m				6,0 m				7,5 m				9,0 m				max.							
		a	b	c	d	a	b	c	d	a	b	c	d	a	b	c	d	a	b	c	d	a	b	c	d				
1,75 m	4,5 m					4,3	4,8*	4,8*	4,8*	2,7	4,1*	4,1*	4,1*																
	3,0					4,2	6,3*	6,3*	6,3*	2,7	4,7*	4,5	4,7*																
	1,5	7,4	10,2*	10,2*	10,2*	4,1	7,6*	6,9	7,6*	2,6	5,4*	4,5	5,4*													1,6	4,2	3,1	4,3*
	0	7,2	12,7*	12,7*	12,7*	4,0	8,2*	7,0	8,2*	2,4	5,8*	4,5	5,8*																
	3,0	6,8	14,3*	14,3*	14,3*	3,5	8,0*	6,8	8,0*	2,2	5,8*	4,2	5,9*																
2,2 m	4,5 m					4,2*	4,2*	4,2*	4,2*	2,7	3,7*	3,7*	3,7*																
	3,0					4,1	5,7*	5,7*	5,7*	2,7	4,4*	4,4*	4,4*	1,6	3,8*	3,1	3,8*												
	1,5	7,2	9,5*	9,5*	9,5*	4,1	7,2*	6,8	7,2*	2,7	5,1*	4,4	5,1*	1,6	4,1*	3,1	4,1*									1,4	3,7*	2,8	3,7*
	0	7,3	11,9*	11,9*	11,9*	4,0	8,0*	6,9	8,0*	2,5	5,6*	4,6	5,6*	1,5	4,0	2,9	4,2												
	3,0	6,9	13,6*	13,6*	13,6*	3,8	8,2*	7,1	8,2*	2,2	5,8*	4,3	5,8*																
2,7 m	4,5 m					4,1	5,1*	5,1*	5,1*	2,8	3,3*	3,3*	3,3*	1,8	3,3*	3,2	3,3*												
	3,0					4,1	5,1*	5,1*	5,1*	2,7	4,0*	4,0*	4,0*	1,7	3,5*	3,2	3,5*												
	1,5	7,2	9,3*	9,3*	9,3*	4,0	6,7*	6,7*	6,7*	2,6	4,8*	4,4	4,8*	1,7	3,9*	3,1	3,9*									1,2	2,9*	2,5	2,9*
	0	7,2	11,1*	11,1*	11,1*	4,0	7,7*	6,8	7,7*	2,6	5,4*	4,4	5,4*	1,5	4,1	3,0	4,2												
	3,0	6,8	13,8*	13,8*	13,8*	3,6	8,4*	6,9	8,4*	2,1	5,7*	4,2	5,7*	1,4	4,0	2,9	4,1												
3,6 m	4,5 m					3,8*	3,8*	3,8*	3,8*	2,5*	2,5*	2,5*	2,5*	1,9	2,6*	2,6*	2,6*												
	3,0					4,0	5,6*	5,6*	5,6*	2,7	3,2*	3,2*	3,2*	1,8	3,0*	3,0*	3,0*	1,1	2,4*	2,2	2,4*								
	1,5	7,1	9,9*	9,9*	9,9*	3,9	7,0*	6,6	7,0*	2,6	4,1*	4,1*	4,1*	1,8	3,4*	3,1	3,4*	1,0	2,8*	2,2	2,8*	1,0	1,9*	1,9*	1,9*				
	0	7,1	11,9*	11,9*	11,9*	3,8	7,7*	6,7	7,7*	2,4	5,4*	4,4	5,4*	1,7	3,9*	3,1	3,9*	1,0	2,3*	2,1	2,3*								
	3,0	6,7	13,3*	13,3*	13,3*	3,6	8,0*	7,0	8,0*	2,2	5,6*	4,3	5,6*	1,3	3,9	2,8	4,0												

# Tragfähigkeitswerte (t) MH 5 • ISO 10567

## Monoausleger 5,2 m – Stiel – Tieföffel 0,5 m³ (480 kg)

Gemäß ISO 10567 betragen die genannten Werte 75% der statischen Kipplast oder 87% der hydraulischen Hubkraft. Die Werte gelten bei optimaler Stellung des Verstellzylinders und angebaute Tieföffel. Die Tragfähigkeit des Sicherheitslasthakens beträgt 5 t (Tieföffel) bzw. 10 t (Koppel).

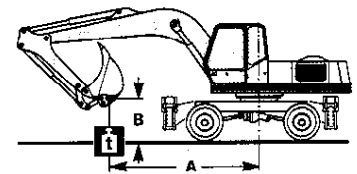

- a Gesamtschwenkbereich 360°, auf festem, ebenem Untergrund
- b wie vor, jedoch bei abgestütztem Unterwagen.
- c Längsrichtung +/- 15°, auf festem, ebenem Untergrund.
- d wie vor, jedoch bei abgestütztem Unterwagen.
- \* Begrenzt aufgrund der hydraulischen Einrichtung.

Die Tragfähigkeit des Gerätes wird durch die Standsicherheit, das Hubvermögen der hydraulischen Einrichtungen und die max. zulässige Hakenlast des verwendeten Lasthakens begrenzt. Überlastsicherung für Unterwagen mit / ohne Abstützung und Auslegerrohrbruchsicherung erforderlich. Werte in Längsrichtung auf Risiko des Betreibers. Bei Umrüstung (d.h. Tieföffel, Zylinder, Koppel und Schwinge sind abgebaut) erhöhen sich die Werte um ca. 510 kg. Werden statt Tieföffel andere Arbeitsgeräte gewählt, sind die Gewichtsunterschiede der Arbeitsgeräte zu berücksichtigen.

MH 5 - PLA																													
Stiele	A	3,0 m				4,5 m				6,0 m				7,5 m				9,0 m				max.							
		B	a	b	c	d	a	b	c	d	a	b	c	d	a	b	c	d	a	b	c	d	a	b	c	d			
1,75 m	4,5 m					4,2*	4,2*	4,2*	4,2*	2,6	3,0	3,6*	3,6*																
	3,0					3,8	4,3	5,6*	5,6*	2,4	2,8	4,1*	4,1*																
	1,5					3,4	4,0	6,3	6,7*	2,3	2,6	4,1	4,7*													1,6	1,9	2,9	3,8*
	0					3,2	3,8	6,1	7,2*	2,2	2,5	4,0	5,0*																
	3,0	6,0	7,2	9,1*	9,1*	3,2	3,8	6,1	7,0*	2,1	2,5	3,9	4,9*																
2,2 m	4,5 m									2,6	3,0	3,2*	3,2*																
	3,0					3,8	4,4	5,0*	5,0*	2,4	2,8	3,8*	3,8*	1,6	1,9	2,9	3,3*												
	1,5					3,4	4,0	6,3*	6,3*	2,2	2,6	4,1	4,4*	1,5	1,8	2,8	3,6*									1,4	1,7	2,6	3,4*
	0					3,2	3,7	6,1	7,0*	2,1	2,5	3,9	4,8*	1,5	1,7	2,8	3,7*												
	3,0	5,9	7,0	8,0*	8,0*	3,1	3,7	6,0	7,0*	2,0	2,4	3,8	4,9*																
2,7 m	4,5 m									2,6	2,9*	2,9*	2,9*	1,7	2,0	2,8*	2,8*												
	3,0					3,9	4,4*	4,4*	4,4*	2,5	2,8	3,5*	3,5*	1,6	1,9	2,9	3,0*												
	1,5					3,5	4,0	5,9*	5,9*	2,2	2,6	4,1*	4,1*	1,5	1,8	2,8	3,4*									1,3	1,5	2,4	2,9*
	0					3,2	3,7	6,1	6,7*	2,1	2,4	3,9	4,7*	1,4	1,7	2,7	3,6*												
	3,0	5,7	6,9	7,2*	7,2*	3,1	3,6	6,0	7,0*	2,0	2,4	3,8	4,9*	1,4	1,7	2,7	3,6*												
3,6 m	4,5 m									2,5	2,8*	2,8*	2,8*	1,8	2,0	2,2*	2,2*												
	3,0									2,5	2,8*	2,8*	2,8*	1,7	1,9	2,5*	2,5*	1,1	1,3	2,0*	2,0*								
	1,5	6,6	7,5*	7,5*	7,5*	3,6	4,2	4,9*	4,9*	2,3	2,7	3,6*	3,6*	1,5	1,8	2,8	2,9*	1,0	1,2	2,0	2,4*	1,0	1,2	1,9*	1,9*				
	0					3,2	3,8	6,1*	6,1*	2,1	2,4	3,9	4,2*	1,4	1,7	2,7	3,3*												
	3,0	5,6	6,2*	6,2*	6,2*	3,0	3,6	5,9	6,7*	1,9	2,3	3,7	4,7*	1,3	1,6	2,6	3,5*												
MH 5 - A2																													
Stiele	A	3,0 m				4,5 m				6,0 m				7,5 m				9,0 m				max.							
		B	a	b	c	d	a	b	c	d	a	b	c	d	a	b	c	d	a	b	c	d	a	b	c	d			
1,75 m	4,5 m					4,2*	4,2*	4,2*	4,2*	2,8	3,6*	3,6*	3,6*																
	3,0					4,1	5,6	5,6*	5,6*	2,6	3,6	4,1*	4,1*																
	1,5					3,7	5,2	6,7*	6,7*	2,5	3,4	4,3	4,7*													1,8	2,5	3,1	3,8*
	0					3,5	5,0	6,5	7,2*	2,4	3,3	4,2	5,0*																
	3,0	6,5	9,1*	9,1*	9,1*	3,5	5,0	6,5	7,0*	2,3	3,3	4,2	4,9*																
2,2 m	4,5 m									2,8	3,2*	3,2*	3,2*																
	3,0					4,1	5,0*	5,0*	5,0*	2,6	3,6	3,8*	3,8*	1,8	2,5	3,1	3,3*												
	1,5					3,7	5,2	6,3*	6,3*	2,4	3,4	4,3	4,4*	1,7	2,4	3,0	3,6*									1,6	2,2	2,8	3,4*
	0					3,5	5,0	6,5	7,0*	2,3	3,2	4,2	4,8*	1,6	2,3	3,0	3,7*												
	3,0	6,3	8,0*	8,0*	8,0*	3,4	4,9	6,4	7,0*	2,2	3,2	4,1	4,9*																
2,7 m	4,5 m									2,8	2,9*	2,9*	2,9*	1,9	2,6	2,8*	2,8*												
	3,0					4,2	4,4*	4,4*	4,4*	2,7	3,5*	3,5*	3,5*	1,8	2,5	3,0*	3,0*												
	1,5					3,7	5,3	5,9*	5,9*	2,4	3,4	4,1*	4,1*	1,7	2,4	3,0	3,4*									1,4	2,0	2,6	2,9*
	0					3,5	5,0	6,5	6,7*	2,3	3,2	4,1	4,7*	1,6	2,3	2,9	3,6*												
	3,0	6,2	7,2*	7,2*	7,2*	3,4	4,8	6,4	7,0*	2,2	3,1	4,1	4,9*	1,6	2,3	2,9	3,6*												
3,6 m	4,5 m									2,7	2,8*	2,8*	2,8*	1,9	2,2*	2,2*	2,2*												
	3,0									2,7	2,8*	2,8*	2,8*	1,8	2,5*	2,5*	2,5*	1,2	1,8	2,0*	2,0*								
	1,5	7,0	7,5*	7,5*	7,5*	3,9	4,9*	4,9*	4,9*	2,5	3,5	3,6*	3,6*	1,7	2,4	2,9*	2,9*	1,2	1,7	2,2	2,4*	1,1	1,6	1,9*	1,9*				
	0					3,5	5,0	6,1*	6,1*	2,3	3,2	4,2*	4,2*	1,6	2,3	2,9	3,3*												
	3,0	6,0	6,2*	6,2*	6,2*	3,3	4,8	6,3	6,7*	2,1	3,1	4,0	4,7*	1,5	2,2	2,8	3,5*												



# Tragfähigkeitswerte (t) MH 5 • ISO 10567

Monoausleger 5,2 m – Stiel – Tieflöffel 0,5 m<sup>3</sup> (480 kg)

Gemäß ISO 10567 betragen die genannten Werte 75% der statischen Kippplast oder 87% der hydraulischen Hubkraft. Die Werte gelten bei optimaler Stellung des Verstellzylinders und angebaute Tieflöffel. Die Tragfähigkeit des Sicherheitslasthakens beträgt 5 t (Tieflöffel) bzw. 10 t (Koppel).

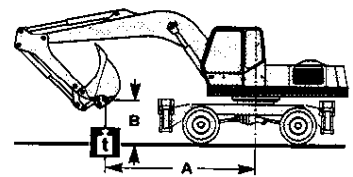

- a Gesamtschwenkbereich 360°, auf festem, ebenem Untergrund
- b wie vor, jedoch bei abgestütztem Unterwagen.
- c Längsrichtung +/- 15°, auf festem, ebenem Untergrund.
- d wie vor, jedoch bei abgestütztem Unterwagen.
- \* Begrenzt aufgrund der hydraulischen Einrichtung.

Die Tragfähigkeit des Gerätes wird durch die Standsicherheit, das Hubvermögen der hydraulischen Einrichtungen oder die max. zulässige Hakenlast des verwendeten Lasthakens begrenzt. Überlastsicherung für Unterwagen mit / ohne Abstützung und Auslegerrohrbruchsicherung erforderlich. Werte in Längsrichtung auf Risiko des Betreibers. Bei Umrüstung (d.h. Tieflöffel, Zylinder, Koppel und Schwinge sind abgebaut) erhöhen sich die Werte um ca. 510 kg. Werden statt Tieflöffel andere Arbeitsgeräte gewählt, sind die Gewichtsunterschiede der Arbeitsgeräte zu berücksichtigen.

MH 5 - PLA/A2																													
Stiele	A B	3,0 m				4,5 m				6,0 m				7,5 m				9,0 m				max.							
		a	b	c	d	a	b	c	d	a	b	c	d	a	b	c	d	a	b	c	d	a	b	c	d				
1,75 m	4,5 m					4,2*	4,2*	4,2*	4,2*	2,7	3,6*	3,6*	3,6*																
	3,0					3,9	5,6*	5,6*	5,6*	2,5	4,1*	4,1*	4,1*																
	1,5					3,5	6,5	6,6*	6,7*	2,4	4,2	4,3	4,7*																
	0					3,4	6,3	6,5	7,2*	2,3	4,1	4,2	5,0*													1,7	3,0	3,1	3,8*
2,2 m	4,5 m									2,7	3,2*	3,2*	3,2*																
	3,0									2,5	3,8*	3,8*	3,8*	1,7	3,0	3,1	3,3*												
	1,5									2,3	4,2	4,3	4,4*	1,6	2,9	3,0	3,6*												
	0					3,3	6,3	6,4	7,0*	2,2	4,0	4,1	4,8*	1,5	2,9	2,9	3,7*									1,5	2,7	2,8	3,4*
2,7 m	4,5 m									2,7	2,9*	2,9*	2,9*																
	3,0									2,6	3,5*	3,5*	3,5*	1,7	3,0*	3,0*	3,0*												
	1,5									2,3	4,1*	4,1*	4,1*	1,6	2,9	3,0	3,4*												
	0					3,3	6,3	6,4	6,7*	2,2	4,0	4,1	4,7*	1,5	2,8	2,9	3,6*									1,3	2,5	2,5	2,9*
3,6 m	4,5 m									2,6	2,8*	2,8*	2,8*																
	3,0									2,4	3,6*	3,6*	3,6*	1,9	2,2*	2,2*	2,2*	1,2	2,0*	2,0*	2,0*								
	1,5									2,2	4,0	4,1	4,2*	1,5	2,8	2,9	3,3*	1,1	2,1	2,2	2,4*	1,0	1,9*	1,9*	1,9*				
	0					3,4	6,1*	6,1*	6,1*	2,2	4,0	4,1	4,2*	1,5	2,8	2,9	3,3*												
MH 5 - A4 mit Kraftverstärker																													
Stiele	A B	3,0 m				4,5 m				6,0 m				7,5 m				9,0 m				max.							
		a	b	c	d	a	b	c	d	a	b	c	d	a	b	c	d	a	b	c	d	a	b	c	d				
1,75 m	4,5 m					4,2	4,9*	4,9*	4,9*	2,6	4,2*	4,2*	4,2*																
	3,0					3,8	6,5*	6,5*	6,5*	2,5	4,9*	4,5	4,9*																
	1,5					3,5	7,9*	6,7	7,9*	2,3	5,5*	4,3	5,5*																
	0					3,3	8,4*	6,5	8,4*	2,2	5,7	4,2	5,9																
2,2 m	4,5 m									2,7	3,8*	3,8*	3,8*																
	3,0									2,5	4,5*	4,5*	4,5*	1,7	3,9*	3,1	3,9*												
	1,5									2,3	5,2*	4,3	5,2*	1,6	4,1	3,0	4,2												
	0					3,3	8,2*	6,5	8,2*	2,1	5,7*	4,2	5,7*	1,5	4,0	3,0	4,1									1,5	3,8	2,8	3,9
2,7 m	4,5 m									2,7	3,4*	3,4*	3,4*																
	3,0									2,5	4,1*	4,1*	4,1*	1,7	3,6*	3,1	3,6*												
	1,5									2,3	4,9*	4,3	4,9*	1,6	4,0*	3,0	4,0*												
	0					3,3	7,9*	6,5	7,9*	2,1	5,5*	4,2	5,5*	1,5	4,0	2,9	4,1												
3,6 m	4,5 m									2,6	3,3*	3,3*	3,3*																
	3,0									2,3	4,2*	4,2*	4,2*	1,7	3,0*	3,0*	3,0*	1,1	2,4*	2,3	2,4*								
	1,5									2,2	5,0*	4,2	5,0*	1,6	3,5*	3,0	3,5*	1,1	2,8*	2,2	2,8*	1,0	2,2*	2,1	2,2*				
	0					3,3	7,2*	6,5	7,2*	2,1	5,0*	4,2	5,0*	1,5	3,0*	2,9	3,0*												

# Tragfähigkeitswerte (t) MH 5 • ISO 10567

## Verstellausleger – Stiel – Lasthaken

Gemäß ISO 10567 betragen die genannten Werte 75% der statischen Kipplast oder 87% der hydraulischen Hubkraft. Die Werte gelten bei optimaler Stellung des Verstellzylinders und angebautem Lasthaken. Die Tragfähigkeit des Lasthakens beträgt 20 t.

- a Gesamtschwenkbereich 360°, auf festem, ebenem Untergrund
- b wie vor, jedoch bei abgestütztem Unterwagen.
- c Längsrichtung +/- 15°, auf festem, ebenem Untergrund.
- d wie vor, jedoch bei abgestütztem Unterwagen.
- \* Begrenzt aufgrund der hydraulischen Einrichtung.

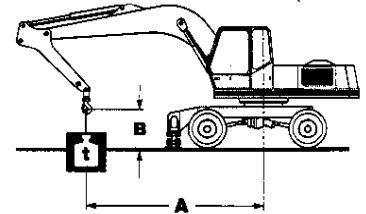

Die Tragfähigkeit des Gerätes wird durch die Standsicherheit, das Hubvermögen der hydraulischen Einrichtungen oder die max. zulässige Hakenlast des verwendeten Lasthakens begrenzt. Überlastsicherung für Unterwagen mit / ohne Abstützung und Auslegerrohrbruchsicherung erforderlich. Werte in Längsrichtung auf Risiko des Betreibers. Werden statt Lasthaken andere Arbeitsgeräte gewählt, sind die Gewichtsunterschiede der Arbeitsgeräte zu berücksichtigen.

		<b>MH 5 - PLA</b>																																		
Stiele	B \ A	3,0 m				4,5 m				6,0 m				7,5 m				9,0 m				max.														
		a	b	c	d	a	b	c	d	a	b	c	d	a	b	c	d	a	b	c	d	a	b	c	d											
1,75 m	↑ 4,5 m				4,6	5,1*	5,1*	5,1*	3,1	3,4	4,4*	4,4*																								
	↑ 3,0 m					4,5	5,0	6,4*	6,4*	3,1	3,4	4,7	4,9*																							
	↑ 1,5 m					4,5	5,0	7,0	7,5*	2,9	3,3	4,8	5,4*													2,1	2,4	3,5	4,6*							
2,2 m	⊙ 0	7,6	8,9	12,0*	12,0*	4,4	5,0	7,1	7,8*	2,8	3,2	4,7	5,6*																							
	↑ 1,5 m	7,4	8,6	12,9*	12,9*	4,1	4,7	7,2	8,0*	2,6	3,0	4,5	5,6*																							
	↓ 3,0 m	7,2	8,5	12,8*	12,8*	3,9	4,5	7,0*	7,0*																											
2,7 m	↑ 4,5 m					4,6*	4,6*	4,6*	4,6*	3,1	3,5	4,0*	4,0*																							
	↑ 3,0 m					4,5	5,0	5,9*	5,9*	3,1	3,4	4,6*	4,6*	2,0	2,3	3,4	4,1*																			
	↑ 1,5 m					4,4	4,9	6,9	7,1*	3,0	3,4	4,7	5,1*	2,0	2,2	3,3	4,3*									1,9	2,1	3,2	4,2*							
3,6 m	⊙ 0	7,6	8,8	11,2*	11,2*	4,4	5,0	7,0	7,6*	2,8	3,2	4,7	5,5*																							
	↑ 1,5 m	7,3	8,6	12,6*	12,6*	4,2	4,8	7,3	7,8*	2,6	3,0	4,5	5,7*																							
	↓ 3,0 m	7,3	8,5	13,2*	13,2*	3,9	4,5	6,9	7,8*																											
1,75 m	↑ 4,5 m					4,9	5,1*	5,1*	5,1*	3,3	4,2	4,4*	4,4*																							
	↑ 3,0 m					4,8	6,1	6,4*	6,4*	3,3	4,2	4,9*	4,9*																							
	↑ 1,5 m					4,8	6,0	7,3	7,5*	3,1	4,1	4,9	5,4*													2,2	3,0	3,7	4,6*							
2,2 m	⊙ 0	8,1	11,1	12,0*	12,0*	4,2	4,7	7,4	7,6*	3,0	3,6	4,9	5,6*																							
	↑ 1,5 m	7,9	11,4	12,9*	12,9*	4,4	6,0	7,6	8,0*	2,8	3,8	4,7	5,6*																							
	↓ 3,0 m	7,7	11,2	12,8*	12,8*	4,2	5,8	7,0*	7,0*																											
3,6 m	↑ 4,5 m					4,6*	4,6*	4,6*	4,6*	3,3	4,0*	4,0*	4,0*																							
	↑ 3,0 m					4,7	5,9*	5,9*	5,9*	3,3	4,1	4,6*	4,6*	2,2	2,9	3,6	4,1*																			
	↑ 1,5 m					4,7	6,0	7,1*	7,1*	3,2	4,1	4,9	5,1*	2,1	2,8	3,5	4,3*									2,0	2,7	3,4	4,2*							

# Tragfähigkeitwerte (t) MH 5 • ISO 10567

## Verstellausleger – Stiel – Lasthaken

Gemäß ISO 10567 betragen die genannten Werte 75% der statischen Kipplast oder 87% der hydraulischen Hubkraft. Die Werte gelten bei optimaler Stellung des Verstellzylinders und angebaumem Lasthaken. Die Tragfähigkeit des Lasthakens beträgt 20 t.

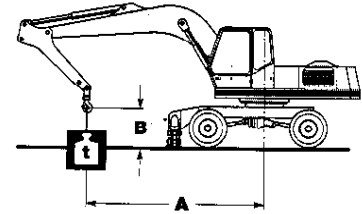

- a Gesamtschwenkbereich 360°, auf festem, ebenem Untergrund
- b wie vor, jedoch bei abgestütztem Unterwagen.
- c Längsrichtung +/- 15°, auf festem, ebenem Untergrund.
- d wie vor, jedoch bei abgestütztem Unterwagen.
- \* Begrenzt aufgrund der hydraulischen Einrichtung.

Die Tragfähigkeit des Gerätes wird durch die Standsicherheit, das Hubvermögen der hydraulischen Einrichtungen oder die max. zulässige Hakenlast des verwendeten Lasthakens begrenzt. Überlastsicherung für Unterwagen mit / ohne Abstützung und Auslegerrohrbruchsicherung erforderlich. Werte in Längsrichtung auf Risiko des Betreibers. Werden statt Lasthaken andere Arbeitsgeräte gewählt, sind die Gewichtsunterschiede der Arbeitsgeräte zu berücksichtigen.

<b>MH 5 - PLA/A2</b>																										
Stiele		A	3,0 m				4,5 m				6,0 m				7,5 m				9,0 m				max.			
	B		a	b	c	d	a	b	c	d	a	b	c	d	a	b	c	d	a	b	c	d	a	b	c	d
1,75 m	4,5 m	↑					4,7	5,1*	5,1*	5,1*	3,2	4,4*	4,4*	4,4*												
	3,0						4,6	6,4*	6,4*	6,4*	3,2	4,8	4,9*	4,9*												
	1,5	●	7,9	12,0*	12,0*	12,0*	4,5	7,2	7,3	7,8*	2,9	4,8	4,9	5,6*									2,2	3,6	3,6	4,6*
	0	○	7,6	12,9*	12,9*	12,9*	4,3	7,4	7,5	8,0*	2,7	4,6	4,7	5,6*												
2,2 m	4,5 m	↑					4,6*	4,6*	4,6*	4,6*	3,2	4,0*	4,0*	4,0*												
	3,0						4,6	5,9*	5,9*	5,9*	3,2	4,6*	4,6*	4,6*	2,1	3,5	3,5	4,1*								
	1,5	●	7,9	11,2*	11,2*	11,2*	4,5	7,1	7,2	7,6*	2,9	4,8	4,8	5,1*									2,0	3,3	3,3	4,2*
	0	○	7,6	12,6*	12,6*	12,6*	4,3	7,4	7,5	7,8*	2,7	4,6	4,7	5,7*												
2,7 m	4,5 m	↑					4,6	5,3*	5,3*	5,3*	3,2	3,7*	3,7*	3,7*	2,2	3,6*	3,6*	3,6*								
	3,0						4,5	6,7*	6,7*	6,7*	3,1	4,7	4,8	4,9*	2,2	3,5	3,6	3,8*								
	1,5	●	7,9	10,5*	10,5*	10,5*	4,5	7,0	7,1	7,4*	3,0	4,7	4,8	5,3*	2,0	3,4	3,4	4,3*					1,8	3,0	3,0	3,4*
	0	○	7,6	12,3*	12,3*	12,3*	4,3	7,2	7,3	7,6*	2,8	4,7	4,8	5,5*												
3,6 m	4,5 m	↑									3,0*	3,0*	3,0*	3,0*	2,3	3,0*	3,0*	3,0*								
	3,0						4,4	5,8*	5,8*	5,8*	3,1	3,6*	3,6*	3,6*	2,3	3,3*	3,3*	3,3*								
	1,5	●	7,6	9,3*	9,3*	9,3*	4,4	6,8	6,9*	6,9*	3,1	4,3*	4,3*	4,3*	2,1	3,5	3,5	3,7*					1,5	2,4*	2,4*	2,4*
	0	○	7,7	11,2*	11,2*	11,2*	4,4	6,9	7,0	7,4*	2,9	4,7	4,8	5,3*	2,0	3,3	3,4	4,2*								
	4,5 m	↑					4,2	7,2	7,3	7,6*	2,7	4,6	4,7	5,5*	1,9	3,2	3,3	3,6*								
	3,0																									
	1,5	●	7,4	12,3*	12,3*	12,3*																				
	0	○	7,5	12,9*	12,9*	12,9*																				

<b>MH 5 - A4 mit Kraftverstärker</b>																										
Stiele		A	3,0 m				4,5 m				6,0 m				7,5 m				9,0 m				max.			
	B		a	b	c	d	a	b	c	d	a	b	c	d	a	b	c	d	a	b	c	d	a	b	c	d
1,75 m	4,5 m	↑					4,8	5,8*	5,8*	5,8*	3,1	5,1*	5,1*	5,1*												
	3,0						4,7	7,4*	7,4*	7,4*	3,1	5,6*	5,1	5,6*												
	1,5	●	7,7	13,8*	13,8*	13,8*	4,4	8,7*	7,6	8,7*	3,0	6,2*	5,1	6,2*									2,1	4,8	3,7	5,0
	0	○	7,5	14,8*	14,8*	14,8*	4,2	9,0*	7,6	9,0*	2,8	6,4	4,9	6,5												
2,2 m	4,5 m	↑					4,7	5,3*	5,3*	5,3*	3,2	4,7*	4,7*	4,7*												
	3,0						4,6	6,8*	6,8*	6,8*	3,2	5,3*	5,0	5,3*	2,0	4,6	3,6	4,7								
	1,5	●	7,8	12,8*	12,8*	12,8*	4,4	8,2*	7,4	8,2*	3,1	6,0*	5,0	6,0*	2,0	4,6	3,5	4,7					1,9	4,4	3,4	4,5
	0	○	7,5	14,6*	14,6*	14,6*	4,2	8,8*	7,5	8,8*	2,9	6,3	5,0	6,4												
2,7 m	4,5 m	↑					4,6	6,2*	6,2*	6,2*	3,2	4,9*	4,9*	4,9*	2,1	4,2*	3,7	4,2*								
	3,0						4,5	7,7*	7,4	7,7*	3,2	5,7*	5,0	5,7*	2,1	4,4*	3,7	4,4*								
	1,5	●	7,9	11,9*	11,9*	11,9*	4,5	8,6*	7,4	8,6*	3,0	6,2*	5,0	6,2*	2,0	4,5	3,5	4,7					1,7	3,8*	3,1	3,8*
	0	○	7,5	14,3*	14,3*	14,3*	4,2	8,9*	7,6	8,9*	2,7	6,3	4,8	6,4												
3,6 m	4,5 m	↑									3,2	3,5*	3,5*	3,5*	2,3	3,5*	3,5*	3,5*								
	3,0						4,5	6,7*	6,7*	6,7*	3,1	4,2*	4,2*	4,2*	2,3	3,8*	3,7	3,8*								
	1,5	●	7,7	10,8*	10,8*	10,8*	4,4	8,0*	7,2	8,0*	3,1	5,8*	4,9	5,8*	2,1	4,5*	3,6	4,6					1,5	2,7*	2,6	2,7*
	0	○	7,5	13,0*	13,0*	13,0*	4,3	8,6*	7,4	8,6*	2,9	6,1	5,0	6,2*	1,9	4,5	3,4	4,6								
	4,5 m	↑					4,1	8,8*	7,5	8,8*	2,6	6,3	4,7	6,4*	1,8	4,1*	3,3	4,1*								
	3,0																									
	1,5	●	7,2	14,2*	14,2*	14,2*																				
	0	○	7,2	14,2*	14,2*	14,2*																				

# Baumaße und Gewichte

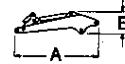
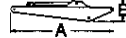
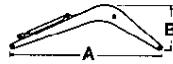

		Verstellausleger			Stiel			
		Monoausleger	Unterteil	Oberteil				
Systemlänge	m	5,20	2,00	3,60	1,75	2,20	2,70	3,60
A	m	5,40	2,30	4,45	2,60	3,10	3,50	4,40
B	m	1,50	0,60	0,65	0,75	0,75	0,70	0,70
Breite	m	0,50	0,50	0,50	0,30	0,30	0,30	0,30
Gewicht	kg	1200	550	1120	500	600	660	800
Kop.+ Schw.	kg				140	140	140	140
Zylinder	kg	195	250	195	115	115	115	115



		Fels - Tiefloeffel					Tiefloeffel					Grabenloeffel starr/schwenkbar +/- 45°		
		0,40	0,50	0,60	0,70	0,80	0,25	0,30	0,50	0,80	0,95	0,20	0,33	0,40
Inhalt (CECE)	m³	0,40	0,50	0,60	0,70	0,80	0,25	0,30	0,50	0,80	0,95	0,20	0,33	0,40
Breite	mm	750	850	1000	1100	1200	500	600	850	1200	1200	2000	2000	2000
Zähne	Stück	4	4	4	5	5	3	3	4	5	5	10*	10*	10*
Gewicht	kg	450	480	525	580	650	370	410	480	610	655	360	390	410
A	m	1,40	1,40	1,40	1,40	1,4	1,40	1,40	1,40	1,40	1,40	0,85	0,85	0,85
B	m	1,00	1,00	1,00	1,00	1,0	1,00	1,00	1,00	1,00	1,00	0,56	0,56	0,56

\* Option

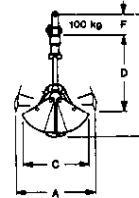

Grabgreifer					
Inhalt (CECE)	m³	0,12	0,16	0,30	0,40
Breite	mm	300	400	600	800
Hülsenzähne	Stück	3*	5*	7*	9*
Gewicht	kg	665	730	736	795
A	m	1,60	1,60	1,60	1,60
B	m	2,58	2,58	2,43	2,43
C	m	1,45	1,45	1,35	1,35
D	m	1,60	1,60	1,40	1,40
mit Auswerfer					
F	m	0,55	0,55	0,55	0,55

\* Option: Schraubenzähne

Angaben über die Beschaffenheit oder Verwendbarkeit der Produkte stellen keine ausdrücklichen Zusagen dar, sondern enthalten nur unverbindliche Annäherungswerte. Entscheidend für die Leistung ist ausdrücklich die vertragliche Vereinbarung.



O&K Orenstein & Koppel AG  
44149 Dortmund

### Niederlassungen in Deutschland:

Andernach (0 26 32) 20 08-0, Berlin (0 30) 3 39 96 66, Bielefeld (05 21) 12 44 16, Bruchsal (0 72 51) 1 70 01/02, Burg (0 39 21) 98 37 31, Dortmund (02 31) 84 96-0, Eisleben (034 75) 71 59 90, Eutin (0 45 21) 80 09-0, Frankfurt (0 69) 40 10 09-0, Fürth (09 11) 7 67 00 28, Groß-Glogow (bei Cottbus) (03 55) 54 11 68, Teningen (bei Freiburg) (0 76 41) 5 30 38/39, Siek (bei Hamburg) (0 41 07) 9 09-0, Kassel (05 61) 52 20 63, 52 82 49, Kissing (bei Augsburg) (0 82 33) 22-0, Köln (02 21) 4 98 79-0, Laatzen (bei Hannover) (05 11) 8 20 19-0, München (0 89) 89 21 32-15, Remshalden (bei Stuttgart) (0 71 51) 70 03-0, Rövershagen (bei Rostock) (03 82 02) 25 00, Schwerin (03 85) 61 19 82, Stadtlöh (0 25 63) 39 83, Straubing (0 94 21) 92 57-0, Weyhe (bei Bremen) (0 42 03) 73-0  
Zentraler Ersatzteildienst: Bochum (02 34) 61 3-0

Vertragshändler: B+K Bregler & Klöckler Baumaschinen, Vertriebs GmbH, Bad Waldsee (0 75 24) 9712-0, Tecklenburg Sachsen GmbH, Polkenberg (03 43 21) 5 15 31, Chemnitz (03 71) 23 24 46, Dresden (03 51) 5 45 53, Treuen (03 74 68) 6 02 43, Bautzen (0 35 91) 354-0, Rotrak GmbH, Rothenstein/Jena (03 64 24) 2 30 02, 2 30 56

### In Belgien:

O&K Orenstein & Koppel N.V., Louven (016) 25 07 51

### In Dänemark:

Olaf Poulsen A/S, Ishøj (042) 99 35 00

### In Luxemburg:

Ets. René Stoll S.A.R.L., Leudelange (02) 37 84 84

### In den Niederlanden:

O&K Orenstein & Koppel N.V., Amsterdam (020) 568 92 22

### In Österreich:

O&K Orenstein & Koppel Ges.m.b.H.

Wien (01) 6 67 25 08, 6 67 96 14

Haid (O.Ö.) (0 72 29) 8 82 94/95 · Eugendorf (0 62 25) 83 35-0

Kematen (0 52 32) 21 29 · Gratkorn (0 31 24) 2 23 42

### In der Schweiz:

MBA, 8600 Dübendorf, Tel. (01) 820 00 21

