

Bergmann Dumper 3009 Rundkipper

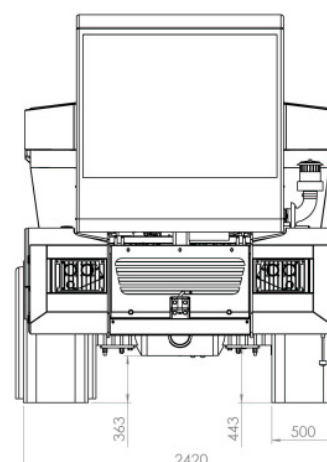

Starke Argumente sorgen für Ihren Vorsprung

- ▶ hohe Standsicherheit durch Verriegelungsdämpfer auf der Pendelachse, die beim Kippen automatisch aktiviert werden
- ▶ drehbarer Fahrerstand
- ▶ Elektrohydraulische Federspeicher-Parkbremse
- ▶ kompakte Abmessungen bei geringem Eigengewicht

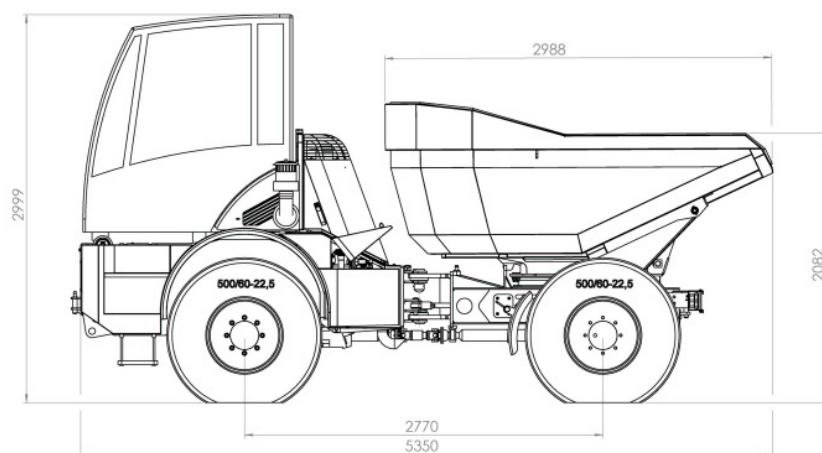



Bergmann Dumper 3009 Rundkipper

Technische Daten

Gewichte / Muldeninhalt	Nutzlast	9.000 kg	
	Leergewicht	6.460 kg	
	Wassermaß	2.900 L	
	Muldeninhalt gestrichen	4.800 L	
	Muldeninhalt gehäuft	5,4 m ³	
	Muldensystem	Hydraulischer Rundkipper	
Abmessungen	Höhe mit Fahrerkabine	3.000 mm	
	Länge gesamt	5.350 mm	
	Breite gesamt	2.420 mm	
	Bodenfreiheit	363 mm	
Antrieb	Hydrostatischer Allrad-Fahrtrieb mit automotiver Steuerung		
	1. Gang	Fahrstufe I:	0 – 5 km/h
		Fahrstufe II:	0 – 11 km/h
	2. Gang	Fahrstufe I:	0 – 15 km/h
		Fahrstufe II:	0 – 30 km/h
Lenkung	Hydraulische Knicklenkung über Prioritätsventil wirkend		
	Knickgelenk: 35° links & rechts		
Achsen / Bremsen	Vorderachse pendelnd gelagert ± 12°, Hinterachse starr, wartungsfreie Ölbad-Lamellenbremsen mit automatischer Nachstellung in der Vorderachse, hydraulisch betätigte Feststellbremse über Gelenkwelle auf Vorder- und Hinterachse wirkend.		
Motor	4 Zylinder Deutz Diesel Motor –wassergekühlt- Leistung 75,0 KW bei 2.600 U/min.		
Bereifung	Alle Antriebsräder 500/60-22,5		
Motorhaube	Schneller und problemloser Zugang zu allen Wartungsstellen durch die zweigeteilte Motorhaube		
Füllmengen	Kraftstoff 140 L		
	Hydrauliköl 80 L		
Elektrik	24V Elektrikanlage mit Hauptschalter, Kraftstoff- und Betriebsstundenzähler, Kontrollleuchten für Motoröl, Parkbremse, Fahrtrichtungsanzeige, Batterieladkontrolle, Hydraulikfilter,		
Ausstattung Standard	Komfortfahrerkabine mit luftgefedertem Fahrersitz, drehbarer Fahrerstand, Abschleppkupplung, Lichtanlage gem. StVZO, Mulde aus verschleißfestem Feinkornstahl, Rundumleuchte, Zigarettanzünder, Sonnenrollo für Frontscheibe, Vorrichtung für Radio, Lautsprecher und Antenne EU-Baumusterprüfbescheinigung, CE-Konformitätserklärung Bedienungsanleitung / Ersatzteilliste		