

Dumpere kan også se godt ud

Den nye 3012 dumper fra Bergmann beviser for første gang, at en dumper ikke kun opfylder kvalitative krav men også optisk opfylder de største krav. Ved udviklingen af ergonomien og designet på den nye 3012 har vi ikke kun stølet på vore egne erfaringer, men har også gjort brug af slutbrugerens knowhow. Dette gør at 3012 dumperen er en usædvanlig højtydelsesdumper og for Dem betyder det et "plus" i forhold til at løse Deres opgaver.

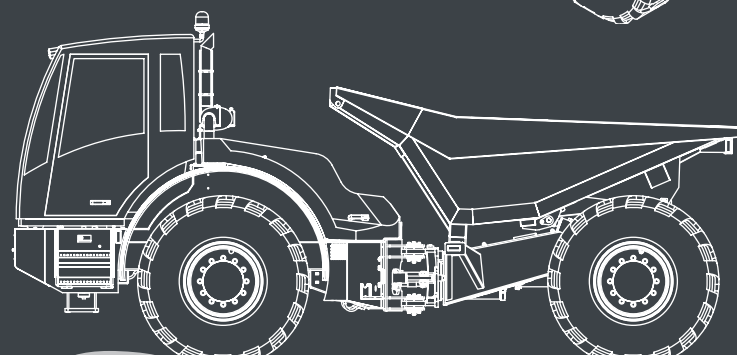
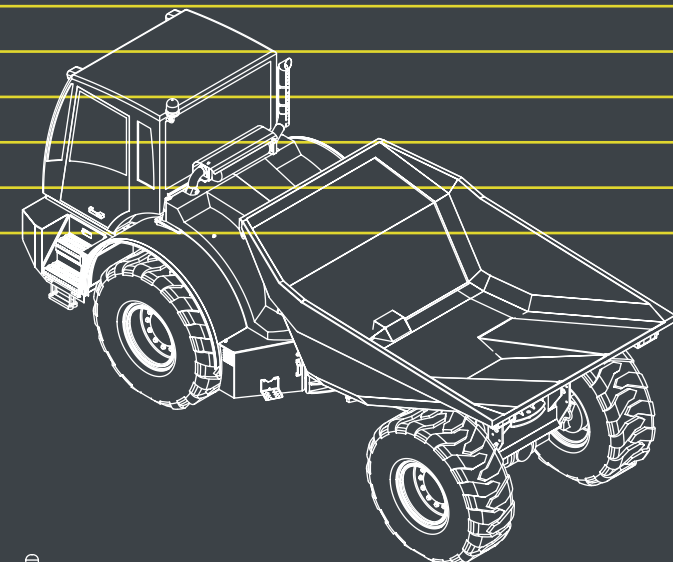

- 12.000 kg nyttelast
- Bagtip
- 3-vejs tip
- En førerplads, der opfylder de nyeste ergonomiske krav
- Design made in Germany

Produktoversigt



1160



1200 R



1200 FH

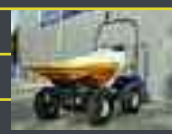

2030



2035 Loadmatic

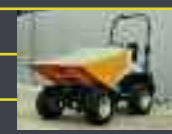

2035 LSK



2040

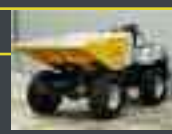

2050

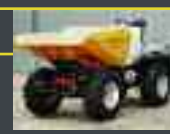

2060



3012

Det er vigtigt for os at have en kort leveringstid. Hvad enten det er drejer sig om seriedelev og maskiner eller originale reservedele, hvor leveringen haster. Vi er altid parat til at hjælpe Dem. Hvad enten varen leveres med bil, tog eller fly, får De deres varer direkte leveret hurtigst muligt.

Det kan De stole på.

BERGMANN

BERGMANN DUMPER
Den nye 3012

3012



Den nye æra af kompaktdumpere



Design &

BERGMANN

Bergmann Maschinenbau GmbH & Co KG
Essener Straße 7
49716 Meppen
Germany
Telefon: +49 (0) 59 32 / 72 92-0
Telefax: +49 (0) 59 32 / 72 92-92
E-Mail: info@bergmann-mb.de
Internet: www.bergmann-dumper.de

12-tons-klassen

3012

Bergmann dumperen 3012 har en tophastighed på 45 km/t, kan leveres med bagtip og 3-vejs tip, centralplaceret motor, firhjulstræk, knækstyring og komfortkabine med drejbar førerplads.



3-vejs-tip

12 tons nyttelast kan tippe til 3 sider. Det er også muligt at tippe imod en skråning!



Drejbar førerplads

Enestående i denne klasse! En drejbar førerplads giver 360° udsyn.



Dæk efter behov

Alt efter behovet kan 3012 dumperen leveres med 3 forskellige slags dæk.



Centralplaceret motor

Motorhjelmens er to-delt og kan åbnes langt ud til begge sider, hvilket gør at alle service- og eftersynssteder er let tilgængelige.

