

MT25

MDXV[®]

Suvereren

fremkommelighet på alle underlag



2,55meter

THE NEXT GENERATION OF ARTICULATED DUMP TRUCKS



One for the road



Plus1 Driftssikkerhet og Miljø

Enkle og sikre systemløsninger sammen med viktige produktforbedringer av tidligere modeller, som det utviklede drivverket og de utmattingssikre konstruksjonene, har vært prioritert under utviklingen av den nye MT25 modellen. **Plus1 Driftssikkerhet.**

Scania-motoren med "luft-til-luft"-mellomkjøler sikrer et lavt drivstofforbruk og oppfyller trinn 3 av de nyeste europeiske og amerikanske eksosutslippskravene. Dumperen oppfyller også de nye europeiske støykravene.

Minimalt drivstofforbruk oppnås ved kjøring i mekanisk modus når "lock-up"-clutchen er aktivert. **Plus1 Miljøvennlighet.**



Plus1 Førerkomfort

Førerhuset er utstyrt med air condition og luftavfjæret fører sete (HighLine). Dermed er føreren sikret full komfort under arbeidet. Presis styring, god sikt og lave støynivåer gir et behagelig arbeidsmiljø.

"Tip-tronic"-funksjonen i girsystemet gjør at føreren kan kjøre dumperen i både automatgir og manuelt gir, noe som sikrer optimal girfunksjon og trekkraft under kjøring. **Plus1 Førerkomfort.**

moxy plus1 concept



Plus1 Effekt og Trekkraft

MOXY MT25 har den høyeste motoreffekten av alle dumpere i 25 tonnns klassen. Den høye motoreffekten (**Plus1 Effekt**), kombinert med det unike MOXY-konseptet, gir deg suveren fremkommelighet (**Plus1 Trekkraft**) uansett terreng.

Med MOXY-konseptet får du permanent 6-hjulsdrift, noe som sikrer jevn kraftoverføring til alle hjul. Dermed kan dumperen tilpasses alle bruksområder og tandemhusenes store bevegelighet gir topp ytelse og optimal bakkekontakt på mykt, ujevnt og krevende underlag. **Plus1 Trekkraft.**

Plus1 Stabilitet

MOXY-konseptet og den skrånende lastekassen i kombinasjon med optimal sporvidde, gir dumperen et lavt tyngdepunkt. Tandemhusenes unike store bevegelighet gir topp ytelse på mykt og ujevnt underlag, og sikrer optimal bakkekontakt.

Et av hovedpunktene i MOXY-konseptet er plasseringen av svingkranen i forhold til svingpunktet. Svingkranen er plassert foran svingpunktet, noe som alltid sikrer jevn vektfordeling på forhjulene, også under full sving. **Plus1 Stabilitet.**



SCANIA DC 9 MOTOR

Scania DC 9 vannavkjølt dieselmotor med direkte-innsprøyting, turbolader og luft-til-luft-mellomkjøler.

- Overensstemmelse med steg 3 av EU-direktiv 97/68/EF og de amerikanske bestemmelsene (ISO 8178) om utslipp.
- Effekt:
(ISO 3046) 228 Kw (310 hk)
- Maks. moment: 1305 Nm
- Ant. sylindere: 5 (i rekke)
- Sylindervolum: 9,0 liter
- Luftfilter: Tørrtype

GIRKASSE

ZF 6 WG 260 - 4 elektronisk styrt automatisk girkasse, momentomformerer har automatisk lock-up i alle gir.

	30 km/t-versjon		50 km/t-versjon	
	Forover	Revers	Forover	Revers
1. gir	6	6	6	6
2. gir	8	13	8	13
3. gir	13	30	13	30
4. gir	20		20	
5. gir	30		30	
6. gir	30		46	

DRIVVERK

- Permanent 6 x 6 med to tverrgående og én langsgående differensial
- Tverrgående differensial foraksel:
Differensialbremse med 45 % låsegrad
- Tverrgående differensial bakaksel:
Differensialbremse med 45 % låsegrad
- Langsgående differensial mellomaksel:
Momentfordelende differensial, integrert i girkassen
Momentfordeling:
 - 1/3 til foraksel
 - 2/3 til bakaksel
 - 100 % låsbar
- Frittvingende tandemhus:
Tannhjulsdrevet. Gir jevn kraft til alle bakhjul og sikrer optimal bakkekontakt - uansett bakkeforhold

FØRERHUS

- Godkjent iht. ROPS/FOPS-standarder (ISO 3471, ISO 3449, SAE J231 og SAE J1040 april 1988)
- Lavt innvendig støynivå 74 dB(A) (ISO 6394)
- Førerhuset er midtstilt på gummifester
- Full oversikt gir sikrere drift
- Optimal plassering av betjeningskontrollene
- Justerbart, fjæret fører sete
- Justerbar rattstamme
- Varmeapparat og air condition

ELEKTRISK SYSTEM

- Dynamo: 28V 65 A
- Batterier (to stk.): 12 V 144 Ah (serier koblet sammen og gir 24 V)
- Starter: 4,0 kW

FJÆRING

- Foran: Uavhengig med ekstra solide gummifjærer og hydrauliske støtdempere
- Bak: Frittvingende tandemhus



Tilgjengelig som HighLine og EffectiveLine

HighLine-modellen leveres med en større standardpakke enn noen annen dumper på markedet i dag. HighLine-pakken leveres med følgende funksjoner som standardutstyr:

- Automatisk sentralsmøring
- Tippbart førerhus med hydraulisk pumpe
- Radio/kassettpiller
- Skvettlapper foran boggi
- Skvettlapper på forhjul
- Skjermtutbyggere foran

- Takhatt
- Arbeidsllys/ ekstra fjernlys
- Justerbart luftavfjæret fører sete med sikkerhetsbelte
- Armlener på føresetet
- Nakkestøtte på fører sete
- Instruktørsete med sikkerhetsbelte

EffectiveLine-modellen har en grunnpakke med standardutstyr. Dumperen har et svært høyt komfortnivå, men luksusfunksjonene i HighLine-pakken er ikke tatt med som standardutstyr.

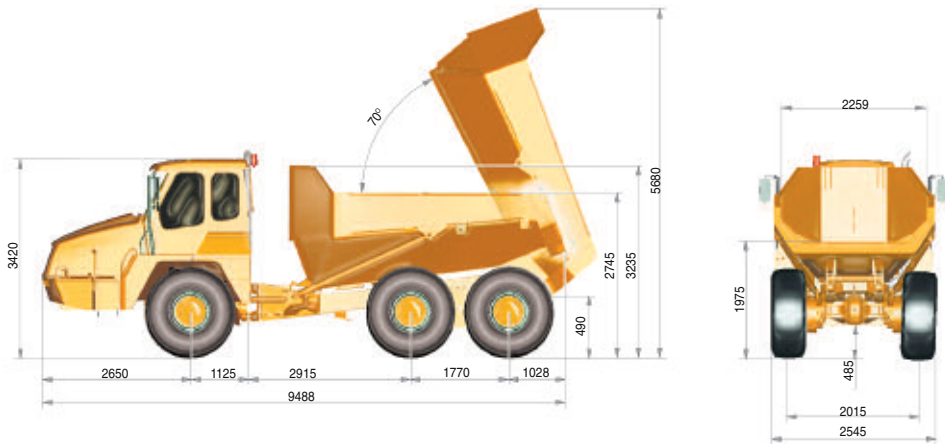

VEKT

Uten last:	Foraksel	10500 kg
	Bakaksel	10450 kg
Med last:	Foraksel	14500 kg
	Bakaksel	29050 kg
Maks. nyttelast		22600 kg
Total vekt (med last)		43550 kg

Vektene er inkludert topphengslet bakluke(ekstra utstyr)

BREMSESYSTEM

- To-krets bremsesystem på alle seks hjul.
- Godkjent iht. ISO 3450
- Hydraulikkdrevne tørre skivebremser på alle hjul
- Fjæraktivert hydraulisk frigjort parkeringsbremse, montert på drivlinjen
- Maks.hellingsgrad parkeringsbremse:20°
- Eksosbremse som standard
- Hydraulisk retarderbremse som standard

HYDRAULIKKSYSTEM

- Pumpe: 2 variable aksialstempelpumper.
- Kapasitet per pumpe:
 - Styring/tipping: 320 l/min ved 2200 o/min
 - Kjølevifte/bremser osv.: 60 l/min ved 2200 o/min
- Filtrering: Ett returstrømfiler
- Trykkinnstilling, hovedsikkerhetsventiler:
- Tippkrets: 280 bar
- Styrekrets: 210 bar

KAPASITETER

	liter
• Drivstoffank	290
• Hydraulikksystem	128
• Motorkjølingssystem	36
• Girkasse	57
• Motorolje	27
• Fremre differensial	9,5
• Fremre reduksjonsgir	2 x 3
• Bakre differensial	32
• Tandemhus	2 x 75

TREKKRAFT DIAGRAM

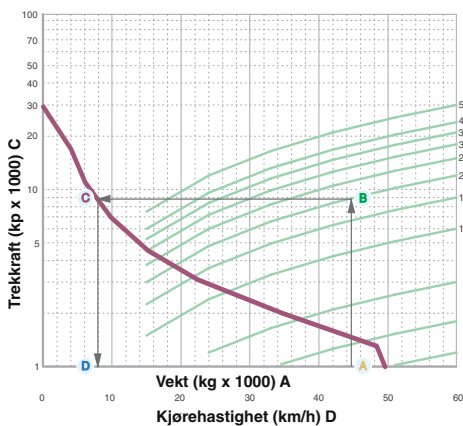

KAPASITETER LASTEKASSE

- Strøken kasse 10,7m³ (11,1m³)
 - Toppet kasse 13,0m³ (13,7m³)
- Iht. SAE J 1363, 2:1
(med topphengslet bakluke i parentes)

LASTEKASSE

- Materiale: Hardox 450 herdede stålplater i bunn, foran og på sidene
- Platetykkelse i lastekasse:
 - Foran: 8 mm. Sider: 8 mm. Bunn: 10 mm
 - Bakre del: 10 mm
- Tippsylindere: ettrinns, dobbeltvirkende
- Tipptid: Opp:15 sek.
- Forberedt for eksosoppvarming
- Skrånende lastekasse ned fra hengselpunktet

MARKTRYKK

- Ved 15 % nedsynking av den frie dekkradiusen og spesifiserte vekter
- Standard 20,5 R325 dekk
 - Uten last: Foran:125 kPa, bak: 62 kPa
 - Med last: Foran:173 kPa, bak:174 kPa (1 kPa = 0,0102 kg/cm²)

RAMMELEDD OG STYRING

- Rammeledd med svingkrans montert foran svingpunktet
- Styresylindere (to stk.): dobbeltvirkende
- Godkjent styring iht. ISO 5010
- Maks. styrevinkel: 45°
- Markdrevet nødstyringspumpe

DEKK

- Standard 20,5 R25 tostjerners radial

Svingradius: (ISO 7457): 7,5m

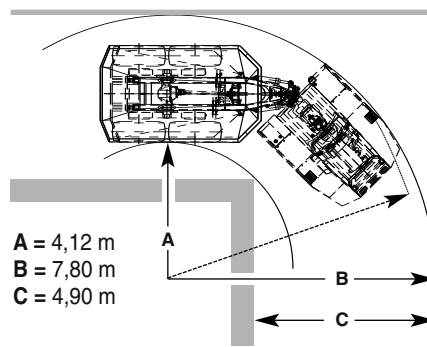

HighLine	EffectiveLine	UTSTYR
●	●	Førerhus med ROPS/FOPS-sikring
●	●	Varmeapparat og defroster i førerhuset
●	●	Air condition (kjølemedium R134a)
●	●	Sikkerhetsbelte i fører sete
●	●	Tiltbar og høydejusterbar rattstamme
●	●	Oversiktlig instrumentering
●	●	Speedometer
●	●	Sigarettenner og askebeger
●	●	Opptrekkbar rullegardin
●	●	Sotet sikkerhetsglass
●	●	Skyvevindu på venstre side
●	●	Vindusvisker og -spyler
●	●	Fire utvendige speil
●	●	Beskyttelsesgitter på bakvindu
●	●	Nødstyring
●	●	Lufttørker
●	●	Serviceindikator for luftfilter
●	●	Beskyttelse under motoren og girkassen
●	●	Slepekrok foran/bak
●	●	Eksosbremse
●	●	Retarderbremse
●	●	Varslingssystem for parkeringsbremse
●	●	Retnings- og varsellys
●	●	Bremselys
●	●	Frontlys (H3/H7)
●	●	Parkeringslys
●	●	Ryggelys og -alarm
●	●	Kupélys i førerhus
●	●	Instrument- og bryterlys
●	●	Frontlysbeskyttelse
●	●	Hovedbryter for batteri
●	●	Mekanisk fjæret fører sete
●	●	Utvendig solskjerm
●	●	Tippbart førerhus <u>uten</u> hydraulisk pumpe
●	○	Tippbart førerhus <u>med</u> hydraulisk pumpe
●	○	Takhatt
●	○	Arbeidslys/ ekstra fjernlys
●	○	Justerbart, luftavfjæret fører sete
●	○	Armlener på fører sete
●	○	Nakkestøtte på fører sete
●	○	Instruktør sete med sikkerhetsbelte
●	○	Radio/kassettpiller
●	○	Automatisk smøresystem
●	○	Skvettlapper på forhjul
●	○	Skjermutbyggere foran
●	○	Skvettlapper foran boggi
○	○	Oppvarmet fører sete
○	○	Radio/CD-spiller
○	○	Skyvevindu, bak, høyre side
○	○	Skyvevindu, foran, høyre side
○	○	Skyvevindu, dør, venstre side
○	○	Oppvarmede speil
○	○	Roterende varsellys
○	○	Arbeidslys/ekstra ryggelys
○	○	Førstehjelpsett
○	○	Brannslukker
○	○	Varseltrekant
○	○	Slitestål i lastekassens bakre del (8 mm)
○	○	Slitestål i lastekasse (plater) (8 mm)
○	○	Beskyttelse foran på kasse (spillvern)
○	○	Topphengslet bakluke
○	○	Hjulklosser (et sett på to)
○	○	Eksosoppvarmet lastekasse
○	○	Elektrisk motorvarmer
○	○	Verktøysett (skiftenøkler, piper osv.)



- A) Motor
- B) "Power shift"-girsystem
- C) Forakseldifferensial
- D) Uavhengig forhjulsoppheng
- E) Mellomakseldifferensial integrert i girkassen
- F) Rammeledd
- G) Skrånende bakramme
- H) Parkeringsbremse
- I) Bakakseldifferensial
- J) Bakakselhus
- K) Tannhjulsdrevet, frittvingende tandemhus
- L) Skivebrems

moxy plus1 concept

- ▶ **Effekt**
- ▶ **Trekraft**
- ▶ **Driftssikkerhet**
- ▶ **Stabilitet**
- ▶ **Miljøvennlighet**
- ▶ **Førerkomfort**

- **Plus1 Effekt:** Betydelig høyere motoreffekt enn konkurrentene.
- **Plus1 Trekraft:** Suveren fremkommelighet takket være MOXYs rammeleddsystem.
- **Plus1 Driftssikkerhet:** Nyutviklet drivverk med blant annet en velprøvd og driftssikker Scania-motor, samt nyutviklet ZF girkasse.
- **Plus1 Stabilitet:** Bedre stabilitet enn konkurrentene grunnet skrå bakramme som gir et lavt tyngdepunkt, samt det unike tandemhussystemet og uavhengig hjuloppheng foran.
- **Plus1 Miljøvennlighet:** Motorer med lavt drivstofforbruk som oppfyller alle de nyeste utslippskravene i Europa og USA.
- **Plus1 Førerkomfort:** Lavt innvendig og utvendig støynivå, smidig girsystem og brukervennlige kontroller.



Moxy Engineering AS
 N-6440 Elnesvågen, Norway
 Tel.: +47 71 26 85 00
 Fax: +47 71 26 85 51
 moxy@moxy.no
 moxy.no