



## Kompakt 10 ton knækstyret service-dumper

Med basis i et helt nyt knækstyret chassis, er Hydrema 912 markedets mest moderne service-dumper, der med overlegen og topmoderne teknik giver kunden hidtil uset effektivitet. Design, ydelse og komfort for den effektive og krævende bruger.

- 10 ton lastkapacitet
- Ladkapacitet 5,6m<sup>3</sup>
- Konstant 4-hjulstræk.
- Ny 123 HK turbo dieselmotor med intercooler (emission stage 1)
- Ny unik 6 trins ZF fuldautomatisk "ergopower" transmission.
- Nye køreaksler med vedligeholdelsesfri drifts- og parkeringsbremse.
- Førerkabine med perfekt udsyn og enestående interiør og komfort.
- Computerstyret instrumentdisplay, med unik servicecomputer og udlejningsmenu.
- Pendelvinkel i knækket forøget helt op +/- 12°.
- Sidetip som option.

### Knækstyring

- Nyt knækstyret chassis med dobbelt hydraulisk stabilisator i knækkedet.
- Utrolig fleksibel og kompakt
- Uovertrufne terrænegenskaber
- Vægtoverføring gennem knækket for maksimal stabilitet.
- Centralt knækket sikrer konstant sporing af for- og baghjul. Giver

maksimal trækraft i terræn og mindre skade på underlaget.

- Lille venderadius.
- Præcis positionering af bagenden ved tipping.

### Fleksibel og effektiv

- Komplet konstruktion i højstyrkestål sikrer lav egenvægt og stor styrke
- Twindæk som standardmontering for maksimal stabilitet og lavt marktryk.
- Kan køre fuldt læsset, selv i meget vanskeligt terræn. Skræddersyet til vanskeligt tilgængeligt terræn og trange arbejdsområder.
- Kort tippetid og stor tippvinkel
- Betjeningsvenlig og let at vedligeholde.

### Computer med udlejningsmenu

912 er udstyret med service-computer og udlejningsmenu. Servicecomputeren overvåger maskinens vitale dele hvilket giver kunden mulighed for at vedligeholde maskinen optimalt og minimere driftsomkostningerne. Menuen giver kunden nye muligheder for at styre brugen af maskinen. Efter et specifikt udlejningsjob kan der trækkes data fra computeren om antal kørte timer, antal kørte kilometer samt om eventuelle servicealarmer i udlejningsperioden.

### Stage 1 motor

Motoren er en 123 HK Perkins turbo dieselmotor med intercooler der over-

holder de strenge EEC stage 1 krav samt de amerikanske EPA og californiske krav af 1999 til udstødningsemission.



912 kan fås med sidetip

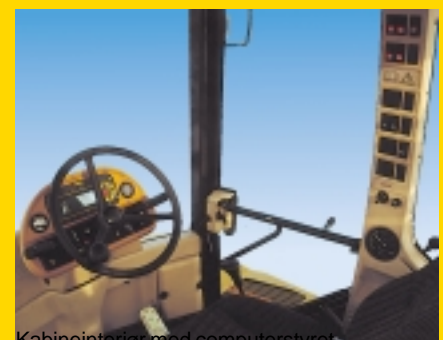

Kabineinteriør med computerstyret instrumentpanel.



### Chassis

Knækstyret chassis i kraftig konstruktion med fast monterede aksler. Knækled med pendulstang og dobbelt hydraulisk stabilisator. Knækled er forsynet med store sfæriske ledlejer. Brændstoftank og hydrauliktank er fuldt integreret i forreste vange.

### Styring

Hydrostatisk load-sensingknækstyring 2 dobbeltvirkende cylindre. Prioritetsventil og integreret nødstyring. Styrecylindre med dæmpning. Max. styrevinkel ..... +/- 35°.

### Aksler

Stive fastmonterede aksler med planetreduktionsgear i hjulnav. Automatisk friktionsdifferentialspærre i bagaksel. Separate oliekomre for differentiale og nav.

### Bremser

Tokreds hydraulisk servo system med bremseskiver i oliebad ved alle hjul. Selvjusterende og vedligeholdelsesfri. Håndbremse: Vedligeholdelsesfri fail-safe parkeringsbremse med elektro-hydraulisk aktivering af de våde skivebremser i foraksel.

### Dæk

Twindæk: 600/55-26,5. Option: 17,5-25 EM

### Dieselmotor

Perkins 1004-40TW FASTRAM - 4 cyl. turbo diesel motor med intercooler og direkte indsprøjtning 90,5 kW/123 HK ved 2200 omdr/min. Max. drejningsmoment, 430 Nm ved 1500 o/min. Oliekølede stempler. Tørluftfilter med sikkerhedsэлемент. Overholder de strenge EEC stage 1 krav samt de amerikanske EPA og californiske krav af 1999 til udstødningsmission. 140 l. brændstoftank.

### Transmission

ZF 6-trins fuldautomatisk "ergopower" transmission med fuld elektronisk styring. Elektronisk styret tryk på de enkelte koblinger sikrer helt blødt gearskift uden afbrydelse af trækraft. (6 frem/3 bak)

### Hydrauliksystem

Hydraulikpumpe 94 l/min. med prioriteret styring. Separat pumpe for bremses og stabilisator. Arbejdstryk: 200 bar. Olietank: 80 l.

### Dumperkasse

Fremstillet i højstyrkestål. Kapacitet. 5,6 m<sup>3</sup>. Tippetid på 6 sek. Tippevinkel: 75°

### Sidetip

Kompakt drejesystem med hurtig aflæsning bagud og til begge sider. Drejesystem lejet i kraftig kuglelejekrans. Drejebevægelse foregår med 2 dobbeltvirkende cylindre. Tippefunktion v.h.a 2 enkeltvirkende teleskopcylindre. Tippetid: 6 sek. Tippevinkel: 67°.

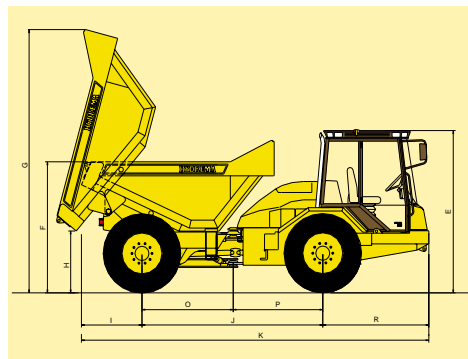
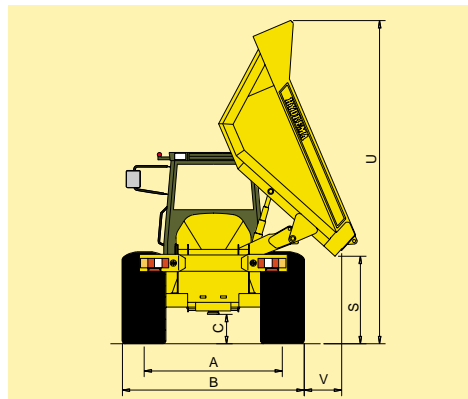

### Tekniske specifikationer

|                          |                    |
|--------------------------|--------------------|
| Totalvægt                | 16.500 kg          |
| Egenvægt                 | 6.500 kg           |
| Lasteevne                | 10.000 kg          |
| Aksellast, for (tom)     | 3.800 kg           |
| Aksellast, bag (tom)     | 2.700 kg           |
| Aksellast, for (læsset)  | 6.000 kg           |
| Aksellast, bag (læsset)  | 10.500 kg          |
| Rumindhold               | 5,6 m <sup>3</sup> |
| Venderadius              | 6,0 m              |
| A Sporvidde              | 1870 mm            |
| B Totalbredde, std. dæk  | 2470 mm            |
| Bredde over optionsdæk   | 2170 mm            |
| C Frihøjde               | 400 mm             |
| D Bredde, dumperkasse    | 2210 mm            |
| E Totalhøjde             | 2660 mm            |
| F Læsehøjde              | 2170 mm            |
| G Totalhøjde ved tipning | 4215 mm            |
| H Fri-tipningshøjde      | 1050 mm            |
| I Overhæng, bag          | 1000 mm            |
| J Akselafstand           | 3030 mm            |
| K Totallængde            | 5800 mm            |
| L Frikøringsvinkel, for  | 28 °               |
| M Frikøringsvinkel, bag  | 75 °               |
| <b>Sidetip:</b>          |                    |
| S Fri-tipningshøjde      | 1250 mm            |
| T Læsehøjde              | 2320 mm            |
| U Totalhøjde ved tipning | 4350 mm            |
| V Overhæng, siden        | 500 mm             |

### Salgs- og servicecentre

**Nord- og Midtjylland**  
Juelstrupparken 4  
9530 Støvring  
Telefon 98 37 26 00

**Syddjylland og Fyn**  
Ørderup Kirkevej 45  
6520 Toftlund  
Telefon 74 83 24 24

**Sjælland**  
Birkholmvej 2, Osted  
4000 Roskilde  
Telefon 46 49 75 75

**Bornholm**  
Brovangen 5  
3720 Åkirkeby  
Telefon 56 97 00 27



A/S Hydrema Danmark  
Gl. Kirkevej 16  
DK-9530 Støvring

Tlf.: 98 37 13 33  
Fax: 98 37 19 96

E-mail: [hydrema@hydrema.com](mailto:hydrema@hydrema.com)  
Internet: [www.hydrema.com](http://www.hydrema.com)

# 912 Multitip



E-mail: [hydrema@hydrema.com](mailto:hydrema@hydrema.com)  
Internet: [www.hydrema.com](http://www.hydrema.com)

Tel.: +45 9837 1333  
Fax: +45 9837 1996

Gl. Kirkevej 16  
DK-9530 Støvring

Danmark



## Hydrema Multitip - et 180° kompakt drejesystem

Hydrema 912 med multitip er markedets mest moderne dumper med 6-trins fuldautomatisk transmission og en unik multitip funktion, som gør det muligt at dreje ladet 180° trinløst rundt - også løbende under selve aflæsningen.

En overlegen og topmoderne teknik, der giver kunden en hidtil uset effektivitet!

### Multitip

Kompakt drejesystem med hurtig aflæsning bagud og til begge sider. Drejesystemet er lejret i kraftig kuglelejekrans. Drejebevægelse foregår med 2 dobbeltvirkende cylindre.

Tippefunktion v.h.a. 2 enkeltvirkende teleskopcylindre.

Hydrema's multitip funktion er absolut markedets bedste og giver dig følgende fordele:

- Særdeles effektiv hvor pladsen er trang
- Lav egenvægt og knækstyring sikrer helt uovertrufne terrænegenskaber
- Hydraulisk låsning af det centrale knækled (option) sikrer maksimal stabilitet ved tipping til siderne.
- 5,6 m<sup>3</sup> dumperlad.
- 91 kW / 123 hk Perkins dieselmotor.
- 6-trins fuldautomatisk og elektronisk styret „ergopower“ transmission sikrer maksimal trækraft under alle forhold.
- Drejning af dumperlad 180° rundt som integreret arbejdsfunktion.
- Tippetid på kun 6 sekunder sikrer hurtig og effektiv aflæsning af alt gods lige fra sand og jord til murbrokker.



90° multitip til begge sider.



45° multitip til begge sider.



Læsning af 912



Aflæsning påbegyndes.



Dumperlad drejes og tippes i én arbejdsgang.



Aflæsning tilendebragt ganske ubesværet.



Aflæsning i 45° vinkel.

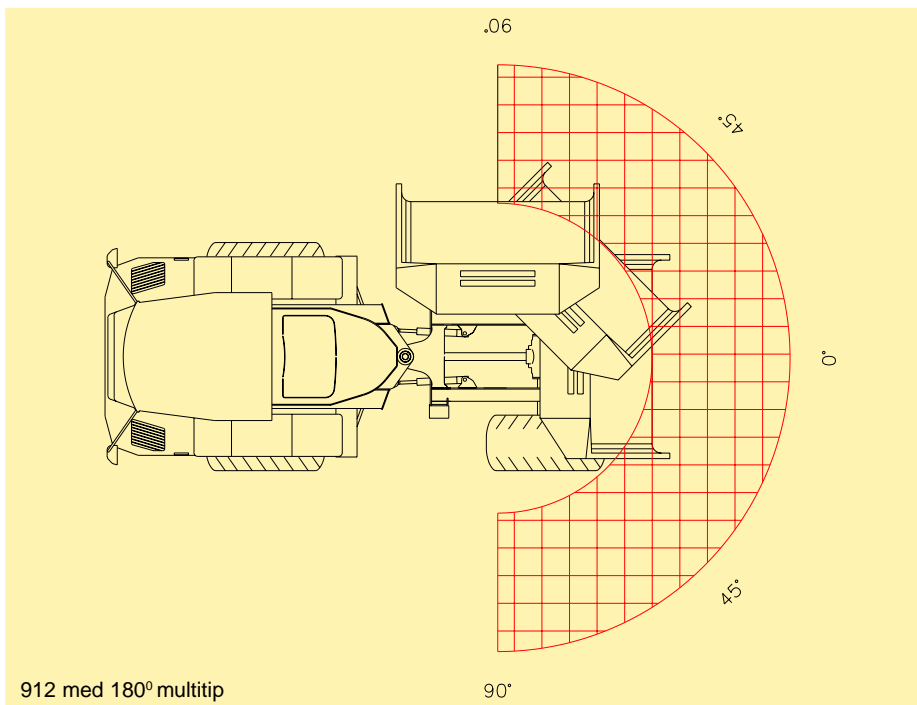

### Tekniske specifikationer

|                    |         |                |                         |      |      |
|--------------------|---------|----------------|-------------------------|------|------|
| Totalvægt          | 16.500  | kg             | Fritipningshøjde        | 1250 | mm   |
| Egenvægt           | 6.500   | kg             | Læsehøjde               | 2320 | mm   |
| Lasteevne          | 10.000  | kg             | Totalhøjde ved tippning | 4350 | mm   |
| Rumindhold         | 5,6     | m <sup>3</sup> | Overhæng, bag           | 920  | mm   |
| Venderadius        | 6,0     | m              | Overhæng, siden         | 500  | mm   |
| Twindæk            |         |                | Tippetid                | 6    | sek. |
| 600/55-26,5 Option | 17,5-25 | EM             | Tippevinkel, maks.      | 67   | °    |

### Salgs- og servicecentre

**Nord- og Midtjylland**  
Juelstrupparken 4  
9530 Støvring  
Telefon 98 37 26 00

**Syddjylland og Fyn**  
Ørderup Kirkevej 45  
6520 Tøftlund  
Telefon 74 83 24 24

**Sjælland**  
Birkholmvej 2, Østed  
4000 Roskilde  
Telefon 46 49 75 75

**Bornholm**  
Brovangen 5  
3720 Åkirkeby  
Telefon 56 97 00 27



A/S Hydrema Danmark  
Gl. Kirkevej 16  
DK-9530 Støvring

Tlf.: 98 37 13 33  
Fax: 98 37 19 96

E-mail: [hydrema@hydrema.com](mailto:hydrema@hydrema.com)  
Internet: [www.hydrema.com](http://www.hydrema.com)