



912C SERIES 2

Markedets mest moderne dumper. Den er resultatet af mødet mellem Hydrema's kompromisløse udviklings-/kvalitetspolitik og tidens mest innovative teknik. Med MultiTip er 912C series 2 indbegrebet af komfort, effektivitet og rentabilitet. Læs de håndfaste argumenter ...fordelene er indlysende!

Knækstyring med 12° pendling

912C series 2 er bygget på et knækstyret chassis med dobbelt hydraulisk stabilisator i knæleddet. Konstruktionen er i højstyrkestål for at opnå størst styrke og lavest egenvægt.

- ♦ Utrolig fleksibel og kompakt
- ♦ Vægtoverføring gennem knæled for maksimal stabilitet
- ♦ Centralt knæled giver konstant sporing af for- og baghjul, maksimal trækraft, kun ét kørespor i terræn. Underlaget skades dermed mindst muligt.
- ♦ Lille venderadius
- ♦ Præcis positionering af bagenden ved tipping

Intelligent transmission

Med vor tids teknologi er det blevet legende let at køre en Hydrema dumper. Elektronisk overvågning af transmissionen, sikrer konstant optimale gearskift, som end ikke den bedste fører formår. Hydrema har udstyret 912C series 2 med en 6 trins ZF ERGO-power transmission med intelligent gearskifte. F.eks. skiftes der to gear op hvis der ikke er belastning på transmissionen. Sammen med motorens store moment giver det meget hurtig og blød acceleration, også med fuldt læs.

Fordelene er indlysende: Motorens kraft udnyttes optimalt hvilket giver lavere brændstofforbrug. Den intelligente transmission giver en høj førerkomfort og skåner de øvrige transmissionsdele.

Beskyttede baglygter

Baglygterne er placeret på undersiden af dumperkassen.

Fordelene er indlysende: Baglygterne er beskyttet både under kørsel og tipping.

Suveræne terrænegenskaber

- ♦ Brede dæk som standardmontering for maksimal stabilitet og lavt marktryk
- ♦ Skråddersyet til at køre fuldt læsset, selv i meget vanskeligt tilgængeligt terræn og trange arbejdsområder

De utrolige terrænegenskaber sætter Hydrema 912C series 2 i stand til at arbejde under selv de vanskeligste forhold, uanset om der er blødt, stejlt eller høj sne.

Hydrema 912C series 2 er f.eks. velegnet til brug på golfbaner, hvor den lave egenvægt, geometrien i knæleddet sammen med de brede twindæk sørger for at underlaget skades mindst muligt.



Elektrisk tipbremse

912C series 2 er udstyret med elektrisk tipbremse, så man blot ved et tryk på knappen på joysticket bremser og fastholder maskinen mens der tippes.

180° MultiTip (ekstraudstyr)

Ofte arbejdes der på trange steder hvor man ikke kan placere materialet optimalt ved blot at tippe bagud. 912C series 2 kan derfor udstyres med en unik MultiTip funktion, der gør det muligt at dreje ladet 180° trinløst rundt - også løbende under selve aflæsningen. MultiTip'et består af et kompakt drejesystem med hurtig aflæsning bagud og til begge sider. Drejesystemet er lejret i en kraftig kuglelejekrans. Drejebevægelsen foregår med 2 dobbeltvirkende cylindre.

En komfortabel kabine højner produktiviteten

Motorens placering bag førerkabinen sikrer at føreren har 100% frit udsyn fremad.

Det er også en stor fordel, hvis dumperen er udstyret med f.eks. frontmonteret kost eller sneplov. 912C series 2's brede og stabile spejlarne giver føreren det bedste udsyn bagud, også når der bakkes og tippes.

Affjedret kabine

Dumperkørsel foregår ofte i ujævnt terræn og for det meste i et højt tempo. Derfor skal der ikke megen fantasi til at forestille sig, at arbejdsforholdene for en dumperfører kan være ganske anstrengende. Dette har Hydrema naturligvis taget højde for og udviklet en affjedret kabine med støddæmpere bag og gummiophæng for. Herved isoleres kabinen for rystelser fra chassiset.

Fordelene er indlysende: Høj komfort i ujævnt terræn og lavt støjniveau i kabinen.

Gearskifte og tippfunktion i ét håndtag

Ved dumperkørsel bruger føreren rattet det meste af tiden. Samtidig skal han skifte gear, kørselsretning og kunne benytte tippfunktionen. I Hydrema's 912C series 2 er både gearskift, skift af kørselsretning og tipping alt sammen placeret i et og samme joystick, integreret i højre armlæn.

Fordelene er indlysende: Venstre hånd er altid fri til betjening af rattet og alle andre funktioner kan betjenes via ét håndtag. Armlænet aflaster førerens højre arm under en lang arbejdsdag.



Computer - udlejningsmenu

912C series 2 er udstyret med servicecomputer med udlejningsmenu. Computeren overvåger konstant maskinens vitale dele, hvilket giver kunden alle muligheder for, at vedligeholde maskinen optimalt, og dermed minere driftsomkostningerne. Menuen giver kunden nye muligheder for at styre brugen af maskinen. Efter et udlejningsjob kan der trækkes data fra computeren om antal kørte timer, antal kørte kilometer samt om eventuelle servicealarmer i udlejningsperioden.

Automotiv pedalstilling

Det fine fremmedord dækker over, at pedalene er placeret som i en personbil, dvs. højre fod bruges både til at give gas og bremse med. Yderligere er der en behagelig fodhviler for venstre fod.

Fordelene er indlysende: Dumperen er utrolig let at køre - også for en nybegynder. Enkel og let betjening gør 912C series 2 særdeles velegnet til udlejning - også uden fører.

TEKNISKE DATA:

Chassis: Knækstyret chassis i kraftig konstruktion med fast monterede aksler. Knæled med pendulstang og dobbelt hydraulisk stabilisator. Knæleddet er forsynet med store sfæriske lejer for pendling. Brændstoftank på 140 l og hydrauliktank er fuldt integreret i forreste vange.

Styring: Hydrostatisk Load Sensing knækstyring med 2 dobbeltvirkende cylindre. Prioritetsventil og integreret nådstyring. Styrecylindre med dæmpning. Max. styrevinkel ± 35°

Aksler: Faste aksler med planetreduktionsgear i hjulnav. Automatisk friktionsdifferentialspærre i forakslen. 100% differentialespærre i bagakslen med elektro-hydraulisk betjening. Separate oliekompartimenter for differentiale og nav.

Bremser: Tokreds hydraulisk servo system med bremsekiver i oliebad ved alle hjul. Selvjusterende og vedligeholdelsesfri. Håndbremse: Vedligeholdelsesfri fail-safe parkeringsbremse. Elektro-hydraulisk aktivering af de våde skivebremser i foraksel.

Dæk: Twindæk: 600/55-26,5.

Dieselmotor: Perkins 1104C-44TA stage 2 motor. 4,4 l turbodiesel motor med luft/luft intercooler og direkte indsprøjtning. 91 kW / 123 HK ved 2200 o/min. Max. drejningsmoment 434 Nm ved 1400 o/min. (380 Nm v. 1000 o/min.). Min. 90% drejningsmoment til rådighed fra 1000-2200 o/min. Nyeste motorteknologi der overholder EEC stage 2 krav for udstødningsemission.

Transmission: ZF 6-trins fuldautomatisk ErgoPower-transmission med fuld elektronisk styring. Elektronisk styret tryk på de enkelte koblinger sikrer helt blødt gearskift uden afbrydelse af trækraft. (6 frem/3 bak)

Hydrauliksystem: Hydraulikpumpe 84 l/min. med prioritetsstyring. Separat pumpe for bremser og stabilisator.

Dumperkasse: Fremstillet i robotsvejset højstyrkestål.

MultiTip (ekstraudstyr): Kompakt drejesystem med hurtig aflæsning bagud og til begge sider. Drejesystem lejret i kraftig kuglelejekrans. Drejebevægelse foregår med 2 dobbeltvirkende cylindre. Tippfunktion vha. 2 enkeltvirkende teleskopcylindre.

DIMENSIONER:

	BagTip:	MultiTip:
Totalvægt	16.960 kg	17.420 kg
Egenvægt	6.960 kg	7.420 kg
Lasteevne	10.000 kg	10.000 kg
Aksellast, for (tom)	4.140 kg	4.140 kg
Aksellast, bag (tom)	2.820 kg	3.200 kg
Aksellast, for (læsset)	6.320 kg	6.680 kg
Aksellast, bag (læsset)	10.620 kg	10.740 kg
A Sporvidde	1.860 mm	1.860 mm
B Totalbredde: Std. dæk	2.470 mm	2.470 mm
Opt. dæk	2.200 mm	2.200 mm
C Frihøjde	400 mm	400 mm
D Bredde, dumperkasse	2.210 mm	2.210 mm
E Totalhøjde	2.750 mm	2.750 mm
F Læssehøjde	2.170 mm	2.320 mm
G Totalhøjde ved tipping	4.215 mm	4.450 mm
H Fritipningshøjde	1.050 mm	1.200 mm
I Overhæng, bag	1.000 mm	920 mm
J Akselafstand	3.080 mm	3.080 mm
K Total længde	5.820 mm	5.900 mm
L Frikøringsvinkel, for	27 °	27 °
M Frikøringsvinkel, bag	73 °	27 °
N Tippingvinkel	75 °	67 °
R Overhæng, for	1.820 mm	1.820 mm
V Aflæsning over dæk		500 mm
Rumindhold	5,6 m ³	5,6 m ³
Venderadius	6,1 m	6,1 m
Tippetid	6 sek.	8 sek.

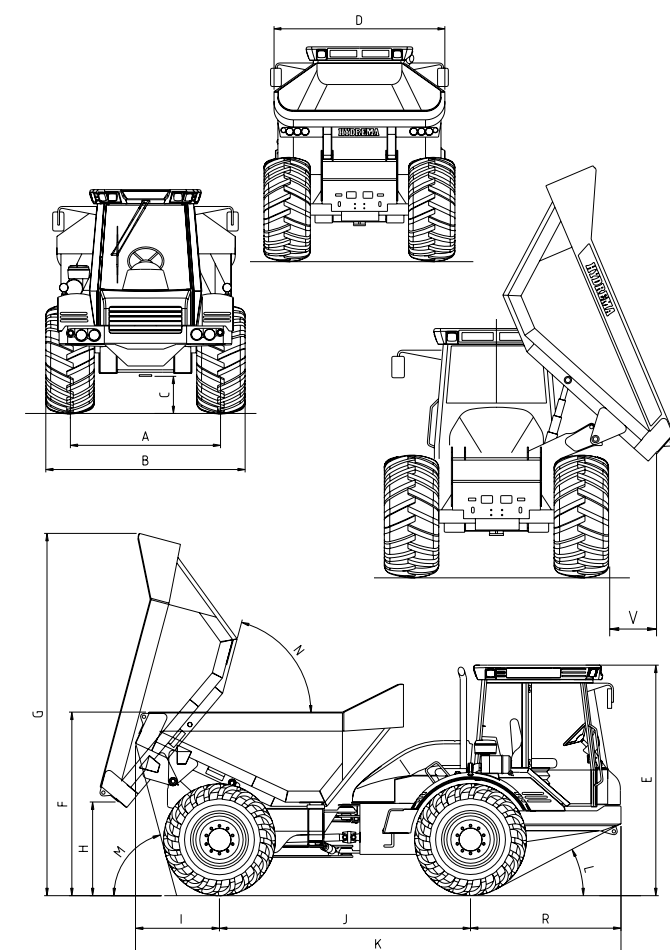

Udviklet til DIN fordel...

- ◆ **Suveræne terrænegenskaber**
- ◆ **Let, kompakt og knækstyret**
- ◆ **10 tons lastevne**
- ◆ **Ekstremt lavt brændstofforbrug**
- ◆ **Affjedret kabine for optimal komfort**
- ◆ **Enestående 180° MultiTip funktion**
- ◆ **Momentstærk stage 2 lavemissionsmotor**
- ◆ **Fulldautomatisk transmission med joystick styring**
- ◆ **Computerstyret instrumentpanel med intelligent udlejningsmenu**
- ◆ **Elektrisk tipbremse**



912C
SERIES 2

STANDARDUDSTYR:

Sikkerhed...

- ◆ Store sidespejle med drejeled
- ◆ Vandtætte el-stik
- ◆ Dobbelte forlygter
- ◆ Baglygter integreret i dumperlad
- ◆ Skridsikre fodtrin til ind- og udstigning
- ◆ Akustisk bakalarm
- ◆ Vedligeholdelsesfri drifts- og parkeringsbremse
- ◆ Elektrisk tipbremse

Kabine - Komfort...

- ◆ Kabineaffjedring med 2 støddæmpere bag og gummidæmpere for
- ◆ Viskermotor - intervalfunktion/sprinkler
- ◆ Multifunktions "joystick" i højre armlæn
- ◆ Gummiophængt styreorbitrol (lavt støjniveau)
- ◆ Servicecomputer med udlejningsmenu
- ◆ Vedligeholdelsesfrie plastskærme
- ◆ Stilbart rat

Transmission...

- ◆ Kølesystem - luftkølet transmissionsolie
- ◆ Transmission med intelligent gearskifte
- ◆ Konstant 4-hjulstræk
- ◆ Bagaksel med 100% hydraulisk differentialespærre
- ◆ Foraksel med automatisk limited slip

Chassis...

- ◆ Knækstyring med dobbelt hydraulisk stabilisator i knækleddet
- ◆ Konstant sporing af for- og baghjul
- ◆ Twindek for maks. stabilitet og lavt marktryk
- ◆ 12° pendling i knækled

Diverse...

- ◆ 120° AMP Generator



EKSTRAUDSTYR:

- ◆ 180° Multitip
- ◆ Rotorblink
- ◆ Advarselstrekant
- ◆ Luftaffjedret sæde
- ◆ Radio/båndspiller, stereo
- ◆ Varme i sidespejle
- ◆ Motorvarmer
- ◆ Aircondition
- ◆ Dæk 17.5 x 25 EM (smalle)
- ◆ Anhængertræk - gevindplade/bolte
- ◆ Forlænget overkant til dumperlad
- ◆ Lås for pendling - øget stabilitet ved tipping
- ◆ Baglygtebeskyttelse
- ◆ Bio hydraulisk olie
- ◆ Frontmonteret trepunkts ophæng
- ◆ Bugplade - beskytter motor og transmission
- ◆ Centralsmøringsanlæg
- ◆ Bakkamera



A/S HYDREMA DANMARK

Gl. Kirkevej 16
DK-9530 Støvring
Tel.: +45 98 37 13 33
Fax: +45 98 37 19 96
e-mail: hydrema@hydrema.com

SALG OG SERVICE:

HYDREMA CENTER NORD

Juelstrupparken 4. 9530 Støvring
Tel.: 98 37 26 00

HYDREMA CENTER SYD

Hylkedalvej 46. 6000 Kolding
Tel.: 74 83 24 24

HYDREMA CENTER ØST

Kærup Parkvej 15. 4100 Ringsted
Tel.: 46 49 75 75

HYDREMA CENTER BORNHOLM

Brovangen 4. 3720 Åkirkeby
Tel.: 56 97 00 27



www.hydrema.com

DK

912C
SERIES 2



HYDREMA