



912D

Hydrema 912D er markedets mest succesrige to-akslede dumper. Hydremas unikke pendlende knækked er udgangspunktet for de overlegne terrænegenskaber. Den lave egenvægt giver ti ton lasteevne også ved kørsel på offentlig vej. D-seriens nyudviklede kabine og endnu kraftigere motor gør det blot til en endnu større fornøjelse at køre Hydrema 912. Dumperen er samtidig meget enkel at betjene og derfor velegnet til uerfarne førere i forbindelse med udlejning.

Knækked og køreegenskaber

Kernen i Hydremas succeshistorie er knækstyringssystemet med det pendlende knækked og hydraulisk stabilisator, som automatisk overfører vægt til de hjul, som har kontakt med underlaget. Knækkeddets giver automatisk sporing af for- og baghjul. Sammen med de brede twindæk giver det suveræne terrænegenskaber og skåner underlaget. Stor manøvredegtighed og lille venderadius er vigtige egenskaber ved arbejde i bymiljø eller andre steder med snæver plads. Den nye fartpilot gør transport over længere afstande endnu mere sikkert og komfortabelt.

Motor

Dumperen har en Perkins stage 3a common rail motor. Hydrema 912D har markedets højeste ydelse/kraftforhold og er overlegen, uanset om det er i stejlt og vanskeligt terræn eller med tophastighed. Motoren har et højt drejningsmoment i et stort interval. Det betyder højere topydelse, men i høj grad også større kraft ved lavere omdrejningstal. Det er ensbetydende med lavt støjniveau og lavt brændstofforbrug. Specielt ved arbejde i byområder er støjniveauet meget vigtigt, og brændstofføkonomien bør altid være i fokus, når produktiviteten skal omsættes i sund økonomi.



Tiplad

Ladet er konstrueret, så det tømmes let og hurtigt. Ved valg af MultiTip kan dumperen dreje ladet 180 grader trinløst og læsse af i hele intervallet. Funktioner som tipbremse og automatisk tipgas effektiviserer arbejdsprocessen. Ved valg af MultiTip er der desuden et Auto Body Return system, så ladet hurtigt og automatisk går tilbage til udgangspositionen. Drejesystemet er lejret i en kraftig kuglelejekrans, og drejebevægelsen drives af to dobbeltvirkende cylindre.

Transmission

En gennemprøvet elektronisk overvåget ZF softshift transmission med seks gear sikrer optimale gearskift. Maskinen skifter uden videre to gear op, hvis der ikke er belastning på transmissionen. Det giver en hurtig og blød acceleration, uanset om det er med eller uden læs.

Førerkomfort i top

Hydrema har nyudviklet kabinen helt fra bunden med mere plads og forbedret udsyn. Kabinen har soft touch interior, og alle funktioner er placeret efter nøje studier af den daglige arbejdsituation og førerens optimale arbejdsstilling. Rat, sæde og armlæn kan justeres til den enkelte fører.

Glasarealerne i kabinen er optimeret, så føreren har frit udsyn til omgivelserne. Specielt ved arbejde på trafikerede steder giver det øget sikkerhed og tryghed.

Arbejds miljøet er meget vigtigt både af hensyn til føreren og af hensyn til produktiviteten over en lang arbejdsdag. Aircondition med otte luftdyser er standard og vibrationerne er dæmpet maksimalt bl.a. med væskefyldte motorophæng og den komfortable kabineafjedring kendt fra C-serien. Sikkerheden er i top eksempelvis med belysning af ind- og udstigning.

Brugervenlig computer

Hydrema 912D har et Windows-baseret instrumentdisplay, som videregiver masser af informationer til føreren på et 6,4" fladskærmsdisplay. Displayet fungerer i øvrigt automatisk som monitor for bakkameraet, når maskinen bakker. Computeren har dataopsamling og udlejningsmenu samt diagnoseværktøjer.

Menuen er særdeles brugervenlig også for den uerfarne dumperfører. Der er mulighed for at opdatere maskinens software, ligesom data kan hentes ud via et USB-stik.



TEKNISKE DATA:

Chassis:

Knækstyret chassis i kraftig robotsvejst konstruktion med fastmonterede aksler. Knækked med pendulstang og dobbelt hydraulisk stabilisator med mulighed for låsning af pendlebevægelsen. Knækkeddets er monteret med store sfæriske ledlejer. Brændstofank og hydrauliktank er integreret i vangen. Pendling 24°

Styring:

Hydrostatisk Load Sensing knækstyring med 2 dobbeltvirkende cylindre. Prioritetsventil og integreret nødstyring. Styrecylindre med dæmpning. Max. styrevinkel ± 35°

Aksler:

Stive fastmonterede aksler med planetreduktionsgear i hjulnav. Automatisk friktionsdifferentialspærre i foraksel. 100% el-hydraulisk differentialespærre i bagaksel. Separate oliekompartimenter for differentiale og nav.

Bremser:

Tokreds hydraulisk servo system med bremseskiver i oliebad ved alle hjul. Selvjusterende og vedligeholdelsesfri. Håndbremse: Vedligeholdelsesfri »fail-safe« parkeringsbremse med elektro-hydraulisk aktivering af de våde skivebremser i foraksel.

Dæk:

Twindæk: 600/55-26,5.

Motor:

Perkins 1104D-E44TA stage 3a motor. 4,4 l. turbo-diesel motor med luft/luft inter-cooler, 16 ventiler og commonrail indsprøjtning. 96 kW/131 hk ved 2200 o/min. Max. drejningsmoment: 516 Nm ved 1400 o/min. Nyeste motorteknologi der overholder EEC stage 3a krav for udstødningsemission. 140 l. brændstofftank integreret i forreste vange.

Transmission:

ZF WG 115 6-trins fuldautomatisk »ERGO POWER« Soft-Shift transmission med 100% elektronisk styring. Elektronisk styret tryk på de enkelte koblinger sikrer helt blødt gearskift uden afbrydelse af trækraften. Antal gear: 6 frem/3 bak. Konstant 4-hjulstræk.

Hydrauliksystem:

Hydraulikpumpe 84 l/min. med prioritetsstyring. Separat pumpe for bremses og stabilisator.

Dumperkasse:

Fremstillet i robotsvejst højstyrkestål.

MultiTip (ekstraudstyr):

Kompakt drejesystem med hurtig aflæsning bagud og til begge sider. Drejesystem lejret i kraftig kuglelejekrans. Drejebevægelse foregår med 2 dobbeltvirkende cylindre. Tippetfunktion vha. 2 enkeltvirkende teleskopcylindre. Auto Body Return hertil er ekstraudstyr.

Støjniveau:

LwA: (udenfor) 104 db(A) 2000/14/EC
LpA: (indenfor) 73 db(A) ISO 6396

DIMENSIONER:

		Standard Tip:	MultiTip:
Totalvægt	kg	17.060	17.520
Egenvægt	kg	7.060	7.520
Lasteevne	kg	10.000	10.000
Aksellast, for (tom)	kg	4.300	4.380
Aksellast, bag (tom)	kg	2.760	3.140
Aksellast, for (læsset)	kg	6.480	6.840
Aksellast, bag (læsset)	kg	10.580	10.680
A Sporvidde	mm	1.860	1.860
B Totalbredde: Std. dæk	mm	2.470	2.470
Opt. dæk	mm	2.200	2.200
C Frihøjde	mm	400	400
D Bredde, dumperkasse	mm	2.210	2.210
E Totalhøjde	mm	2.750	2.750
F Læsehøjde	mm	2.170	2.320
G Totalhøjde ved tipping	mm	4.215	4.450
H Fritipningshøjde	mm	1.050	1.200
I Overhæng, bag	mm	1.000	920
J Akselafstand	mm	3.080	3.080
K Total længde	mm	5.820	5.900
L Frikøringsvinkel, for	°	27	27
M Frikøringsvinkel, bag	°	73	79
N Tippingvinkel	°	75	67
R Overhæng, for	mm	1.820	1.820
V Aflæsning over dæk	mm		500
Rumindhold	m ³	5,6	5,6
Venderadius	m	6,1	6,1
Tippetid	sek.	6	8

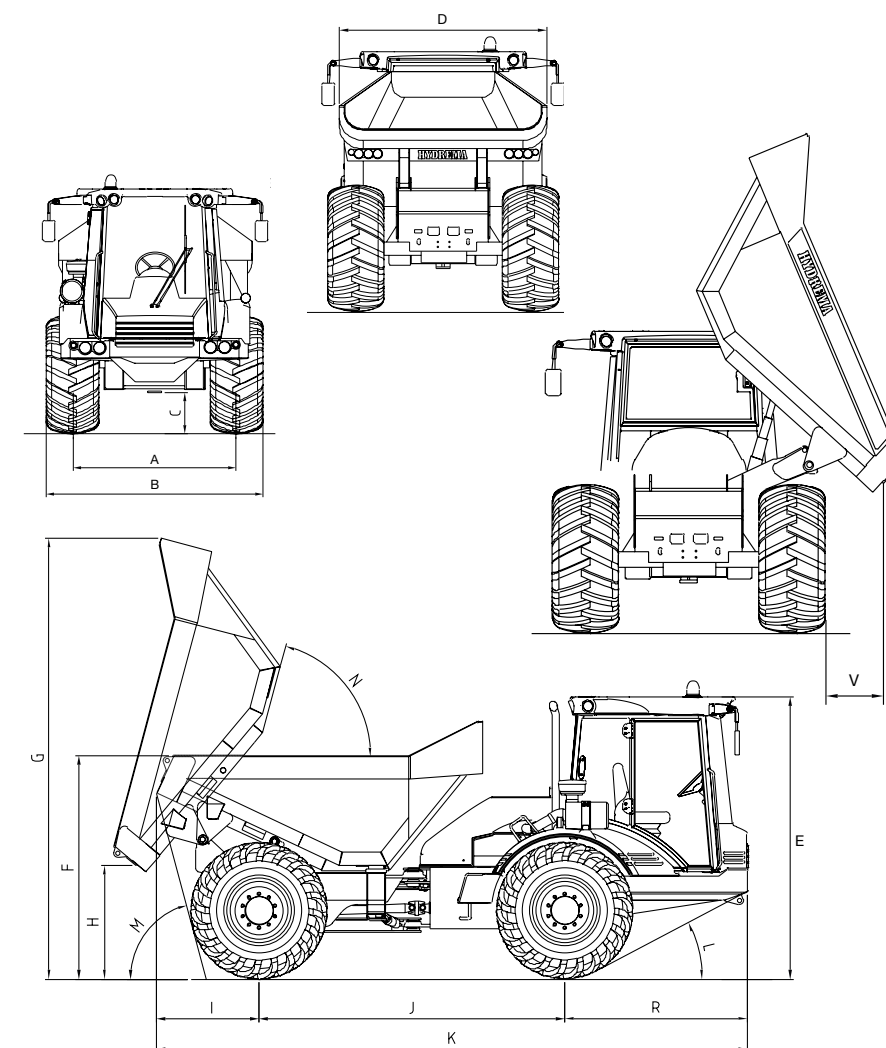



8 arbejdslygter strategisk placeret for optimal belysning i alle arbejdsituationer. Xenon-lygter som option.

Rummelig kabine grundet en øget bredde mellem profilerne samt disses vinkler.

Lettilgængelig radio med CD- og MP3-afspiller.

12V og 24V stik i kabinen med mulighed for at tilslutte værktøj eller andet.

AI interaktion er placeret mod højre i kabinen for en logisk og lettilgængelig betjening med orienteringen rettet mod arbejdsområdet.

Fuldergonomisk sæde med høj siddekomfort - option for luftaffjedring.

Multijusterbart ret.

6,4" brugervenligt TFT-display med integreret bakkamera.

Automatisk indstignings-belysning aktiveret ved dørkontakter

Joysticks for enkel betjening af lad og gearskifte.

Elektrisk justerbare og opvarmede spejle for et godt og sikkert overblik. Ekstraudstyr.

Alt interieur er beklædt med softtouch-materiale for en overflade af høj kvalitet, der er nem at rengøre.

Ergonomiske, multijusterbare armåben for en god komfort i alle arbejdsituationer

Klima anlæg med luftdyser optimalt placeret for et behageligt og justerbart arbejdsmiljø.



912D

STANDARDUDSTYR:

- ◆ 600/55-26,5 twin dæk
- ◆ Vandtætte el-stik
- ◆ Friktionsdifferentialspærre - for
- ◆ 100% differentialspærre - bag
- ◆ Affjedret kabine
- ◆ Automatisk klimaanlæg
- ◆ Nakkestøtte
- ◆ Rotorblink
- ◆ Radio med CD/MP3
- ◆ El-opvarmede sidespejle
- ◆ Sædevarme
- ◆ Ratknop
- ◆ Automatisk kørelæs
- ◆ 8 Mega Beam arbejdslygter
- ◆ 12V/24V stik i kabine
- ◆ Intervalvisker - for
- ◆ Solgardin - for
- ◆ Håndlampe
- ◆ Rød natbelysning i kabine
- ◆ Automatisk gas ved tipning
- ◆ Automatisk tipbremse



A/S HYDREMA DANMARK
 Gl. Kirkevej 16
 DK-9530 Støvring
 Tel.: +45 98 37 13 33
 Fax: +45 98 37 19 96
 e-mail: hydrema@hydrema.com

SALG OG SERVICE:

HYDREMA CENTER NORD
 Juelstrupparken 4
 9530 Støvring
 Tel.: 98 37 26 00

HYDREMA CENTER SYD
 Hylkedalvej 46
 6000 Kolding
 Tel.: 74 83 24 24

HYDREMA CENTER ØST
 Kærup Parkvej 15
 4100 Ringsted
 Tel.: 46 49 75 75

HYDREMA CENTER BORNHOLM
 Brovangen 4
 3720 Åkirkeby
 Tel.: 56 97 00 27



EKSTRAUDSTYR:

- ◆ Ekstra rotorblink
- ◆ Trækkrog gaffeltype
- ◆ Dæk 17,5 x 25 EM
- ◆ Bio olie
- ◆ 180° Multitip
- ◆ Auto Body Return
- ◆ Pendellås
- ◆ Advarselsstrekant
- ◆ Motorvarmer
- ◆ Forstærkning af dumperkasse
- ◆ Baglygtebeskyttelse
- ◆ Forlængt overkant, dumperkasse
- ◆ Luftaffjedret sæde
- ◆ Frontophæng
- ◆ Bakkamera
- ◆ Centralismørelæg
- ◆ Fjernbetjening til radio
- ◆ Elektrisk justerbare frontspejle
- ◆ Xenon arbejdslygter



www.hydrema.com

912D



HYDREMA

Vi tager forbehold for ændringer. Fotos kan være vist med ekstraudstyr. - 0855331 - 09/2007