

Technische Daten
Technical Data
Caractéristiques techniques

LTM 1040 – 3

Mobilkran
Mobile Crane
Grue automotrice

Teleskopausleger

Telescopic boom

Flèche télescopique

30 m

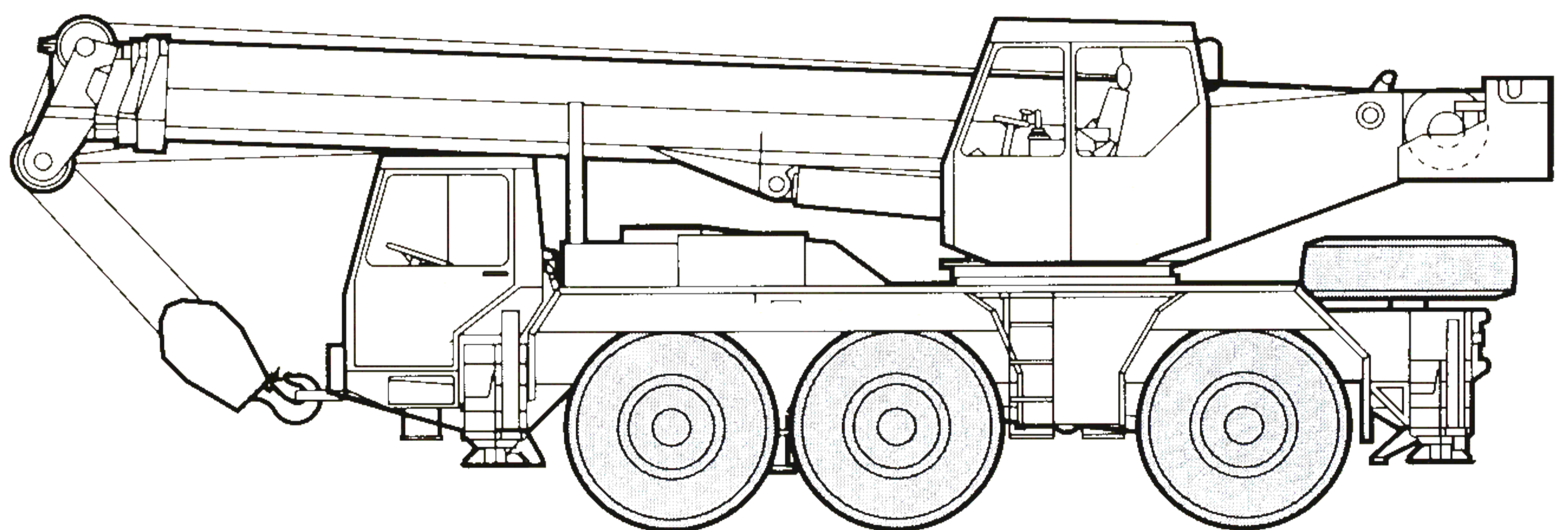

LIEBHERR

Die Traglasten am Teleskopausleger. Lifting capacities at telescopic boom. Forces de levage à la flèche télescopique.

LTM 1040-3

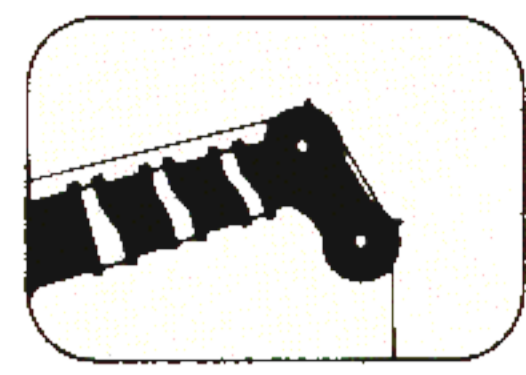

9,5 m - 30 m

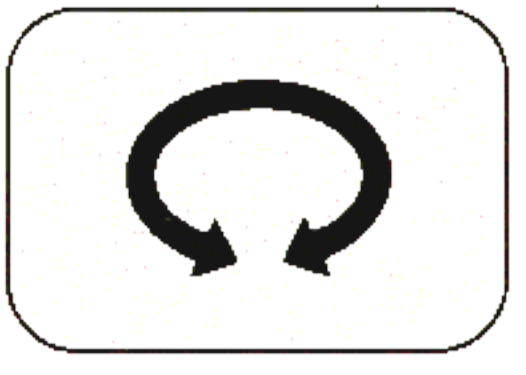
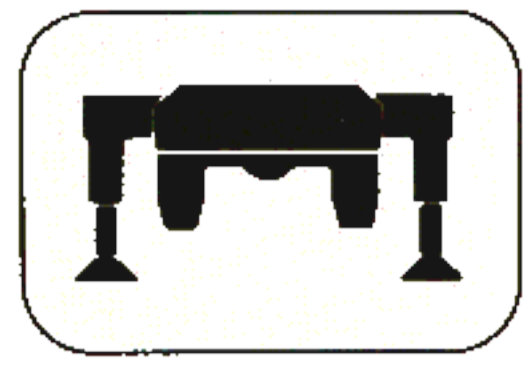

360°



8,2 t / 3,9 t

75%

↙ m	9,5 m		16,3 m		23,2 m		28,4 m		30 m		↘ m	
	1) 8,2 t	3,9 t	8,2 t	3,9 t	8,2 t	3,9 t	8,2 t	3,9 t	8,2 t	3,9 t		
3	40	40	38,5								3	
3,5	36,5	35,5	34								3,5	
4	33,5	32	30,5	22,5	22,5	14	14				4	
4,5	30,5	28,8	27,6	22,5	22,5	13,9	13,9	10,3	10,3	9,3	9,3	4,5
5	27,8	26,2	24,6	22,5	22,5	13,8	13,8	10,3	10,3	9,3	9,3	5
6	23,3	22,1	19,6	21,6	18,5	13,6	13,6	10,2	10,2	9,3	9,3	6
7	16,9	16,9	15,5	17,9	14,9	13,4	13,4	10,1	10,1	9,2	9,2	7
8				15,1	12,4	13,3	11,3	10	10	9,1	9,1	8
9				13	10,3	12,4	9,7	9,8	9,1	8,8	8,8	9
10				11	8,6	10,9	8,4	9,7	7,9	8,6	7,8	10
12				8,2	6,3	8,3	6,4	8,1	6,1	8	6	12
14				6,4	4,8	6,5	4,9	6,5	4,8	6,4	4,7	14
16						5,3	3,7	5,3	3,6	5,2	3,5	16
18						4,3	3	4,3	2,9	4,3	2,8	18
20						3,6	2,4	3,5	2,3	3,5	2,3	20
22								3	1,9	2,9	1,9	22
24								2,5	1,6	2,5	1,5	24
26										2,1	1,3	26
↙ I	0		33		66		92		100		I	
↙ II	0		33		66		92		100		II	
↙ III %	0		33		66		92		100		III %	

1) nach hinten / over rear / sur arrière

TAB 69572 / 69573

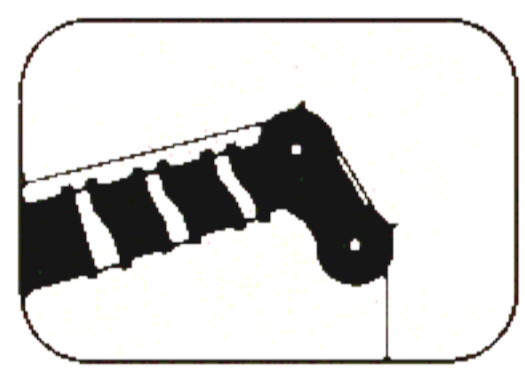

9,5 m - 30 m

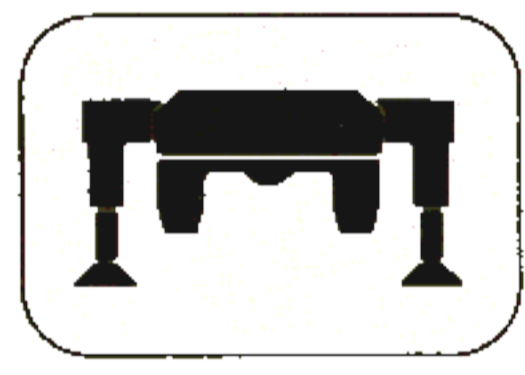

360°

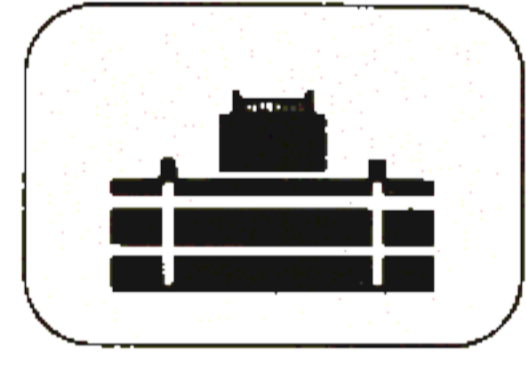

8,2 t

85%

↙ m	9,5 m		16,3 m		23,2 m		28,4 m		30 m		↘ m
	1)										
3	44		44								3
3,5	40		39		24,8						3,5
4	37		35		24,8		15,4				4
4,5	33,5		31,5		24,8		15,3		11,3		4,5
5	30,5		28,8		24,8		15,2		11,3		5
6	25,7		24,3		23,8		15		11,2		6
7	18,6		18,6		19,6		14,7		11,1		7
8					16,3		14,6		11		8
9					13,9		12,9		10,8		9
10					12,1		11,2		10,7		10
12					9,3		8,8		8,4		12
14					7,2		7,1		6,8		14
16							5,8		5,7		16
18							4,8		4,7		18
20							3,8		3,8		20
22									3,2		22
24									2,7		24
26									2,3		26
↙ I	0		33		66		92		100		I
↙ II	0		33		66		92		100		II
↙ III %	0		33		66		92		100		III %

1) nach hinten / over rear / sur arrière

TAB 69580

Sein größtes Lastmoment ist 154,2 tm.

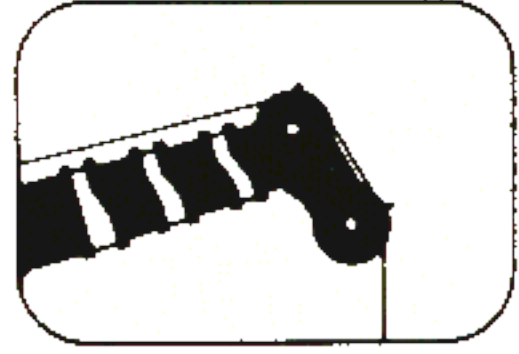

9,5 m - 16,3 m

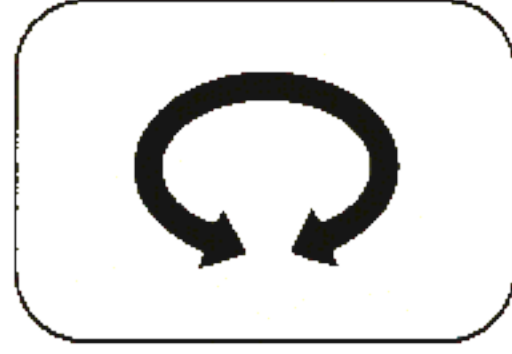
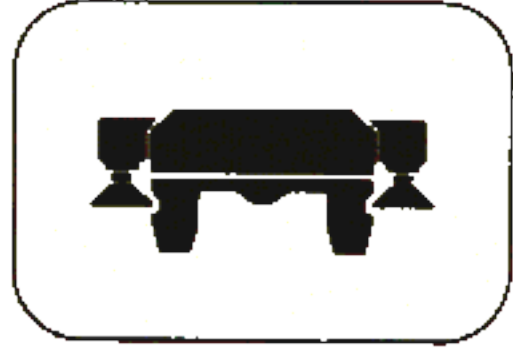

0°

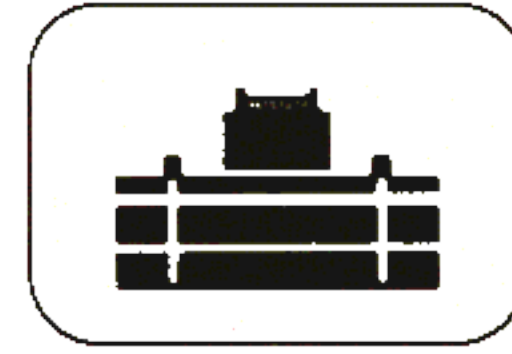

8,2 t / 3,9 t

75%

↙ m	9,5 m				16,3 m				↘ m	
	8,2 t	3,9 t	8,2 t	3,9 t	8,2 t	3,9 t	8,2 t	3,9 t		
3	17,6	17	13,4	12,8					3	
3,5	15,7	15,2	12	11,4	16	14,2	12,2	11,6	3,5	
4	14,2	13,7	10,7	10,2	14,4	12,3	11	10,4	4	
4,5	12,9	12,2	9,7	9,2	13,1	10,8	9,9	9,4	4,5	
5	11,8	10,3	8,8	8,3	12	9,6	9	8,6	5	
6	10	7,7	7,3	6,9	10,2	7,7	7,6	7,2	6	
7	8,1	6	6,2	5,9	8,3	6,3	6,4	6,1	7	
8					6,8	5,1	5,5	5,1	8	
9					5,7	4,1	4,8	4,1	9	
10					4,8	3,4	4,2	3,4	10	
12					3,6	2,5	3,2	2,5	12	
14					2,8	1,9	2,5	1,9	14	
↘ %	I	0				33				I
	II	0				33				II
	III	0				33				III %

0° = nach hinten / over rear / sur arrière

○ Reifengröße / tyre size / dimensions de pneumatiques: 16.00 R 25 oder / or / ou 20.5 R 25.

● Reifengröße / tyre size / dimensions de pneumatiques: 14.00 R 25.

TAB 69564 / 69565 / 69568 / 69569

Max. Fahrgeschwindigkeit für das Verfahren von Lasten in Längsrichtung zum Kran: 1 km/h (siehe Bedienungsanleitung).

Max. speed for travel with suspended load in longitudinal direction of crane: 1 km/h (see operating instructions).

Vitesse de déplacement maxi. pour la translation avec charge en sens longitudinal par rapport à la grue: 1 km/h (voir manuel d'instructions).

Anmerkungen zu den Traglasttabellen.

- Die angegebenen Traglasten überschreiten nicht 75 % bzw. 85 % der Kipplast.
- Für die Kranberechnungen gelten die DIN-Vorschriften lt. neuem Gesetz gemäß Bundesarbeitsblatt vom 2/85: Die Traglasten 75 % (Standicherheit) entsprechen DIN 15019, Teil 2. Für die Stahltragwerke gilt DIN 15018, Teil 3. Die bauliche Ausbildung des Krans entspricht DIN 15018, Teil 2 sowie der F. E. M.
- Bei 75 % Kipplastaussnutzung wurde Windstärke 7 = 125 N/m² berücksichtigt. Der Kranbetrieb ist in Abhängigkeit von der Auslegerlänge zwischen Windstärke 5 und 7 zulässig.
- Die Traglasten sind in Tonnen angegeben.
- Das Gewicht des Lasthakens bzw. der Hakenflasche ist von den Traglasten abzuziehen.
- Die Ausladungen sind von Mitte Drehkranz gemessen.
- Die Traglasten für den Teleskopausleger gelten nur bei demontierter Klappspitze.
- Traglaständerungen vorbehalten.
- Die Angabe des max. Lastmomentes bezieht sich auf die Traglast 85 % der Kipplastaussnutzung.

Remarks referring to load charts.

- The tabulated lifting capacities do not exceed 75 % or 85 % of the tipping load.
- When calculating crane stresses and loads, German Industrial Standards (DIN) are applicable, in conformity with new German legislation (published 2/85): the 75 % lifting capacities (stability margin) are as laid down in DIN 15019, part 2. The crane's structural steelwork is in accordance with DIN 15018, part 3. Design and construction of the crane comply with DIN 15018, part 2, and with F. E. M. regulations.
- The 75 % overturning limit values take into account wind force 7 = 125 N/m². Depending on jib length, crane operation may be permissible at wind speeds of between force 5 and 7.
- Liftings capacities are given in metric tons.
- The weight of the hook blocks and hooks must be deducted from the lifting capacities.
- Working radii are measured from the slewing centreline.
- The lifting capacities given for the telescopic boom only apply if the folding jib is taken off.
- Lifting capacities are subject to modifications.
- The maximum load moment quoted is at 85 % of the overturning load limit.

Remarques relatives aux tableaux des charges.

- Les forces de levage indiquées ne dépassent pas 75 % ou 85 % de la charge de basculement.
- Conformément au nouveau texte de loi paru au bulletin fédéral de février 1985, les normes DIN ci-après sont appliquées pour les calculs relatifs à la grue: charges à 75 % suivant les prescriptions de la norme DIN 15019, 2ème partie. La norme DIN 15018, 3ème partie est appliquée pour les charpentes. La construction de la grue est réalisée conformément à la norme DIN 15018, 2ème partie, et aux règles de la F. E. M.
- A 75 % de la charge de basculement, il a été tenu compte d'un vent de force 7 = 125 N/m². Selon la longueur de la flèche, la travail de la grue est autorisé jusqu'à un vent de force 5 à 7.
- Les forces de levage sont données en tonnes.
- Le poids des moufles et crochets doit être soustrait des charges indiquées.
- Les portées sont calculées à partir de l'axe de rotation.
- Les forces indiquées pour la flèche télescopique s'entendent fléchette dépliée déposée.
- Les forces de levage sont modifiables sans préavis.
- Le couple de charge maxi. indiquée est au plus égal 85 % de la charge de basculement.

Its maximum load moment is 154,2 tm.

Die Traglasten an der Klappspitze. Lifting capacities at the folding jib. Forces de levage à la fléchette pliante.

LTM 1040-3

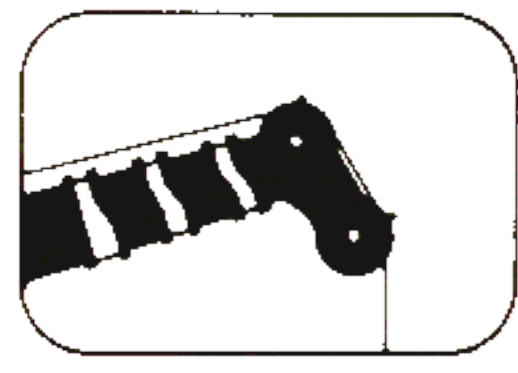

28,4 m - 30 m

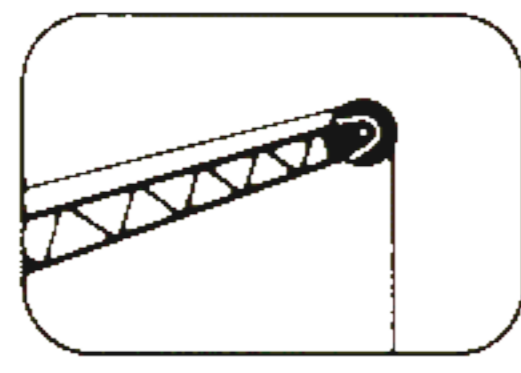

8,3 m - 14,5 m

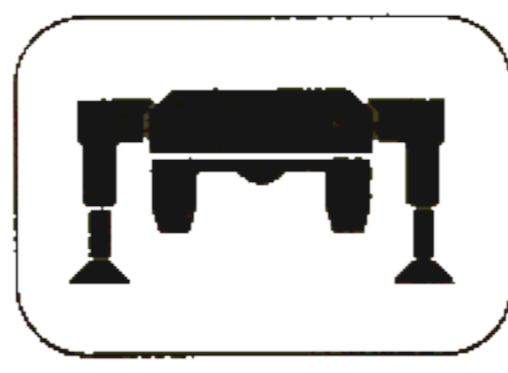

360°

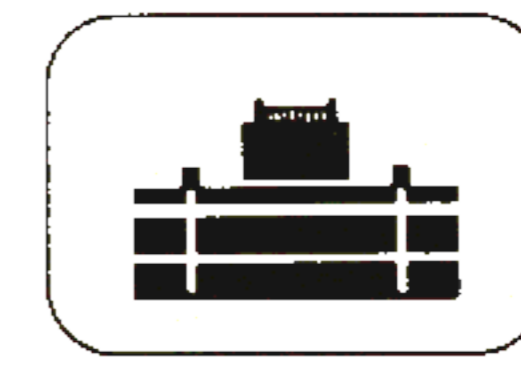

8,2 t

75%

↙ m	28,4 m						30 m						↘ m
	8,3 m			14,5 m			8,3 m			14,5 m			
	0°	15°	30°	0°	15°	30°	0°	15°	30°	0°	15°	30°	
5	6												5
6	6						5,6						6
7	5,8						5,5						7
8	5,7	4,3		2,7			5,5	4,2		2,7			8
9	5,6	4,1	3,2	2,7			5,4	4		2,6			9
10	5,4	3,9	3,1	2,6			5,2	3,8	3	2,6			10
12	5,1	3,6	2,9	2,4	1,9		4,9	3,6	2,9	2,4	1,8		12
14	4,6	3,3	2,8	2,2	1,8	1,5	4,5	3,3	2,8	2,2	1,7		14
16	4,1	3,2	2,7	2,1	1,7	1,4	4,1	3,1	2,7	2,1	1,7	1,4	16
18	3,7	3	2,6	1,9	1,6	1,4	3,7	3	2,6	1,9	1,6	1,4	18
20	3,3	2,9	2,5	1,8	1,5	1,4	3,2	2,9	2,6	1,8	1,5	1,3	20
22	2,8	2,8	2,5	1,7	1,5	1,3	2,7	2,8	2,5	1,7	1,5	1,2	22
24	2,4	2,5	2,4	1,6	1,4	1,2	2,3	2,4	2,4	1,6	1,4	1,2	24
26	2,1	2,1	2,2	1,6	1,4	1,2	2	2,1	2,2	1,6	1,3	1,1	26
28	1,8	1,9	1,9	1,5	1,3	1,2	1,7	1,8	1,9	1,5	1,3	1,1	28
30	1,6	1,6	1,6	1,4	1,3	1,1	1,5	1,6	1,6	1,4	1,2	1	30
32	1,4	1,4		1,4	1,2	1,1	1,3	1,4	1,4	1,3	1,1	1	32
34	1,2			1,2	1,2	1	1,2	1,2		1,1	1,1	0,9	34
36				1,1	1,1	1	1,1			1	1	0,9	36
38				0,9	1					0,9	0,9		38
40				0,8						0,8	0,8		40
42										0,7			42
I	92						100						I
II	92						100						II
III	92						100						III

TAB 69558 / 69560 / 69562

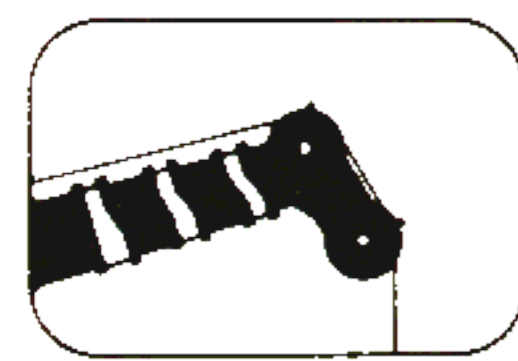

28,4 m - 30 m

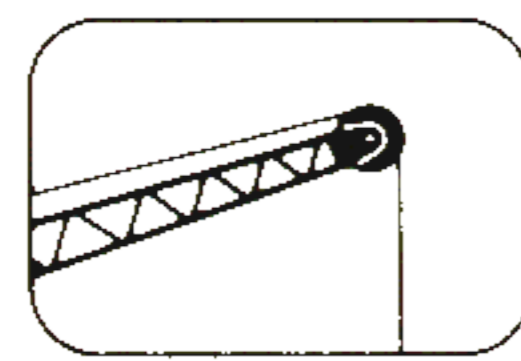

8,3 m - 14,5 m

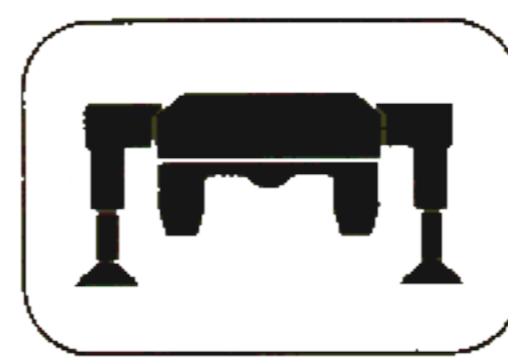

360°

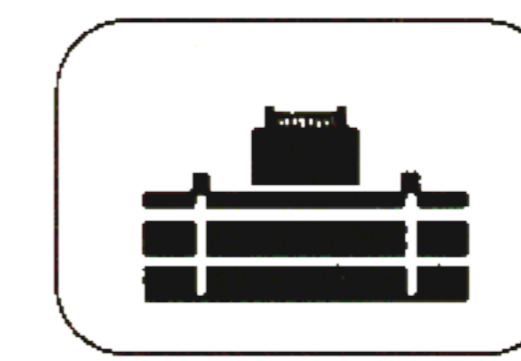

8,2 t

85%

↙ m	28,4 m						30 m						↘ m
	8,3 m			14,5 m			8,3 m			14,5 m			
	0°	15°	30°	0°	15°	30°	0°	15°	30°	0°	15°	30°	
5	6,6												5
6	6,6						6,2						6
7	6,4						6,1						7
8	6,3	4,7		3			6	4,6		3			8
9	6,1	4,5	3,5	2,9			5,9	4,4		2,9			9
10	5,9	4,3	3,4	2,8			5,7	4,2	3,3	2,8			10
12	5,6	3,9	3,2	2,6	2		5,4	3,9	3,2	2,6	2		12
14	5,1	3,7	3,1	2,4	1,9	1,7	5	3,7	3,1	2,4	1,9		14
16	4,5	3,5	3	2,3	1,8	1,6	4,5	3,5	3	2,3	1,8	1,6	16
18	4,1	3,3	2,9	2,1	1,8	1,5	4,1	3,3	2,9	2,1	1,8	1,5	18
20	3,7	3,2	2,8	2	1,7	1,5	3,8	3,2	2,8	2	1,7	1,4	20
22	3,3	3	2,7	1,9	1,6	1,4	3,3	3,1	2,8	1,9	1,6	1,4	22
24	2,9	2,9	2,6	1,8	1,6	1,4	2,8	2,9	2,7	1,8	1,5	1,3	24
26	2,5	2,6	2,6	1,7	1,5	1,3	2,4	2,5	2,6	1,7	1,5	1,3	26
28	2,1	2,2	2,3	1,6	1,4	1,3	2,1	2,2	2,2	1,6	1,4	1,2	28
30	1,9	1,9	1,9	1,5	1,4	1,3	1,8	1,9	1,9	1,5	1,3	1,1	30
32	1,6	1,7		1,5	1,3	1,2	1,6	1,6	1,6	1,5	1,3	1,1	32
34	1,4			1,4	1,3	1,1	1,4	1,4		1,4	1,2	1	34
36				1,3	1,2	1	1,2			1,2	1,1	1	36
38				1,1	1,2					1,1	1,1		38
40				1						0,9	1		40
42										0,8			42
I	92						100						I
II	92						100						II
III	92						100						III

TAB 69581 / 69582 / 69583

Couple de charge maxi.: 154,2 tm.

Die Hubhöhen. Lifting heights. Hauteurs de levage.

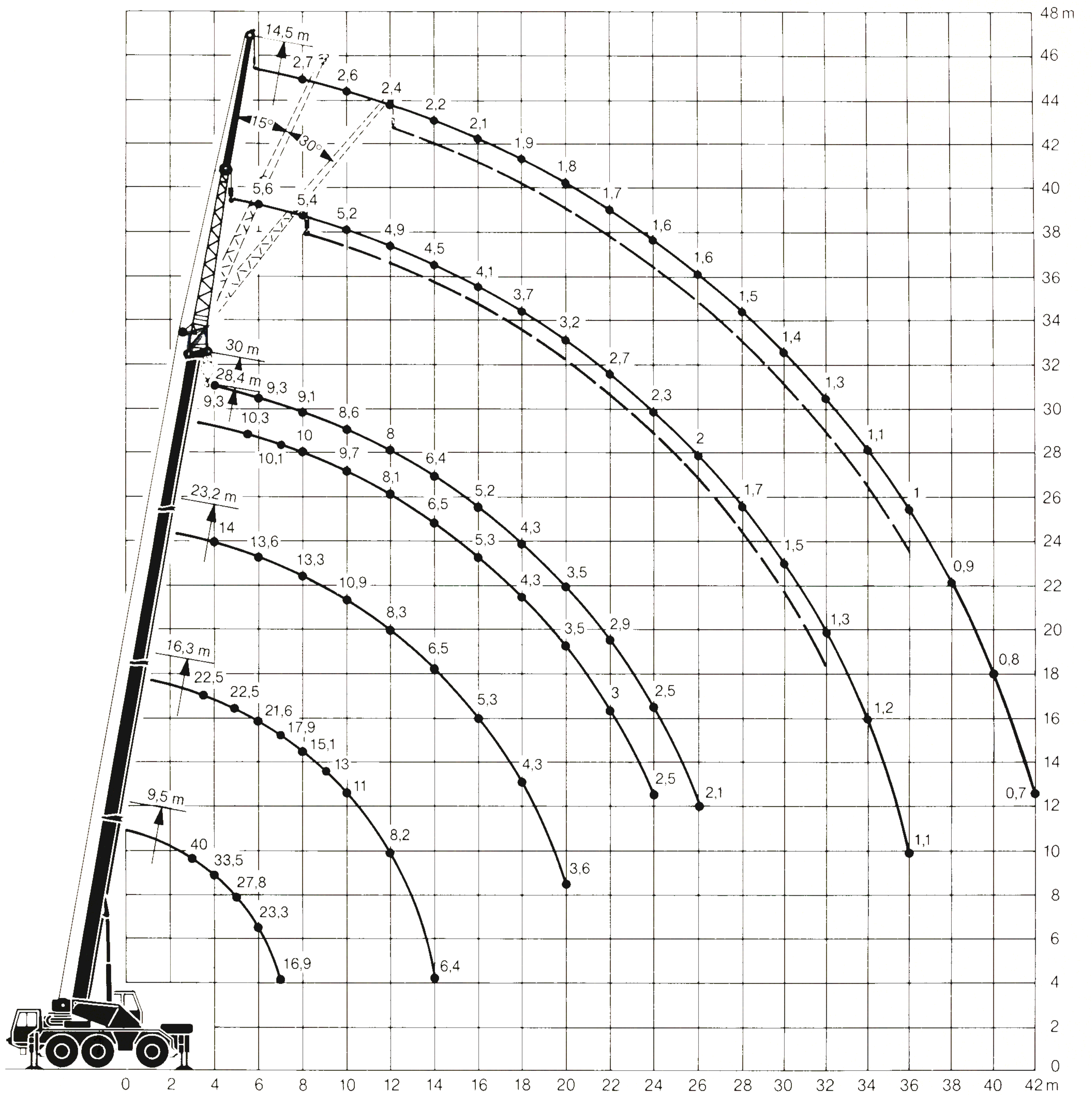

Die Maße. Dimensions. Encombrement.

LTM 1040-3

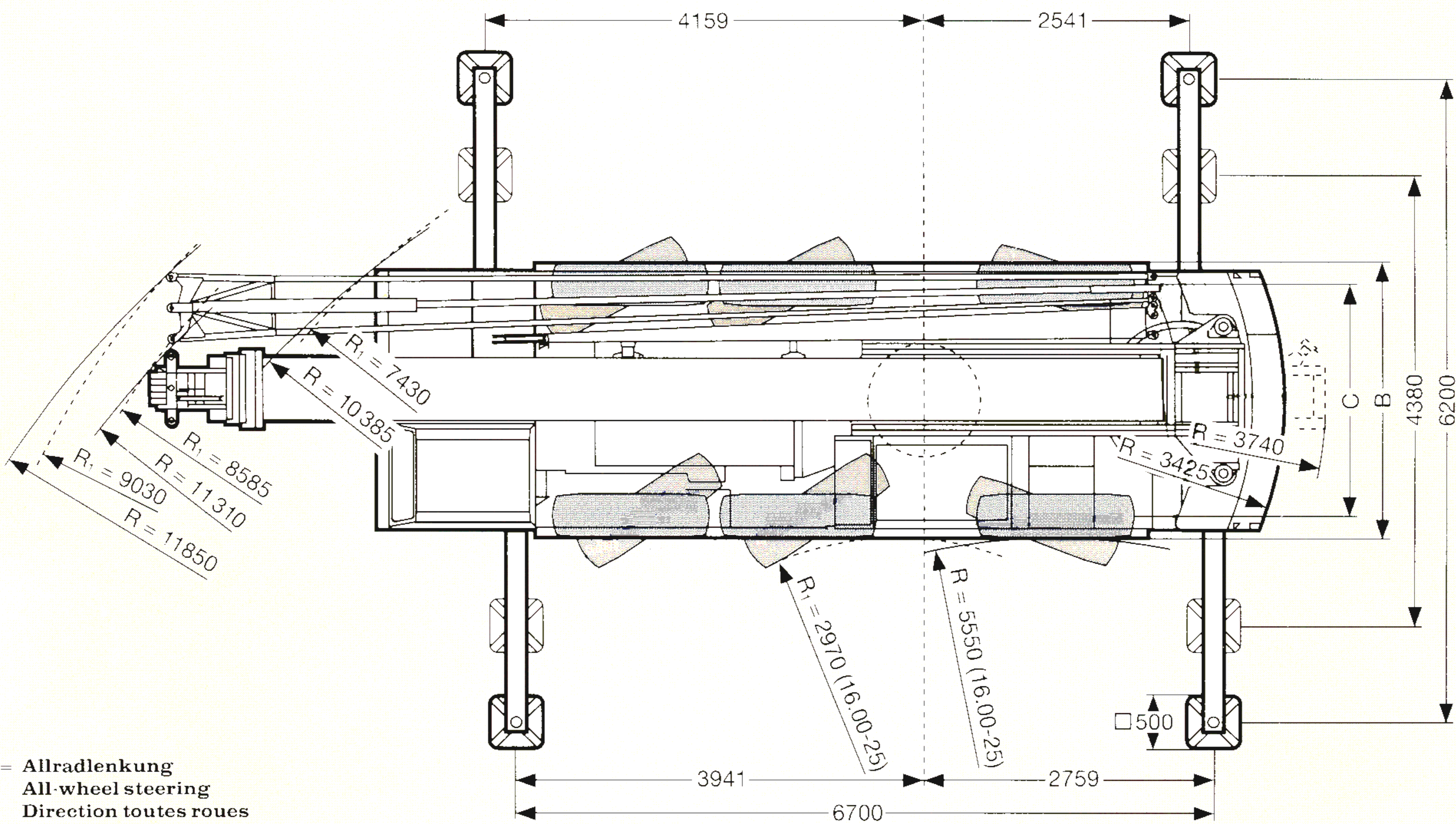
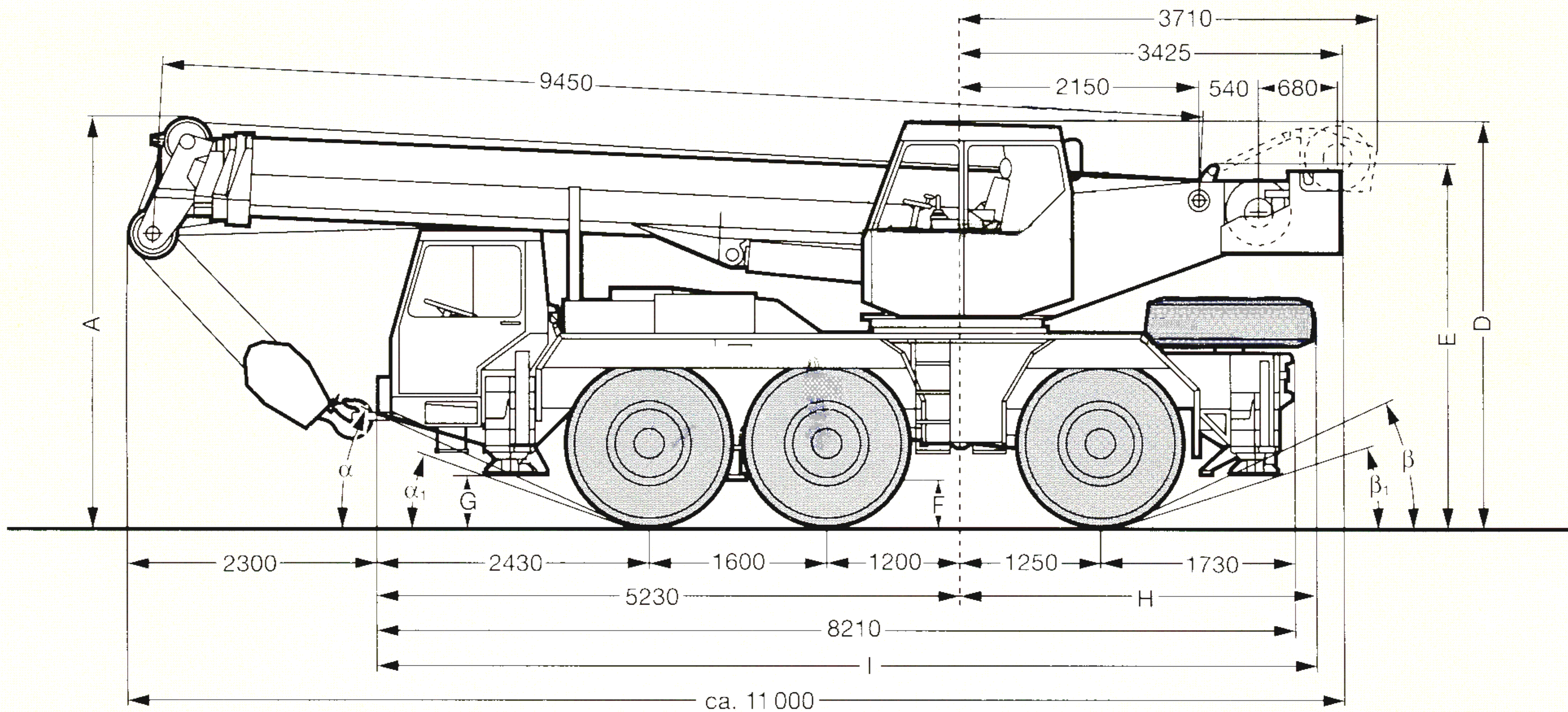

	Maße / Dimensions / Encombrement mm													
	A	A 100 mm*	B	C	D	E **	F	G	H	I	α	α ₁	β	β ₁
14.00 R 25	3600	3500	2500	2113	3545	3025	280	410	3120	8350	22°	17°	22°	15°
16.00 R 25	3650	3550	2660	2225	3595	3075	330	460	3170	8400	25°	19°	25°	17°
20.5 R 25	3650	3550	2800	2253	3595	3075	330	460	3170	8400	25°	19°	25°	17°

* abgesenkt
lowered
abaissé

** abgesenkt und ohne Kabinenoberteil
lowered and without upper part of cab
abaissé et sans partie supérieure de cabine