

# 924G

Radlader

**CAT**®



Cat® Dieselmotor 3056E ATAAC

Nennleistung (ISO 9249)

90 kW/122 PS

Schaufelinhalt

1,7–2,8 m<sup>3</sup>

Einsatzgewicht

10 910 kg

# Radlader 924G

*Eine moderne Lademaschine mit beeindruckender Leistung und Zuverlässigkeit.*

## Caterpillar® Antriebsstrang

- ✓ Der ausschließlich aus Caterpillar-Komponenten bestehende Antriebsstrang bringt die verfügbare Kraft optimal auf den Boden. Schadstoffarmer Cat Sechszylinder-Dieselmotor 3056E ATAAC, automatisches Cat Lastschaltgetriebe, Drehmomentwandler und Achsen sind leistungsmäßig exakt aufeinander abgestimmt. **Seite 4**

## VersaLink™-Hubarm

Der einteilige, verwindungssteife VersaLink-Hubarm bietet ausgezeichnete Sichtverhältnisse, vergrößert die Einsatzvielfalt und verbessert die Standsicherheit. Für Anwendungen, die besonders große Ausschütthöhen und/oder Reichweiten erfordern, ist eine Highlift-Version des VersaLink-Hubarms lieferbar. **Seite 6**

## Arbeitsgeräte

Eine breite Palette von Caterpillar Arbeitsgeräten ermöglicht die enge Abstimmung des 924G auf die Einsatzbedingungen. Mit dem optionalen Schnellwechselsystem kann der Fahrer die benötigten Geräte rasch austauschen, ohne die Kabine verlassen zu müssen. **Seite 7**

## Hydrauliksystem

Die lastgeregelt arbeitshydraulik mit Axialkolben-Verstellpumpe sorgt für kurze Taktzeiten. Am Steuerblock, der in Scheibenbauweise ausgeführt ist, können im Bedarfsfall bis zu zwei weitere Steuerventile nachgerüstet werden. **Seite 5**

## Vorhalte- und Betriebskosten

Verlängerte Wartungsintervalle, elektronisches Überwachungssystem, niedriger Kraftstoffverbrauch und schnelle Arbeitstakte sparen Zeit und Geld. **Seite 10**

## Umweltverträglichkeit

- ✓ Leises Außengeräusch, niedrige Abgasemissionen sowie saubere Öl- und Filterwechsel bürgen für weitgehende Schonung der Umwelt und Einhaltung der aktuellen EU-Richtlinien. **Seite 12**

*Größe, Leistungsfähigkeit und Ausrüstbarkeit machen den Radlader 924G zu einer äußerst vielseitigen Maschine, die bei verschiedensten Aufgaben mit hoher Produktivität zu Werke geht.*

✓ *Neuheit*

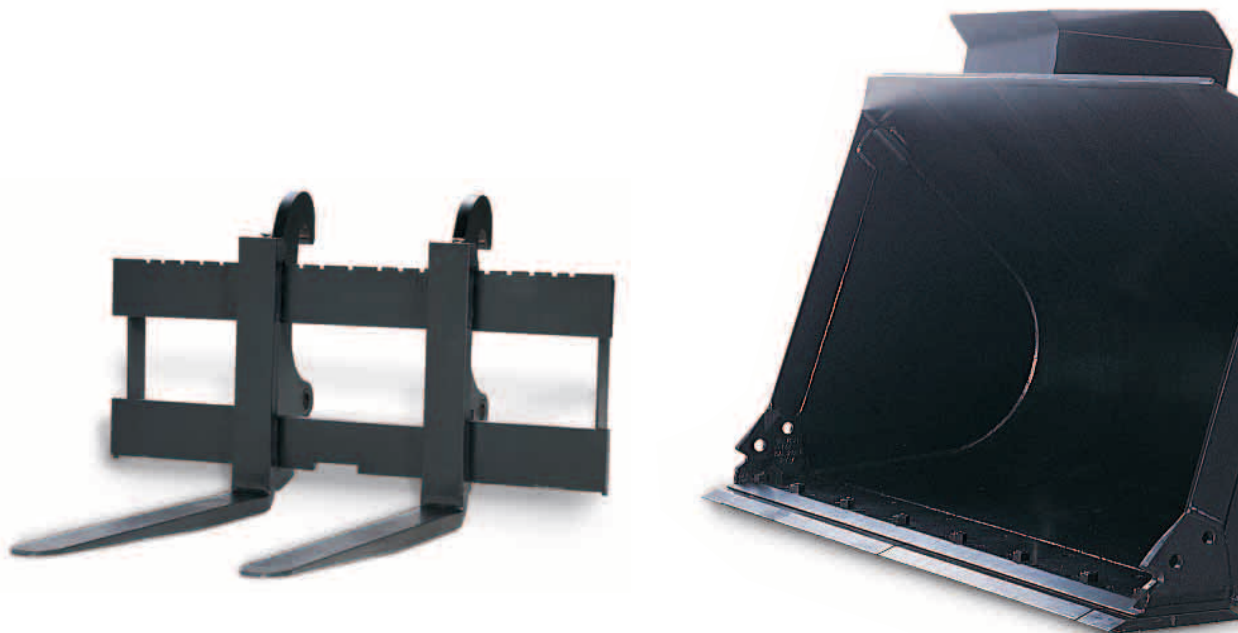

---

### Fahrerkabine

- ✓ In der ergonomisch gestalteten Kabine findet der Fahrer einen komfortablen Arbeitsplatz vor. Leichtgängige Bedienelemente und die neue, übersichtliche Instrumentenkonsolle ermöglichen ein ermüdungsarmes und produktives Arbeiten. **Seite 8**

---

### Servicefreundlichkeit

Alle täglichen Wartungsarbeiten lassen sich mühelos vom Boden aus erledigen. Hochschwenkbare Motorraumklappen geben den Zugriff auf den Dieselmotor frei und der ausschwenkbare Lüfter erleichtert das Reinigen des Wasserkühlers. **Seite 11**

---

### Caterpillar Rundum-Kundenservice

Wie hinter allen Caterpillar Produkten steht auch hinter dem 924G die weltweite Cat Händlerorganisation, die mit einem breit gefächerten Dienstleistungsangebot und schneller Ersatzteilversorgung für maximale Maschinenverfügbarkeit und minimale Betriebskosten sorgt. **Seite 12**



## Caterpillar Antriebsstrang

*Robuste und sorgfältig aufeinander abgestimmte Cat Komponenten garantieren maximale Zugkraft und Hydraulikleistung.*



**Dieselmotor.** Der Cat Sechszylinder-Dieselmotor 3056E ATAAC mit Turbolader und luftgekühltem Ladeluftkühler zeichnet sich durch beeindruckende Zuverlässigkeit, Standfestigkeit und Leistungsfähigkeit aus. Die elektronische Steuerung sorgt in jeder Betriebssituation für eine präzise Anpassung von Einspritzmenge und Einspritzzeitpunkt.

**Drehmomentanstieg.** Mit dem großen Drehmomentanstieg von 48% ist auch bei schwersten Einsätzen ein hohes Durchzugsvermögen sichergestellt.

**Abgasemissionen.** Der schadstoffarme 3056E ATAAC erfüllt die strengen Anforderungen der EU-Richtlinie 97/68/EG, Stufe II.

**Zylinderdrücke.** Moderater Druckanstieg und niedrige Spitzendrücke tragen maßgeblich zur außergewöhnlichen Zuverlässigkeit und Langlebigkeit des Motors bei.

**Kühlsystem.** Die Anordnung des Kühlers außerhalb des Motorraums resultiert in niedrigeren Schallemissionen, höherer Kühlleistung und geringerer Kühlerverschmutzung. Der ausschwenkbare Lüfter erleichtert das Reinigen des Kühlnetzes.

**Ladeluftkühler.** Durch den luftgekühlten Ladeluftkühler wird die Verbrennung des Kraftstoffs erheblich verbessert, sodass sich der Schadstoffausstoß merklich verringert.

**Steuergerät.** Das elektronische Caterpillar Steuergerät optimiert Motorleistung und Emissionen unter allen Betriebsbedingungen. Darüber hinaus bietet es sinnvolle Schutzfunktionen, die den Verschleiß des Motors reduzieren.

**Wartung.** Das Motoröl muss nur alle 500 Betriebsstunden gewechselt werden.

**Achsen.** HD-Ausführung sowie verstärkte Zahnräder und Lager bürgen für verlängerte Standzeiten. Die Pendel-Hinterachse verbessert Traktion, Standsicherheit und Geländegängigkeit.

**Bremsen.** Gekapselte, ölgekühlte Scheibenbremsen vorn und hinten unterliegen nur minimalem Verschleiß und stellen sich automatisch nach.

**HD-Bremsen.** Bei der optionalen Heavy-Duty-Bremsanlage, die für extreme Einsätze vorgesehen ist, werden zusätzliche Bremscheiben und ein Ölkühler eingebaut.

**Differenziale.** Lamellen-Selbstsperrdifferenziale in Vorder- und Hinterachse verbessern die Traktion speziell auf morastigem Untergrund.

**Gleitringsdichtungen.** Zuverlässige Gleitringsdichtungen mit Gummi-Vorspannrings verhindern Ölleckagen und Schmutzeintritt.

**Getriebe.** Im praxiserprobten Cat Lastschaltgetriebe mit vier Vorwärts- und drei Rückwärtsgängen kommen HD-Bauteile zur Anwendung, um die Dauerfestigkeit auch bei häufigem Schalten unter voller Last zu erhöhen. Mit der elektronisch gesteuerten Schaltautomatik wird dem Fahrer das Arbeiten wesentlich erleichtert.

**Schaltkupplungen.** Dank der elektronischen Kupplungsdrucksteuerung schaltet das Getriebe weich durch alle Gänge und Fahrtrichtungen.

**Zahnräder.** Die präzisionsgeschliffenen, gehärteten Zahnräder weisen eine breite Kontaktfläche auf und zeichnen sich durch einen sehr ruhigen Lauf aus.

**Gangschaltung.** Der Fahrer kann zwischen manueller Schaltung und zwei automatischen Schaltprogrammen wählen. Schaltprogramm 1 fährt die Gänge voll aus, um die bestmögliche Beschleunigung zu erreichen. Dagegen wechselt Schaltprogramm 2 die Gänge bereits bei niedrigerer Drehzahl, sodass sich der Fahrerkomfort verbessert und zugleich Kraftstoff gespart wird.

## Arbeits- und Lenkhydraulik

*Lastgeregelte Caterpillar Hydrauliksysteme mit exzellentem Wirkungsgrad und feinfühligere Steuerung.*



**Steuerung.** Caterpillar Arbeits- und Lenkhydraulik bestechen durch leichtgängige Bedienelemente und feinfühligere Steuerung.

**Leistung.** Kurze Arbeits- und Lenktaktzeiten ermöglichen eine hohe Produktivität. Auch die optimierte Kraftverteilung auf Fahrtrieb und Hydraulik trägt zur überragenden Leistungsfähigkeit des 924G bei.

**Steuerhebel.** Mit dem griffigen Kreuzsteuerhebel können Hub- und Kippfunktionen gleichzeitig aktiviert werden.

**Lenkhydraulik.** Die Lenkhydraulik mit Lastregelung nimmt nur so viel Leistung auf, wie die momentane Betriebssituation erfordert. Daher steht bei nicht betätigter Lenkung mehr Leistung für Fahrtrieb und Arbeitshydraulik zur Verfügung.

**Arbeitshydraulik.** Dank der automatischen Lastregelung wird die Abstimmung von Arbeitshydraulik und Fahrtrieb so optimiert, dass der 924G die meisten Ladeinsätze im zweiten statt im ersten Gang bewältigen kann, sodass sich Wirtschaftlichkeit und Produktivität deutlich erhöhen.

**Pumpen.** Arbeits- und Lenkhydraulikkreise sind mit separaten Axialkolben-Verstellpumpen ausgerüstet. Dadurch verbessert sich das Ansprechverhalten der Maschine beträchtlich.

**Kippzylinder.** Der groß dimensionierte Kippzylinder verhilft dem 924G u.a. zu exzellenter Leistung beim Rückwärtsabziehen des Bodens.

**Schläuche.** Flexible, langlebige Caterpillar XT-Hochdruckschläuche und robuste XT-Armaturen gewährleisten einen dauerhaft leckölfreien Betrieb. Schlauchplatzer sind beim 924G eine ausgesprochene Seltenheit.

**Steuerblock.** Der vom Boden aus erreichbare Hydrauliksteuerblock ist serienmäßig mit zwei Wegeventilen für Hub- und Kippkreise bestückt. Aufgrund der Scheibenbauweise lassen sich bei Bedarf ohne großen Aufwand bis zu zwei zusätzliche Wegeventile hinzufügen.

**Messanschlüsse.** Werksseitig montierte Anschlüsse erlauben schnelle Druckmessungen zur Prüfung des gesamten Hydrauliksystems.

**Ölproben-Zapfventile.** An Dieselmotor, Getriebe und Hydraulik sind Zapfventile angebracht, die eine saubere Entnahme von Ölproben für die Zeppelin Öldiagnose Z.O.D. ermöglichen.

**Schwingungsdämpfung.** Die optionale hydraulische Schwingungsdämpfung reduziert die bei Radladern auftretenden Nickschwingungen und verbessert dadurch Fahreigenschaften und Materialhaltevermögen. Das System schaltet sich abhängig von der Fahrgeschwindigkeit automatisch ein und aus, kann bei Bedarf aber auch vollständig deaktiviert werden.

## VersaLink-Hubarm

*Unübertroffene Vielseitigkeit ohne Beeinträchtigung der Leistungsfähigkeit.*



**Konstruktion.** Der VersaLink-Hubarm ist als einteilige, verwindungssteife Kastenprofil-Schweißkonstruktion ausgeführt und gestattet drei unterschiedliche Ausrüstungen der Maschine:

- Mit Schnellwechsler wandelt sich der 924G zum ausgeprägten Industrie-Radlader, der neben eindrucksvoller Einsatzvielfalt die typische Leistungsfähigkeit eines normalen Radladers bietet.
- Ohne Schnellwechsler fungiert der 924G als echter Radlader mit überragender Ausbrechkraft, Kipplast und Ausschütthöhe.
- In Highlift-Version wird der 924G zur idealen Maschine in Anwendungen, die besonders große Reichweiten und Ausschütthöhen erfordern.

**Nachrüstung.** Die Nachrüstung des VersaLink-Hubarms mit Schnellwechsler oder der Umbau von Standard- auf Highlift-Version ist mit einem Minimum an neuen Teilen durchführbar.

**Einsatzvorteile.** Der VersaLink-Hubarm wurde auf exzellente Ladeleistung in einem breiten Aufgabenbereich ausgelegt:

- Gesteigerte Ausbrechkraft (kürzere Taktzeiten, bessere Schaufelfüllungsgrade)
- Größere Ausschütthöhe (Beladen von LKWs mit hohen Bordwänden möglich)
- Vergrößerte Schürftiefe (schnellere Aushubarbeiten, auch bei Ausrüstung mit Bereifung 20.5–25)
- Größerer Rückkippwinkel der Schaufel (besseres Materialhaltevermögen, höhere Produktivität)
- Günstigerer Anstellwinkel (einfacheres Materialhandling beim Feinplanieren)

**Sichtverhältnisse.** Mit der schmalen Bauweise des VersaLink-Hubarms geht im Vergleich zu einem konventionellen Hubrahmen eine spürbare Sichtverbesserung auf den Arbeitsbereich einher. Der Fahrer kann Schaufelecken bzw. Gabelzinken mühelos erkennen und dadurch nicht nur sicherer, sondern auch schneller arbeiten.

**Parallelhubkinematik.** Weil die Kinematik bewirkt, dass die Gabelzinken über den gesamten Hubweg parallel zum Boden geführt werden, lassen sich Paletten und andere Stückgüter ohne ständiges Nachsteuern umschlagen. Der Kippkreis der Hydraulik wurde – wie bei Industrie-Radladern üblich – so ausgelegt, dass auch bei Ausnutzung der maximal zulässigen Traglast ein vollständiges Rückkippen möglich ist.

# Arbeitsgeräte

*Unterschiedliche Arbeitsgeräte steigern die Einsatzvielfalt.*

**Vielseitigkeit.** Diverse Caterpillar Arbeitsgeräte erweitern den Anwendungsbereich des 924G erheblich.

**Schnellwechsler.** Mit dem optionalen, hydraulischen Schnellwechselsystem lassen sich verschiedene Arbeitsgeräte in Sekundenschnelle gegeneinander austauschen. Der Fahrer kann dabei in der Kabine bleiben, denn zum Ver- und Entriegeln des Schnellwechslers ist lediglich ein Schalter zu betätigen.

**Ladeeinsätze.** Auf Hoch- und Tiefbaustellen sowie bei der Rückverladung erweist sich der 924G als leistungsfähige Lademaschine. Hohe Felgenzugkraft, exzellente Ausbrechkraft und großes Hubvermögen sorgen für zügiges, produktives Arbeiten mit Schaufeln aus dem umfangreichen Caterpillar Angebot:

- Universalschaufeln
- Erdbauschaufeln
- Leichtgutschaufeln
- Kombischaufeln
- Seitenkippschaufeln
- Hochkippschaufeln
- Verladeschaufeln

**Materialumschlag.** Infolge hervorragender Sichtverhältnisse und starker Hubkraft ist der 924G eine ideale Umschlagmaschine, die mit diversen Arbeitsgeräten ausgerüstet werden kann:

- Palettengabeln
- Rund- und Schnittholzgabeln (wahlweise mit Klammer)
- Lastarm
- Ballenklammer usw.



**Sondereinsätze.** Mit weiteren Arbeitsgeräten aus dem Cat Lieferprogramm bewältigt der 924G eine Vielzahl von speziellen Aufgaben. Einige Ausrüstungsbeispiele:

- Planierschild
- Schneepflug
- Kehrbesen
- Asphaltfräse
- Laderechen

**Zusatzhydraulik.** Auf Wunsch kann der 924G mit einem dritten und vierten Hydraulikkreis geliefert werden. Dadurch ist der Betrieb von Arbeitsgeräten möglich, die eine Zusatzhydraulik erfordern, zum Beispiel Kehrbesen, Erdbohrer, Hochkipp- und Seitenkippschaufeln.

## Fahrerkabine

*Ergonomische Gestaltung, hoher Komfort, beste Rundumsicht und leichte Bedienbarkeit prägen den Innenraum.*



**Ergonomie.** In der geräumigen und komfortablen Kabine kann der Fahrer des 924G ausdauernd und produktiv arbeiten. Als besondere Merkmale sind große Fenster, ergonomische Bedienelemente, praktische Ablagen und niedriger Lärmpegel hervorzuheben.

**Türen/Trittstufen.** Beide Türen verfügen über einen Öffnungswinkel von 180° und können an den Seitenwänden der Kabine arretiert werden. Breite, ausgestellte Trittstufen machen das Auf- und Absteigen mühelos und sicher.

**Fenster.** Die großzügige Verglasung verhilft dem 924G-Fahrer zu vorbildlicher Rundumsicht. Beide Türen sind mit Schiebefenster ausgestattet. Zum Entfrosten der Heckscheibe ist ein Ventilator vorhanden.

**Vorwärtssicht.** Weil der VersaLink-Hubarm im Vergleich zu konventionellen Hubrahmen sehr schmal ist, wird der Blick auf Arbeitsbereich und Arbeitsgerät nur minimal eingeschränkt.

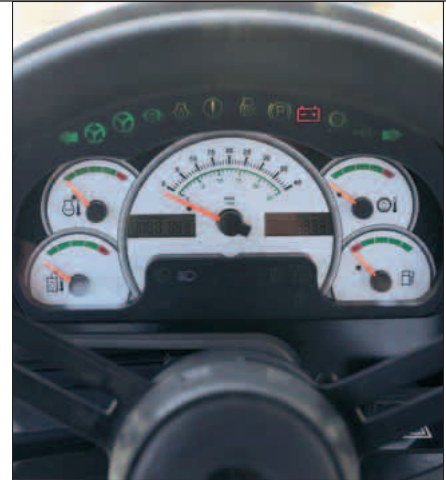

**Instrumentierung.** Die überarbeitete Instrumentenkonsolle mit leicht ablesbaren Anzeigen liegt im direkten Sichtfeld des Fahrers. Die Anzahl der Kontrollleuchten und Diagnosefunktionen wurde vergrößert.

**Drehzahlautomatik.** Per Tastendruck lässt sich das Gaspedal in beliebiger Stellung arretieren, sodass die vorgegebene Motordrehzahl automatisch beibehalten wird.

**Lenkung.** Die Lenkhydraulik mit Axialkolben-Verstellpumpe und Lastregelung sorgt für konstante Lenkgeschwindigkeit unter allen Einsatzbedingungen. Um das Ein- und Aussteigen zu erleichtern, kann man die verstellbare Lenksäule hochkippen.





**Steuerhebel.** Aufgrund der hydraulischen Vorsteuerung lässt sich der Kreuzsteuerhebel für Hub- und Kippkreise leicht und feinfühlig bewegen. Im Hebel ist eine Wippe zum schnellen Umschalten der Fahrtrichtung integriert. Optional gibt es den 924G mit einer Zweihebelsteuerung.

**Fahrersitz.** Der Fahrersitz ist serienmäßig mit einem strapazierfähigen Textilbezug versehen. Verstellvorrichtungen für Längsposition, Sitzpolsterwinkel/-höhe, Armlehnenwinkel und Federungshärte gestatten eine individuelle Anpassung. Weitere Sitzoptionen:

- Cat Kontursitz mit zusätzlichen Einstellungen für Rückenlehnenwinkel und Lendenwirbelstütze
- Cat Kontursitz mit Luftfederung anstelle der mechanischen Federung

**Sicherheitsgurt.** An allen Sitzversionen ist ein Automatik-Sicherheitsgurt mit 75 mm breiten Gurtbändern montiert.



**Ablagen.** Für die persönlichen Dinge des Fahrers bietet die 924G-Kabine reichlich Platz: abschließbare Staubox, große Abstellmulden, Getränkehalter und Kleiderhaken. Außerdem ist ein Werkzeugkasten vorhanden.

**Optionale Kabinenausstattung.**

Durch sinnvolles Zubehör kann die Ausstattung der Fahrerkabine individuell erweitert werden:

- Spannungswandler 24/12-Volt zur Versorgung von Handy, Radio usw.
- Sonnenblende für das Frontfenster
- Sonnenrollo für das Heckfenster
- Zusatz-Arbeitscheinwerfer

## Vorhalte- und Betriebskosten

*Innovative Technik verbessert die Wirtschaftlichkeit.*



**Kraftstoffverbrauch.** Der Cat Dieselmotor 3056E ATAAC geht selbst bei schweren Einsätzen sparsam mit dem Kraftstoff um und trägt dadurch wesentlich zum kostengünstigen Betrieb des 924G bei.

**Arbeitstaktzeiten.** Angehobene Motorleistung und höherer Drehmomentanstieg resultieren in kürzeren Arbeitstaktzeiten, sodass unter dem Strich eine größere Produktivität erzielt wird.

**Instandhaltung.** Längere Wartungsintervalle reduzieren den Instandhaltungsaufwand und steigern die Maschinenverfügbarkeit:

- Hydraulikölwechsel alle 4000 Betriebsstunden
- Hydraulikölfilterwechsel alle 1000 Betriebsstunden
- Motorölwechsel alle 500 Betriebsstunden

**Gangschaltung.** Weiche Gangwechsel – bewirkt durch die elektronische Kupplungsdrucksteuerung – verbessern den Fahrerkomfort und ermöglichen eine höhere Arbeitsleistung.

**Automatiklüfter.** Das niedrigere Drehzahlniveau des temperaturgesteuerten Lüfters bringt Einsparungen beim Kraftstoffverbrauch.

**Leistungsdrosselung.** Mithilfe der automatischen Leistungsdrosselung von bis zu 50% bei bestimmten Betriebszuständen wird der Dieselmotor vor übermäßigem Verschleiß geschützt.

**Wegfahrsperr.** Bei Maschinen mit optionalem Caterpillar Maschinensicherungssystem MSS (Machine Security System) kann das Wegfahren der Maschine durch Unterbrechen wichtiger Stromkreise des Bordnetzes verhindert werden. Die Inbetriebnahme der Maschine ist nur mit einem codierten Schlüssel möglich.

## Servicefreundlichkeit

*Geringere Wartungsansprüche und verbesserter Zugang reduzieren den Instandhaltungsaufwand.*

**Zugänglichkeit.** Hochschwenkbare Klappen mit Gasfedern erlauben einen mühelosen Zugang zum Motorraum. Alle Filter und Wartungsstellen befinden sich in unmittelbarer Reichweite. Reinigungsarbeiten an Wasser- und Ölkühlern sind sehr einfach zu erledigen.

**Wartung.** Sämtliche Wartungsmaßnahmen lassen sich auf dem Boden stehend durchführen. Praktische Schaugläser gestatten eine schnelle Kontrolle der Kühlmittel-, Hydrauliköl- und Getriebeölstände.

**Kühlsystem.** Weil sich der außerhalb des Motorraums angeordnete, hydrostatisch angetriebene Lüfter ausschwenken lässt, wird das Reinigen des Wasserkühlernetzes erheblich erleichtert.

**Umkehrlüfter.** Mit dem als Sonderausrüstung erhältlichen Umkehrlüfter können Schmutzansammlungen im Kühlernetz ohne Betriebsunterbrechung herausgeblasen werden.

**Ölprobenentnahme.** An Motor, Getriebe und Hydraulik angebrachte Zapfventile gestatten die schnelle und saubere Entnahme von Ölproben für die Zeppelin Öldiagnose Z.O.D.

**Ölfilter.** Motor-, Getriebe- und Hydraulikölfilter sind nicht nur bestens zugänglich, sondern auch hängend angeordnet, sodass sie sich leichter und umweltfreundlicher auswechseln lassen.

**Selbstdiagnose.** Getriebeelektronik mit Selbstdiagnosefunktion und Cat Datenbus unterstützen Servicetechniker bei der Fehlersuche. Aufgetretene Fehler werden in der Instrumentenkonsolle in Codeform angezeigt.



**Kühlmittel.** Das Caterpillar Langzeit-Kühlmittel erlaubt Wechselintervalle von bis zu 6000 Betriebsstunden.

**Sonstige Merkmale.** Neben den bereits beschriebenen Merkmalen zeigen die nachstehenden Besonderheiten, dass die Servicefreundlichkeit von Grund auf in die Konstruktion des 924G einbezogen wurde:

- Wartungsfreie Gelenkwelle
- Nachstellfreie Bremsen
- Nachstellfreies Einspritzsystem
- In Gruppen zusammengefasste Schmiernippel
- Schlauchschellen mit gleichmäßiger Spannkraftverteilung
- Ummantelte und farbcodierte Verkabelung

## Umweltverträglichkeit

*Ein vorrangiges Konstruktionsziel bei allen Caterpillar Produkten.*

**Energiebilanz.** Aus der hohen Produktivität des 924G resultiert ein niedriger Kraftstoffverbrauch pro Tonne. Folglich zeichnet sich die Maschine durch eine vorbildliche Energiebilanz aus.

**Abgasemissionen.** Im 924G kommt der elektronisch gesteuerte, schadstoffarme Cat Dieselmotor 3056E ATAAC zum Einsatz, der die strengen Grenzwerte der EU-Richtlinie 97/68/EG, Stufe II, unterschreitet.

**Schallisolation.** Nicht nur in der Kabine des 924G geht es auffallend leise zu, auch das Außengeräusch hat hörbar abgenommen. Aufgrund des separat angeordneten Kühlers konnte der Dieselmotor komplett gekapselt werden, was sich in einer deutlichen Lärmverminderung niederschlägt.

**Kältemittel.** Die als Sonderausrüstung lieferbare Klimaanlage wird im Werk mit umweltfreundlichem Kältemittel R134a befüllt, das keine schädlichen Fluorchlorkohlenstoffe enthält.

**Wartung.** Einfüll- und Ablassöffnungen wurden so konstruiert, dass sich Betriebs- und Schmierstoffe sauber wechseln bzw. nachfüllen lassen. Motoröl-, Getriebeöl- und Hydraulikölfilter sind hängend montiert, damit beim Abschrauben kein Öl ausläuft. Cat XT-Hydraulikschläuche, Schlaucharmaturen mit O-Ringabdichtung sowie zuverlässig abgedichtete Hydraulikzylinder sorgen für dauerhaft leckölfreien Betrieb.

**Austauschprogramm.** Viele Bauteile des 924G sind von Grund auf für mehrere Laufzeitzyklen konzipiert und werden nach der Aufarbeitung im Caterpillar Werk ins umfangreiche AT-Programm übernommen.



**Bio-Hydrauliköl.** Das gesamte Hydrauliksystem ist so ausgelegt, dass es bei Bedarf – beispielsweise in Wasserschutzgebieten – problemlos mit biologisch rasch abbaubarem Caterpillar Hydrauliköl HEES betrieben werden kann.

## Cat Rundum-Kundenservice

*Wie bei allen Caterpillar Produkten, steht auch hinter dem 924G die weltweite Organisation der Cat Händler.*

**Enge Partnerschaft.** Unter dem Cat Rundum-Kundenservice ist eine Partnerschaft zwischen Ihnen und dem Cat Händler zu verstehen, deren Zielsetzung in einer optimalen Kundenzufriedenheit besteht. Der Rundum-Kundenservice umfasst alle Produkte und Dienstleistungen, aber auch alle Mitarbeiter des Caterpillar Händlers, die Ihnen jederzeit verlässlich mit Rat und Tat zur Seite stehen.

**Maschinen-Management-Service.** In diesem Segment bietet der Rundum-Kundenservice die Grundlagen dafür, dass Sie Entscheidungen nicht nach Gefühl, sondern anhand klarer Fakten treffen können und auf diese Weise die maximal mögliche Profitabilität erreichen. Der Cat Händler berät Sie unter Berücksichtigung aller Aspekte, die mit der Vorhaltung und dem Betrieb Ihrer Maschinen zusammenhängen.

Die Unterstützung reicht von Maschinenauswahl und Maschinenkauf über maßgeschneiderte Finanzierungs- und Mietangebote bis zur Kalkulation der voraussichtlichen Vorhalte- und Betriebskosten.

**Systematischer Service.** Regelmäßige und sorgfältige Wartung ist ein maßgeblicher Schritt zu höchster Zuverlässigkeit und Produktivität Ihrer Maschinen. Was kann Ihnen daher gelegener kommen, als von dieser ausgeklügelten Systemwartung in vollem Umfang zu profitieren?

**Vorbeugender Service.** Mit Hilfe der vorbeugenden Instandhaltung können Schäden bereits in der Entstehungsphase erkannt werden, sodass sich kostspielige Folgeschäden sowie Maschinenausfälle weitgehend vermeiden lassen.



**Reparatur-Service.** Es gibt verschiedene Methoden, die normale Nutzungsdauer aller Komponenten der Cat Maschinen zu verlängern. Preisgünstige Überholungen mit diversen Reparaturvarianten und originalen Cat Ersatzteilen senken unter dem Strich Ihre Betriebskosten. Der Cat Händler sagt Ihnen im Detail, welche Methode im Einzelfall für Sie die optimale Lösung ist.

## Dieselmotor

Elektronisch gesteuerter Caterpillar Sechszylinder-Viertaktmotor 3056E ATAAC mit Turbolader und luftgekühltem Ladeluftkühler.

Nennleistung bei 2300/min

ISO 9249	90 kW/122 PS
80/1269/EWG	90 kW/122 PS

Bohrung 100 mm

Hub 127 mm

Hubraum 6,0 l

- Die angegebenen Nennleistungen wurden am Schwungrad gemessen und gelten für Höhenlagen bis 3000 m. Bei der Messung war der Motor mit Lüfter, Luftfilter, Schalldämpfer und Drehstromgenerator ausgerüstet.
- Bei Einsatzhöhen über 3000 m wird die Leistung automatisch stufenweise gedrosselt, um Folgeschäden zu verhindern
- Die Abgasemissions-Grenzwerte gemäß EU-Richtlinie 97/68/EG, Stufe II, werden unterschritten

### Besonderheiten

- Direkteinspritzsystem mit elektronisch gesteuerter Verteilerpumpe
- Dreiringkolben mit Ölkühlung durch Spritzdüsen
- Wasserpumpe und Ölpumpe mit Zahnradantrieb
- Einteiliger Gusseisen-Zylinderkopf mit zwei Ventilen pro Zylinder
- Kraftstoff-Wasserabscheider und Handförderpumpe
- Ölproben-Zapfventil
- Auswechselbare, trockene Zylinderlaufbuchsen
- Ventildeckel aus Aluminiumguss
- Leicht zu reinigender Wasserkühler

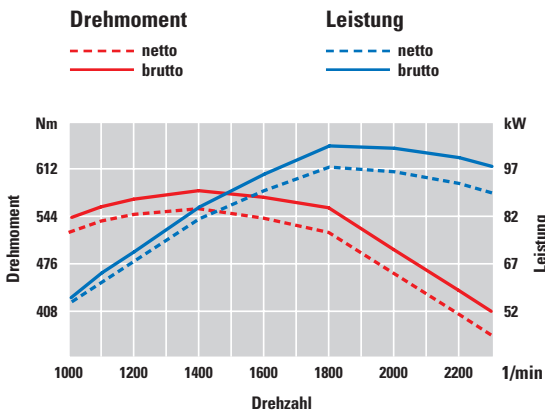

## Getriebe

Standard- oder Sondergetriebe.

Höchstgeschwindigkeiten (Reifen 550/65 R25)

	Standardgetriebe	Sondergetriebe
Vorwärts	km/h	km/h
1	7	4
2	12	8
3	22	20
4	40	40
Rückwärts		
1	7	4
2	12	8
3	22	21

- Elektronisches Lastschaltgetriebe mit wählbarem manuellen oder automatischen Schaltmodus
- Schaltkupplungen mit hitzebeständigen, scher- und verschleißfesten Reibbelägen
- Präzisionsgeschliffene, gehärtete Stirnräder mit geringen Laufgeräuschen
- Kickdown-Taste im Arbeitshydraulik-Steuerhebel
- Elektronische Kupplungsdrucksteuerung für ruckarme Gangwechsel
- Sondergetriebe zur optimierten Fahrantrieb-Hydraulik-Abstimmung für Anbaugeräte mit großem Ölbedarf

## Arbeitshydraulik

Förderstrom bei Motornendrehzahl, 70 bar, 65 °C, Öl SAE 10 152 l/min

Maximaler Betriebsdruck 259 bar

Hydrauliktaktzeiten	
Heben	5,1 s
Auskippen	1,4 s
Senken (Schwimmstellung, Schaufel leer)	2,4 s
Gesamt	8,9 s

Doppelt wirkende Hubzylinder	
Bohrung	102 mm
Hub	810 mm

Doppelt wirkender Kippzylinder	
Bohrung	133 mm
Hub	945 mm

- Lastregelung für konstante Zylindergeschwindigkeiten
- Separate Axialkolben-Verstellpumpe
- Leichtgängige Steuerhebel mit hydraulischer Vorsteuerung
- Sperrschalter zum einfachen Abschalten aller Hydraulikfunktionen
- Leckölfreie Schlaucharmaturen mit O-Ringabdichtungen
- Hydraulische Schwingungsdämpfung (optional) zur Verminderung der Nickschwingungen

## Reifen

Serienmäßige Ausrüstung mit schlauchlosen Radialreifen 17.5 R 25 XHA (L-3).

- 17.5 - 25
- 17.5 R25
- 550/65 R25
- 20.5 - 25
- 20.5 R25
- Weitere Reifengrößen auf Anfrage
- In bestimmten Einsätzen (zum Beispiel bei Load-and-Carry) kann die Tragfähigkeitsgrenze der Reifen infolge des großen Leistungsvermögens des 924G überschritten werden. Lassen Sie sich von Ihrem Reifenhändler ausführlich über den richtigen Reifentyp für Ihre spezielle Anwendung beraten.

## Lenkung

Kleinster Wenderadius (Reifenaußenkante)	5070 mm
Lenkeinschlagwinkel (nach jeder Seite)	40°
Lenkzylinderbohrung (2)	70 mm
Pumpenförderstrom bei Motornendrehzahl und 70 bar	106 l/min
Maximaler Betriebsdruck	207 bar

- Zentrales Knickgelenk mit stark dimensionierten Lagern
- Vorder- und Hinterräder laufen in derselben Spur
- Separate Axialkolben-Verstellpumpe mit Lastregelung
- Verstellbare Lenksäule
- Stabile Gummi-Rahmenanschlüge
- Bei Motorausfall automatisch zuschaltende Notlenkung (entspricht ISO 5010)

## Hydrauliksteuerung

### Hubkreis

- Vorgesteuertes Wegeventil mit vier Schaltstellungen (Heben, Neutral, Senken, Schwimmen)
- Automatischer Hubendschalter (einstellbar von horizontaler Hubarmposition bis zur vollen Hubhöhe)

### Kippkreis

- Vorgesteuertes Wegeventil mit drei Schaltstellungen (Einkippen, Neutral, Auskippen)
- Zwei wählbare Auskippgeschwindigkeiten (Schaufel- bzw. Gabel-/Anbaugerät)
- Automatische Schaufelrückführung mit vorwählbarem Winkel

### Betätigung

- Leichtgängige Einhebelsteuerung für Hub- und Kippkreise (auf Wunsch Zweihebelsteuerung)
- Dritter und vierter Steuerkreis mit separaten Hebeln als Sonderausrüstung lieferbar
- Mechanische Steuerhebelverriegelung für Straßenfahrten

## Achsen

- Caterpillar HD-Achsen – vorn starr, hinten pendelnd aufgehängt.
- Maximaler Hinterachs-Pendelwinkel –  $\pm 12^\circ$  (mit Bereifung 17.5–25, L-2)
- Maximaler Pendelweg der Hinterräder: 423 mm (Reifen 17.5) bzw. 326 mm (Reifen 20.5)
- Gekapselte, innenliegende Scheibenbremsen und Planetengetriebe
- Gleitringdichtungen zwischen Achswellen und Achsgehäuse
- Selbstsperrdifferenziale mit Schlupfbegrenzung in beiden Achsen
- Fernschmiernippel für Hinterachs-Pendelaufhängung
- Präzisionsgeschliffene, ruhig laufende Zahnradsätze

## Bremsen

### Betriebsbremse

- Gekapselte, ölkühlte Scheibenbremsen beiderseits der Differenziale in Vorder- und Hinterachse
- Automatischer Verschleißausgleich und Schaulöcher im Achsgehäuse
- Getrennte Kreise für Vorder- und Hinterräder
- Zwei hängende Bremspedale mit abschaltbarer Getriebeneutralisierung
- Vollhydraulische Betätigung

### Hilfsbremse

- Kontrollleuchte für Bremsdruckmangel
- Druckspeicher für Hilfsbremsung bei Motorausfall

### Feststellbremse

- Mechanisch betätigte Trommelbremse im Antriebsstrang mit Wirkung auf alle vier Räder
- Automatische Getriebeneutralisierung bei angelegter Bremse

### Verstärkte Bremse

- Optionales HD-Bremssystem mit integriertem Ölkühler

## Gewicht

Einsatzgewicht	10 910 kg
----------------	-----------

## Füllmengen

	Liter
Kraftstofftank	225
Kühlsystem	40
Dieselmotor	20
Getriebe	23
Achsen	21
Hydrauliksystem (mit Tank)	125
Hydrauliktank	70

## Fahrerkabine

- Integrierter Überrollschutzaufbau (ROPS) gemäß ISO 3471:1994
- Steinschlagschutz (FOPS) nach ISO 3449:1992, Stufe II

## Schallpegel

### Schalldruckpegel

- Bei geschlossenen Türen und Fenstern beträgt der Schalldruckpegel (Innengeräusch) in der Caterpillar Fahrerkabine 74 dB(A) gemessen nach ISO 6394:1992
- Bei längerem Betrieb der Maschine mit geöffneten Türen/Fenstern oder in lauter Umgebung muss der Fahrer gegebenenfalls einen Gehörschutz verwenden

### Schalleistungspegel

- Der Schalleistungspegel (Außen- geräusch) beträgt 101 dB(A) gemessen nach 2000/14/EG (Blauer- Engel-Version, siehe auch Aufkleber an der Maschine)

## Sonstige Spezifikationen

	Änderung des Einsatzgewichts	Änderung der statischen Kipplast (Schaufel mit SW-Aufhängung)
	kg	kg
Klimaanlage	32	43
Gegengewicht abgebaut (175 kg)	-199	-168
Schutzvorrichtung, Gelenkwelle	17	3
Unterboden-Schutzblech, Getriebe	52	46
Schwingungsdämpfung, hydraulisch	40	25
Räder (Reifen auf einteiliger Felge)		
17.5-25, 12 PR (L-2)	-516	-293
17.5-25, 12 PR (L-3)	-444	-252
17.5 R 25, radial (L-2)	-476	-271
17.5 R 25, radial (L-3)	-376	-214
Räder (Reifen auf dreiteiliger Felge)		
17.5-25, 12PR (L-2)	-392	-222
17.5-25, 12 PR (L-3)	-320	-181
17.5-25, radial (L-2)	-352	-199
17.5 R 25, radial (L-3)	-252	-143
550/65 R 25, radial (L-2)	-60	-34
550/65 R 25, radial (L-3)	0	0
20.5-25, 12 PR (L-2)	-104	-59
20.5-25, 12 PR (L-3)	100	200
20.5 R 25, radial (L-2)	-36	-20
20.5 R 25, radial (L-3)	136	78
StVZO-Kotflügel	39	50
StVZO-Beleuchtung	12	11

## Schaufel-Auswahldiagramm

### Materialschüttgewicht

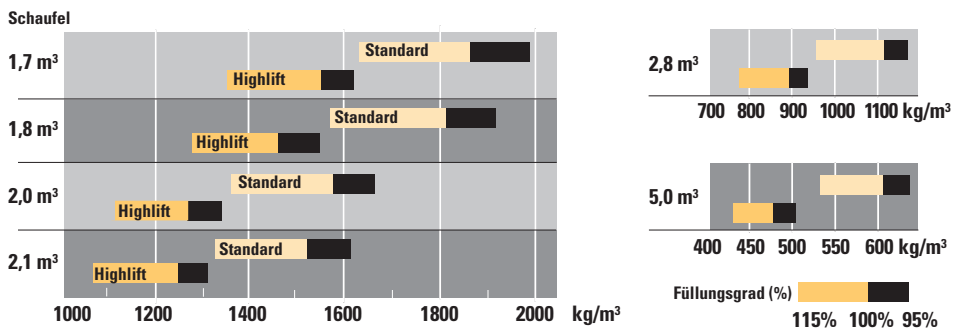

## Typische Schüttgewichte

	kg/lm³
Basalt	1960
Bauxit, Kaolin	1420
Ton/Lehm	
natürlich gewachsen	1660
trocken	1480
nass	1660
Ton und Schotter	
trocken	1420
nass	1540
Zerfallenes Gestein	
75% Gestein, 25% Erde	1960
50% Gestein, 50% Erde	1720
25% Gestein, 75% Erde	1570
Erde	
trocken, gelagert	1510
nass, ausgehoben	1600
Granit	
gebrochen	1660
Kies, Schotter	
gebrochen	1930
trocken	1510
trocken, 6–50 mm	1690
nass, 6–50 mm	2020
Gips	
gebrochen	1810
zerkleinert	1600
Kalkstein	
gebrochen	1540
zerkleinert	1540
Sand	
trocken, lose	1420
feucht	1690
nass	1840
Sand und Ton/Lehm	
lose	1600
Sand und Kies/Schotter	
trocken	1720
nass	2020
Sandstein	1510
Schiefer	1250
Schlacke	
gebrochen	1750
Stein	
zerkleinert	1600
Holzsplitzel	400

# Abmessungen mit Ladeschaufel

Alle Maße gelten für Maschinen mit Reifen 550/65 R25 (L-3) und Universalschaufel 1,8 m³ mit Unterschraubmesser.  
(siehe auch Betriebsdaten auf den Seiten 20 und 21).

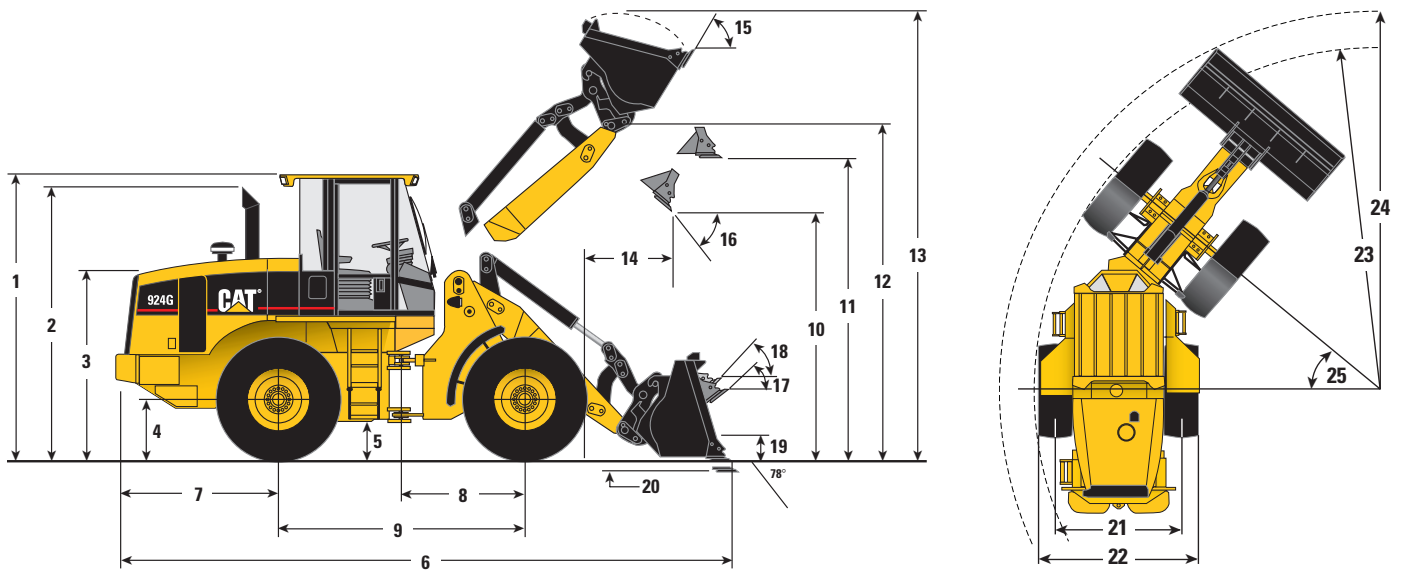

	Standard-VersaLink	Highlift-VersaLink	
<b>1</b> Höhe über ROPS/FOPS-Kabine	3176 mm	3176 mm	
<b>2</b> Höhe über Auspuffrohr	3143 mm	3143 mm	
<b>3</b> Höhe über Motorhaube	2078 mm	2078 mm	
<b>4</b> Höhe bis Achsmitte	624 mm	624 mm	
<b>5</b> Bodenfreiheit	385 mm	385 mm	
<b>6</b> Gesamtlänge	7164 mm	7657 mm	
<b>7</b> Hecküberhang (ab Hinterachsmitte)	1934 mm	1933 mm	
<b>8</b> Mittenabstand Vorderachse/Knickgelenk	1400 mm	1400 mm	
<b>9</b> Radstand	2800 mm	2800 mm	
<b>10</b> Ausschütthöhe bei maximaler Hubhöhe und 45°-Auskippwinkel	2777 mm	3285 mm	
<b>11</b> Höhe bis Schaufel bei max. Hubhöhe und Fahrstellung	3505 mm	4012 mm	
<b>12</b> Höhe bis Schaufeldrehgelenk bei max. Hubhöhe	3830 mm	4337 mm	
<b>13</b> Gesamthöhe bei max. Hubhöhe	5127 mm	5633 mm	
<b>14</b> Reichweite bei max. Hubhöhe und 45°-Auskippwinkel	1067 mm	1068 mm	
<b>15</b> Rückkippwinkel bei max. Hubhöhe	58°	62°	
<b>16</b> Ausschüttwinkel bei max. Hubhöhe	45°	45°	
<b>17</b> Max. Rückkippwinkel auf Standebene	50°	50°	
<b>18</b> Max. Rückkippwinkel in Fahrstellung	51°	54°	
<b>19</b> Höhe in Fahrstellung	367 mm	524 mm	
<b>20</b> Schürftiefe	117 mm	125 mm	
	<b>17.5-25 12 PR (L-2)</b>	<b>550/65 R 25 (L-3)</b>	<b>20.5-25 12 PR (L-2)</b>
<b>21</b> Spurweite	1880 mm	1880 mm	1880 mm
<b>22</b> Breite über Reifen	2356 mm	2468 mm	2466 mm
<b>23</b> Kleinster Wenderadius über Reifen	5070 mm	5129 mm	5135 mm
<b>24</b> Kleinster Wenderadius über Schaufelecken	5603 mm	5603 mm	5603 mm
<b>25</b> Lenkwinkel links/rechts	40°	40°	40°
Änderung des Vertikalmaßes	-17 mm	-	+51 mm



# Abmessungen mit Palettengabeln

Die Daten gelten für Maschinen mit Reifen 550/65 R25 (L-3) und hängen von der Gabelzinkenlänge ab (siehe Tabellen).

	Gabelzinkenlänge Standard-VersaLink	
	1200 mm	1350 mm
1	7603 mm	7768 mm
2	84 mm	84 mm
3	969 mm	984 mm
4	1613 mm	1628 mm
5	3586 mm	3600 mm
6	1739 mm	1739 mm
7	814 mm	814 mm
	Highlift-VersaLink	
1	8102 mm	8267 mm
2	94 mm	94 mm
3	1468 mm	1483 mm
4	2004 mm	2019 mm
5	4094 mm	4109 mm
6	1739 mm	1739 mm
7	814 mm	814 mm

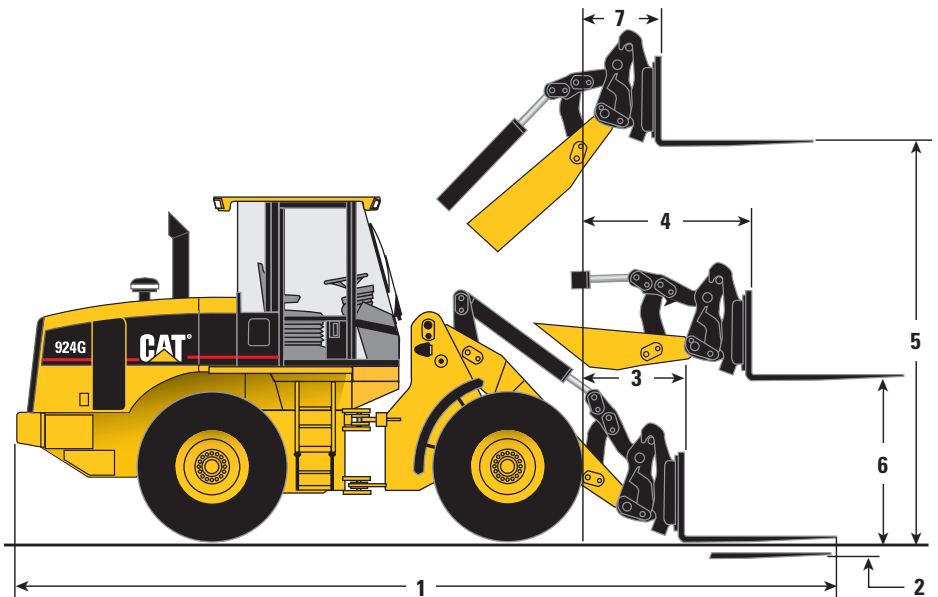

# Betriebsdaten mit Palettengabeln

	Gabelzinkenlänge 1200 mm	Gabelzinkenlänge 1350 mm
<b>Maschine mit Standard-VersaLink-Hubarm</b>		
Nutzlast		
EN 474-3, Geländeeinsatz (60% der statischen Kipplast bei max. Knickwinkel)	3103 kg	2978 kg
EN 474-3, fester, ebener Untergrund (80% der statischen Kipplast bei max. Knickwinkel)	4137 kg	3970 kg
Lastabstand	600 mm	675 mm
Statische Kipplast, Hubarm/Gabeln waagrecht, gerade*	5910 kg	5680 kg
Statische Kipplast, Hubarm/Gabeln waagrecht, 40° eingelenkt*	5171 kg	4963 kg
Einsatzgewicht*	10 620 kg	10 680 kg
<b>Maschine mit Highlift-VersaLink-Hubarm</b>		
Nutzlast		
EN 474-3, Geländeeinsatz (60% der statischen Kipplast bei max. Knickwinkel)	2649 kg	2546 kg
EN 474-3, fester, ebener Untergrund (80% der statischen Kipplast bei max. Knickwinkel)	3532 kg	3394 kg
Lastabstand	600 mm	675 mm
Statische Kipplast, Hubarm/Gabeln waagrecht, gerade*	5066 kg	4877 kg
Statische Kipplast, Hubarm/Gabeln waagrecht, 40° eingelenkt*	4415 kg	4243 kg
Einsatzgewicht*	10 727 kg	10 787 kg

\* Gilt für Maschinen mit Zusatz-Gegengewicht, ROPS/FOPS-Fahrerkabine, Schmier- und Betriebsstoffen, Notlenksystem, Reifen 550/65 R25 (L-3) und Fahrer (80 kg). Kipplastwerte ermittelt nach SAE J732 (Juni 1992).

## Abmessungen mit Standard-VersaLink-Hubarm und Rund-/Schnittholzgabeln

Die Daten gelten für Maschinen mit Reifen 550/65 R25 (L-3) und hängen von der Gabelaufhängung ab (siehe Tabelle).

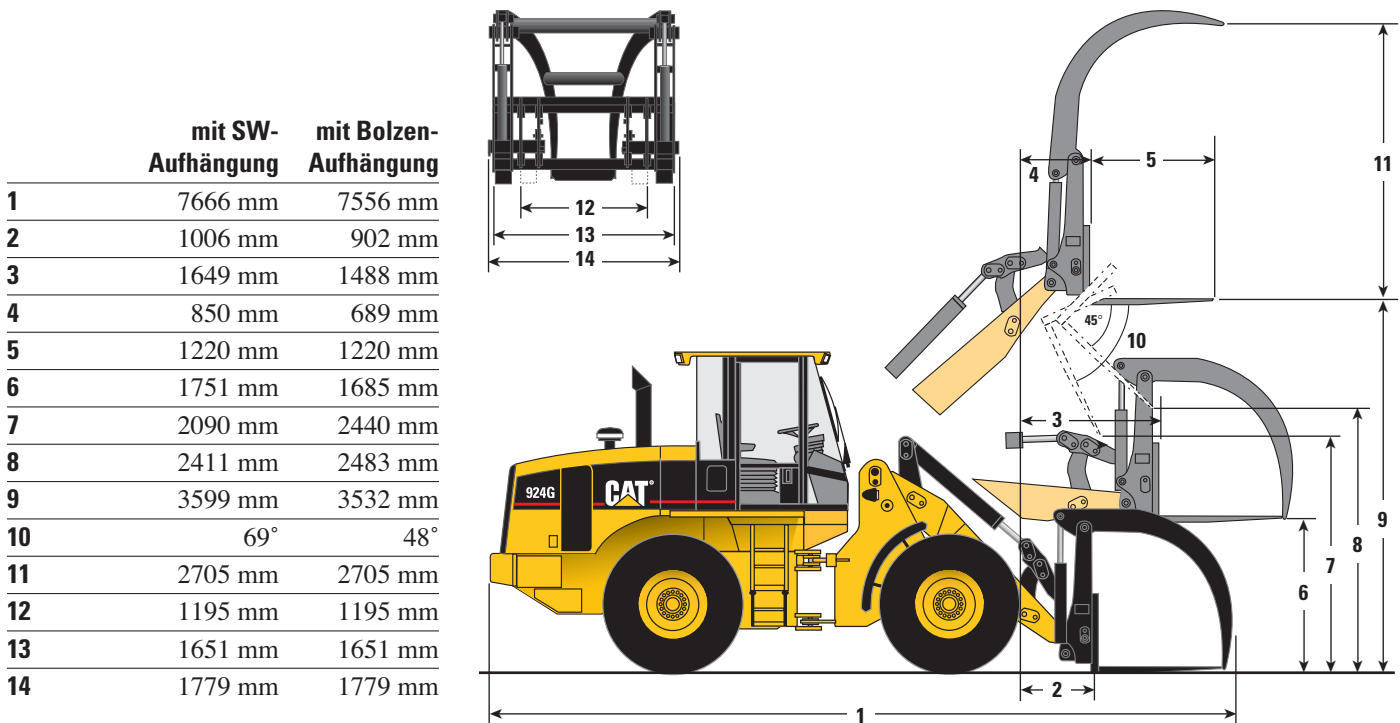

## Betriebsdaten mit Standard-VersaLink-Hubarm und Rund-/Schnittholzgabeln

Gabeltyp	mit SW-Aufhängung	mit Bolzen-Aufhängung
Nutzlast		
EN 474-3, Holzumschlag, unebener Boden (75% der statischen Kipplast bei max. Knickwinkel)	3372 kg	3700 kg
EN 474-3, Holzumschlag, fester/ebener Untergrund (85% der statischen Kipplast bei max. Knickwinkel)	3822 kg	4193 kg
Lastabstand	616 mm	592 mm
Statische Kipplast, Hubarm/Gabeln waagrecht, gerade*	5221 kg	5707 kg
Statische Kipplast, Hubarm/Gabeln waagrecht, 40° eingelenkt*	4496 kg	4933 kg
Einsatzgewicht*	11 320 kg	11 208 kg

\* Gilt für Maschinen mit Zusatz-Gegengewicht, ROPS/FOPS-Fahrerkabine, Schmier- und Betriebsstoffen, Notlenksystem, Reifen 550/65 R25 (L-3) und Fahrer (80 kg). Kipplastwerte ermittelt nach SAE J732 (Juni 1992).

## Abmessungen mit Lastarm

Die Daten gelten für Maschinen mit Reifen 550/65 R25 (L-3) und hängen von der Hubarmversion ab (siehe Tabelle).

	Standard-VersaLink	Highlift-VersaLink
1	2407 mm	2128 mm
2	1933 mm	1722 mm
3	1459 mm	1316 mm
4	7146 mm	7803 mm
5	6266 mm	6890 mm
6	5387 mm	5977 mm
7	3273 mm	3664 mm
8	4272 mm	4663 mm
9	5272 mm	5663 mm
10	1551 mm	1551 mm
11	2189 mm	2113 mm
12	3139 mm	3017 mm
13	4090 mm	3921 mm
14	910 mm	1683 mm
15	1218 mm	2110 mm
16	1526 mm	2538 mm

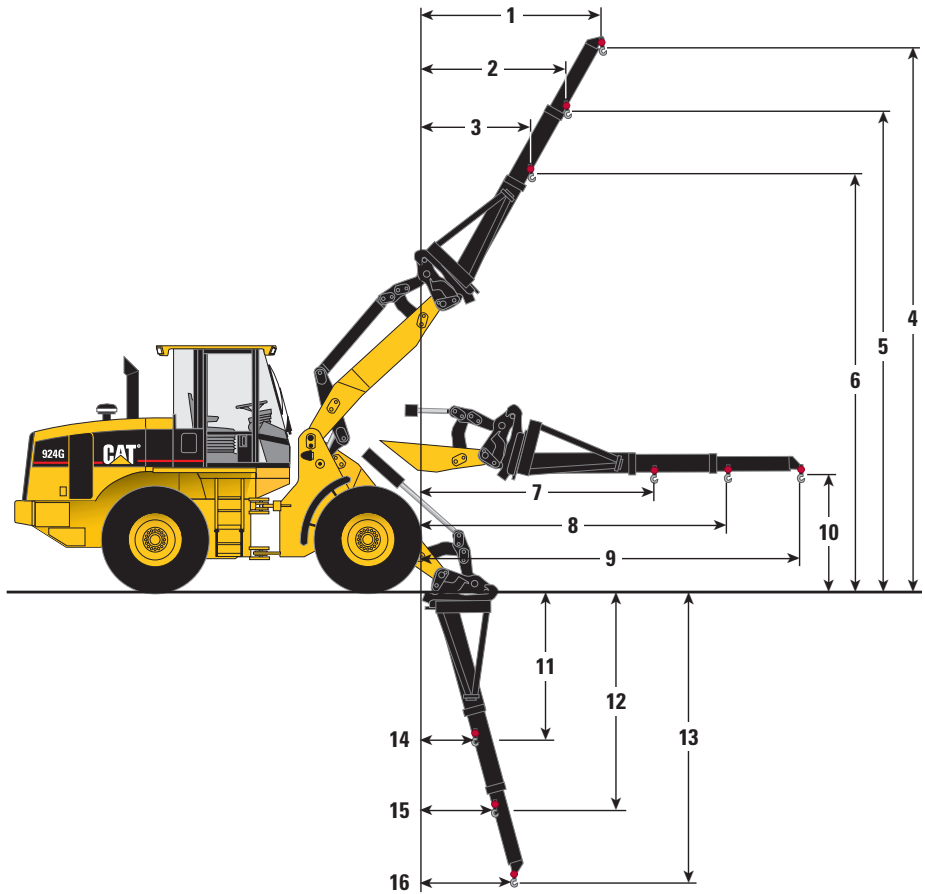

## Betriebsdaten mit Lastarm

Maschine mit Standard-VersaLink-Hubarm	eingefahren	mittig	ausgefahren
Nutzlast	1881 kg	1492 kg	1238 kg
Statische Kipplast, gerade*	4304 kg	3416 kg	2836 kg
Statische Kipplast, 40° eingelenkt*	3762 kg	2984 kg	2476 kg
Einsatzgewicht*	10 578 kg	10 578 kg	10 578 kg
Maschine mit Highlift-VersaLink-Hubarm			
Nutzlast	1659 kg	1340 kg	1125 kg
Statische Kipplast, gerade*	3811 kg	3080 kg	2588 kg
Statische Kipplast, 40° eingelenkt*	3318 kg	2679 kg	2250 kg
Einsatzgewicht*	10 685 kg	10 685 kg	10 685 kg

\* Gilt für Maschinen mit Zusatz-Gegengewicht, ROPS/FOPS-Fahrerkabine, Schmier- und Betriebsstoffen, Notlenksystem, Reifen 550/65 R25 (L-3) und Fahrer (80 kg). Kipplastwerte ermittelt nach SAE J732 (Juni 1992).

Anmerkung: Kipplast und Einsatzgewicht sind abhängig von der Maschinenausrüstung (Reifengröße, Reifenballast, Arbeitsgerät usw.).

# Betriebsdaten – Maschinen mit Standard-VersaLink-Hubarm und Ladeschaufel

Die Daten gelten für Maschinen mit Zusatz-Gegengewicht, Betriebs- und Schmierstoffen, ROPS/FOPS-Fahrerkabine, Notlenksystem, Reifen 550/65 R25 (L-3) und Fahrer (80 kg).



**Schaufeln mit Schnell-  
wechsler-Aufhängung**



**Schaufeln mit Bolzen-  
Aufhängung**

(Daten in Klammern)

		Universalschaufeln						Erdbau- schaufel	Leichtgut- schaufel
		Unterschraubmesser		Anschraub-Zahnhalter, Zahnspitzen und Unterschraubsegmente*		Anschraub-Zahnhalter und Zahnspitzen*		Bündige Anschweiß- Zahnhalter*	Unterschraub- messer
Schaufel-Nenninhalt	m <sup>3</sup>	1,8	2,1	1,8	2,1	1,7	2,0	1,7	2,8
Schaufelinhalt, gestrichen	m <sup>3</sup>	1,5	1,7	1,5	1,7	1,4	1,6	1,4	2,3
Schnittbreite	mm	2550	2550	2585	2585	2585	2585	2594	2550
Ausschütthöhe bei max. Hubhöhe und 45°-Ausschüttwinkel	mm	2777 (2867)	2708 (2798)	2673 (2763)	2604 (2694)	2673 (2763)	2604 (2964)	2693 (2783)	2572 (2645)
Reichweite bei max. Hubhöhe und 45°-Ausschüttwinkel	mm	1044 (937)	1112 (1005)	1147 (1040)	1215 (1108)	1147 (1040)	1215 (1108)	1162 (1055)	1250 (1143)
Reichweite bei 45°-Ausschüttwinkel und 2130 mm Hubhöhe	mm	1540 (1480)	1570 (1513)	1584 (1529)	1610 (1559)	1584 (1529)	1610 (1559)	1611 (1555)	1624 (1574)
Reichweite bei waagerechtem Hubarm	mm	2347 (2207)	2444 (2304)	2493 (2353)	2590 (2450)	2493 (2353)	2590 (2450)	2491 (2351)	2637 (2497)
Schürftiefe	mm	117 (117)	126 (123)	117 (117)	126 (123)	90 (90)	100 (98)	90 (90)	143 (140)
Gesamtlänge	mm	7168 (7024)	7268 (7128)	7310 (7170)	7414 (7274)	7289 (7149)	7393 (7253)	7287 (7147)	7476 (7336)
Gesamthöhe bei max. Hubhöhe	mm	5127 (5037)	5237 (5149)	5127 (5037)	5237 (5149)	5127 (5037)	5237 (5149)	5127 (5037)	5359 (5271)
Wenderadius mit Schaufel in Fahrstellung	mm	11 197 (11 130)	11 253 (11 184)	11 314 (11 244)	11 372 (11 300)	11 314 (11 244)	11 372 (11 300)	11 306 (11 236)	11 370 (11 296)
Statische Kipplast, gerade	kg	7856 (8274)	7763 (8199)	7690 (8107)	7595 (8029)	7873 (8298)	7702 (8137)	7925 (8371)	7508 (7927)
Statische Kipplast, 40° eingelenkt	kg	6846 (7226)	6759 (7156)	6681 (7060)	6590 (6987)	6853 (7240)	6697 (7094)	6909 (7316)	6519 (6902)
Ausbrechkraft	kN	97 (112)	89 (102)	96 (111)	88 (101)	103 (120)	94 (108)	104 (121)	76 (86)
Einsatzgewicht	kg	10 913 (10 791)	10 962 (10 819)	10 048 (10 927)	10 097 (10 955)	10 962 (10 841)	11 011 (10 869)	10 904 (10 760)	11 075 (10 935)

\* Die Maße wurden an der Vorderkante der Schaufelzähne gemessen, um praxismgerechte Daten zu erhalten (nach SAE wird bis zur Vorderkante des Schneidmessers gemessen).

# Betriebsdaten – Maschinen mit Highlift-VersaLink-Hubarm und Ladeschaufel

Die Daten gelten für Maschinen mit Zusatz-Gegengewicht, Betriebs- und Schmierstoffe, ROPS/FOPS-Fahrerkabine, Notlenksystem, Reifen 550/65 R25 (L-3) und Fahrer (80 kg).



**Schaufeln mit Schnellwechsler-Aufhängung**



**Schaufeln mit Bolzen-Aufhängung**

(Daten in Klammern)

		Universalschaufeln						Erdbau-schaufel	Leichtgut-schaufel
		Unterschraubmesser		Anschraub-Zahnhalter, Zahnspitzen und Unterschraubsegmente*		Anschraub-Zahnhalter und Zahnspitzen*		Bündige Anschweiß-Zahnhalter*	Unterschraubmesser
Schaufel-Nenninhalt	m <sup>3</sup>	1,8	2,1	1,8	2,1	1,7	2,0	1,7	2,8
Schaufelinhalt, gestrichen	m <sup>3</sup>	1,5	1,7	1,5	1,7	1,4	1,6	1,4	2,3
Schnittbreite	mm	2550	2550	2585	2585	2585	2585	2594	2550
Ausschütthöhe bei max. Hubhöhe und 45°-Ausschüttwinkel	mm	3285 (3375)	3216 (3307)	3181 (3271)	3112 (3202)	3181 (3271)	3112 (3202)	3201 (3291)	3080 (3170)
Reichweite bei max. Hubhöhe und 45°-Ausschüttwinkel	mm	1045 (938)	1113 (1006)	1148 (1041)	1217 (1109)	1148 (1041)	1217 (1109)	1163 (1056)	1251 (1144)
Reichweite bei 45°-Ausschüttwinkel und 2130 mm Hubhöhe	mm	1976 (1908)	2012 (1947)	2030 (1966)	2062 (2002)	2030 (1966)	2062 (2002)	2054 (1990)	2080 (2020)
Reichweite bei waagerechtem Hubarm	mm	2738 (2598)	2835 (2695)	2884 (2744)	2981 (2841)	2884 (2744)	2981 (2841)	2882 (2742)	3028 (2888)
Schürftiefe	mm	125 (125)	133 (133)	125 (125)	133 (133)	100 (100)	108 (108)	100 (100)	150 (150)
Gesamtlänge	mm	7657 (7517)	7760 (7620)	7803 (7663)	7906 (7766)	7786 (7646)	7888 (7748)	7784 (7644)	7964 (7824)
Gesamthöhe bei max. Hubhöhe	mm	5633 (5544)	5743 (5656)	5633 (5544)	5743 (5656)	5633 (5544)	5743 (5656)	5633 (5544)	5868 (5778)
Wenderadius mit Schaufel in Fahrstellung	mm	11 626 (11 596)	11 692 (11 657)	11 757 (11 719)	11 824 (11 781)	11 757 (11 719)	11 824 (11 781)	11 745 (11 707)	11 827 (11 781)
Statische Kipplast, gerade	kg	6407 (6732)	6328 (6671)	6247 (6571)	6165 (6507)	6402 (6731)	6268 (6611)	6459 (6810)	6114 (6446)
Statische Kipplast, 40° eingelenkt	kg	5554 (5852)	5478 (5795)	5394 (5691)	5316 (5631)	5542 (5844)	5419 (5735)	5602 (5925)	5267 (5582)
Ausbrechkraft	kN	97 (112)	89 (101)	96 (111)	88 (101)	103 (120)	94 (108)	104 (121)	76 (86)
Einsatzgewicht	kg	11 020 (10 899)	11 069 (10 927)	11 155 (11 034)	11 204 (11 062)	11 070 (10 948)	11 119 (10 976)	11 012 (10 867)	11 182 (11 043)

\* Die Maße wurden an der Vorderkante der Schaufelzähne gemessen, um praxisgerechte Daten zu erhalten (nach SAE wird bis zur Vorderkante des Schneidmessers gemessen).

## Standardausrüstung

Die Standardausrüstung kann je nach Auslieferungsland unterschiedlich sein. Genaue Angaben erhalten Sie von Ihrem Caterpillar-Händler.

### Bordnetz (24 V)

Blinker, vorn/hinten  
Drehstromgenerator, 80 A  
Halogen-Arbeitsscheinwerfer,  
vorn/hinten  
Rückfahr-Warkeinrichtung  
Schlüssel-Startschalter  
Starterbatterien (2x 12 V), wartungsfrei  
Starthilfe  
StVZO-Beleuchtung

### Fahrerkabine

Ablage mit Getränkehalter  
Außenrückspiegel (2)  
Automatik-Sicherheitsgurt mit 75 mm  
breiten Gurtbändern  
Druckbelüftung  
Fahrsitz mit Textilbezug, einstellbarer  
Federung, Rückenlehne und  
Armlehne  
Heckscheibenventilator  
Heizung mit Entfrosterfunktion  
Hydrauliksteuerhebel mit Vorsteuerung  
Innenleuchte  
Innenrückspiegel (2)  
Instrumente:  
Kühlmittelthermometer  
Hydraulikölthermometer  
Getriebeölthermometer  
Kraftstoffvorratsanzeige  
Tachometer  
Drehzahlmesser, digital  
Betriebsstunden-/Wegstreckenzähler,  
digital  
Kleiderhaken  
Kontrollleuchten:  
Betriebsspannung  
Bremsdruck  
Feststellbremse  
Getriebeöltemperatur  
Hydraulikölfilter  
Kühlmitteltemperatur  
Lenksystem  
Motoröldruck

Lenksäulenverstellung  
Radiovorrichtung (Halterung,  
Spannungswandler, Verkabelung,  
Steckdose, zwei Lautsprecher)  
Schalldämmung  
Schiebefenster, linke/rechte Tür  
Sicherheitsverglasung, getönt  
Steckdosen, innen/außen  
Türen (2)  
Türfeststeller (vom Boden aus  
erreichbar)  
Überrollschutz  
Warnhorn, elektrisch  
Wischwaschanlagen (vorn/hinten) mit  
Intervallschaltung und integrierten  
Spritzdüsen  
Zigarettenanzünder  
**Antriebsstrang**  
Selbstsperrdifferenziale, vorn/hinten  
Achsichtungsschutz  
Caterpillar Dieselmotor 3056E ATAAC  
(schadstoffarm) mit Turbolader und  
luftgekühltem Ladeluftkühler  
Fahrantrieb (hydrodynamisch) mit  
Drehmomentwandler, automatischem  
Lastschaltgetriebe 4V/3R,  
Getriebeutralisierung,  
Einhebelschaltung und Kickdown-  
Taste  
Gelenkwelle, wartungsfrei  
Kraftstoff-Handförderpumpe  
Ölproben-Zapfventile (Dieselmotor,  
Getriebe)  
Schalldämpfer  
Scheibenbremsen  
(gekapselt/ölgeschmiert) mit  
hydraulischer Betätigung  
Schnellwechsel-Trockenluftfilter  
Wasserkühler mit ausschwenkbarem  
Lüfter

### Hydraulik

Diagnoseanschlüsse  
Lenkhydraulik mit Lastregelung  
Notlenkung  
Ölkühler  
Ölproben-Zapfventil  
Steuerhebelsperre  
Zweikreis-Arbeitshydraulik mit  
Einhebelbedienung und integriertem  
Fahrtrichtungsschalter

### Sonstiges

Cat Langzeit-Kühlmittel ELC (-36 °C)  
Fernschmiernippel  
Gegengewicht  
Hilfs- und Feststellbremse  
Hubausschalter, automatisch  
Kotflügel, groß/hinten  
(straßenverkehrstauglich)  
Kotflügel, vorn  
Lenkanschlänge, gepolstert  
Lüfter (ausschwenkbar) mit  
temperaturgesteuertem  
hydrostatischem Antrieb  
Luftfilter-Wartungsanzeiger  
Motorraumklappen, verschließbar  
Radioantenne  
Schaugläser (Kühlmittel, Getriebeöl,  
Hydrauliköl)  
VersaLink-Hubarm  
Zugvorrichtung

## Sonderausrüstung

Die Sonderausrüstung kann je nach Auslieferungsland unterschiedlich sein. Genaue Angaben erhalten Sie von Ihrem Caterpillar-Händler.

### Bordnetz

Drehstromgenerator, 95 A  
Steckdose, 12 V

### Fahrerkabine

Cat Kontur-Fahrersitz mit Textilbezug  
Cat Kontur-Fahrersitz mit Textilbezug  
und Luftfederung  
Klimaanlage mit Kältemittel R134a  
Sonnenblende, vorn  
Sonnenrollo, hinten

### Antriebsstrang

Kühlwasser-Vorwärmer  
Schwingungsdämpfung, hydraulisch  
Sondergetriebe (kürzere Übersetzung)  
Umkehrlüfter

### Hydraulik

Dreikreisshydraulik mit  
Dreihebelsteuerung  
Dreikreisshydraulik mit  
Zweihebelsteuerung und integriertem  
Fahrtrichtungsschalter  
Ölkühler (HD-Version)  
Rohrbruchsicherungen  
Vierkreisshydraulik

### Sonstiges

Beleuchtungs-Schutzvorrichtungen  
Cat Langzeit-Kühlmittel ELC (-50 °C)  
Cat Wegfahrsperrung MSS (Machine  
Security System)  
Cat Schnellwechsler (normale oder  
breite Ausführung)  
Frontfenster-Schutzgitter  
Gabelträger mit Palettengabeln  
Ladeschaufel und Schneidwerkzeuge  
Lastarm  
Müllausrüstung  
Radialreifen 550/65 R 25 oder 20.5 R 25  
Rundum-Kennleuchte mit Magnethalter  
Unterbodenschutzbleche  
(Dieselmotor/Getriebe)  
Zusatz-Arbeitsscheinwerfer  
(kabinenmontiert)  
Zusatz-Gegengewicht 175 kg

# Radlader 924G

HGHL2833 (02/2003) hr

Änderungen bei Konstruktion und Ausrüstung vorbehalten.  
Abgebildete Maschinen können Sonderausrüstung aufweisen.

[www.CAT.com](http://www.CAT.com)  
© 2003 Caterpillar

**CATERPILLAR**<sup>®</sup>