

KOMATSU

D
155



D155AX-5

D155AX-5

PLANIERRAUPE

MOTORLEISTUNG
231 kW 315 PS
bei 1900 U/min

BETRIEBSGEWICHT
38.010 kg

AUF EINEN BLICK

Die leistungsstarke Lenkung

Die Steuerung erfolgt durch das hydrostatische Lenksystem (HSS) mit eigener Hydraulikpumpe. Dies ermöglicht sanfte, schnelle und kraftvolle Kontrolle auf jedem Untergrund.

Das von Komatsu entwickelte schwingungsgedämpfte Raupenfahrwerk

X-förmige Doppelpendel-Laufrollen garantieren höchste Traktion auf unebenen Böden, längere Lebensdauer der Antriebskomponenten und Steigerung des Fahrkomforts.



Modularer Aufbau des Antriebsstrangs

Erhöht Haltbarkeit und Wartungsfreundlichkeit. Die vorgezogene Stützachse isoliert den Endantrieb gegen Belastungen.

Joystick-Bedienung für einfache und ermüdungsfreie Handhabung

Alle Lenkmanöver, Richtungs- und Fahrgeschwindigkeitsänderungen werden mit dem linken Joystick durchgeführt. Die Maschine reagiert unverzüglich auf jede Bewegung des Joysticks und vermittelt auf Anhieb das Gefühl einer ausgezeichneten Bedienung.

MOTORLEISTUNG
231 kW 315 PS bei 1900 U/min

BETRIEBSGEWICHT
38.010 kg

SCHILDKAPAZITÄT
Semi-U-Schild: 8,8 m³
U-Schild: 11,8 m³

**Leichtgängige Bedienung der Arbeitsausrüstung**

Die Schildsteuerung ist hydraulisch vorgesteuert und ermöglicht eine extrem feinfühlig und ermüdungsfreie Steuerung.

Das Komatsu Torqflow-Getriebe

Die Kombination aus Drehmomentwandler und Planetengetriebe sichert maximale Kraftübertragung und optimalen Schutz gegen Stoßbelastungen.

Rundum geschützt verlegte Hydraulikleitungen

für die Tiltzylinder.



HOHER FAHRKOMFORT

Fahrerhaus

Alle Lenkmanöver, Richtungs- und Fahrgeschwindigkeitsänderungen werden mit dem linken Joystick durchgeführt. Will der Fahrer beispielsweise nach vorne und nach links fahren, bewegt er einfach den Joystick in diese Richtung. Zum Gangwechsel genügt eine leichte Drehung des Handgelenks. Die Maschine reagiert unverzüglich auf jede Bewegung des Joysticks und vermittelt auf Anhieb das Gefühl einer ausgezeichneten Bedienung. Der Fahrer hat eine überragende Sicht nach draußen auf beide Seiten des Schildes. Die Anordnung der Bedienelemente ermöglicht ein einfaches und sicheres Ablesen. Und mit dem langen Laufwerk und dem niedrigen Schwerpunkt fühlt sich der Fahrer in jeder Situation wohl.

Ruhiger Arbeitsplatz

Motor, Antriebsbaugruppen und Steuerventile sind auf Gummilagern am Rahmen montiert. Ein geräuscharmer Motor und eine spezielle Kühlermaske leiten die Motorgeräusche ab. Die Motorseitenklappen geben der Maschine nicht nur ihr markantes Äußeres, sondern dämmen die Motorgeräusche effizient ab.

Leichtgängige und einfache Bedienung

Alle Fahrbewegungen werden mit dem linken Joystick kontrolliert, während mit dem rechten Joystick der Planierschild betätigt wird. Fahroperationen und Planierschildbewegungen können simultan durchgeführt werden. Durch das CLSS (Closed-Centre Load Sensing System) Hydrauliksystem ist der Schildweg unter jeder Last immer proportional zum Hebelweg.

Hexagonal-Überdruck-Fahrerkabine

Hochwirksame Einlassluftfilter und ein erhöhter Kabineninnendruck verhindern wirkungsvoll das Eindringen von Staub. Das Hexagonal-Design bietet eine exzellente Sicht nach allen Seiten. Verbunden mit dem Komatsu Doppelpendel-Laufwerk, das bereits Stöße vom Untergrund abmildert, sorgt die ölgedämpfte Kabinenlagerung für eine weitere Reduzierung der Stoßbelastung.

Elektronischer Drehzahlregler

Einfachste und präziseste Einstellung der Motordrehzahl.



Elektronisches Überwachungssystem

Ein elektronisches Überwachungssystem verhindert, dass kleine Probleme gravierend werden. Die übersichtlichen Anzeigen und Messgeräte werden von einem Mikrocomputer überwacht und sind ausgezeichnet ablesbar.

Anzeigen für den Fahrer

Alle benötigten Anzeigen für die wichtigsten Betriebsdaten.

Anzeigen für die Wartung

Dieser "elektronische Servicemanager" unterstützt bei der Wartung und reduziert effizient Stillstandszeiten.

Warnmodul

Ein komplettes Anzeigenset mit Zustandsanzeigen für Motor, Antriebsstrang und elektrischem System.



Das hydrostatische Lenksystem: Weiche und kraftvolle Kurven



Das hydrostatische Lenksystem (HSS) überträgt die Motorkraft auch beim Lenken auf beide Ketten. Wenn die Maschine eine Kurve fährt, bewegt sich die äußere Kette schneller und die innere langsamer, für weiche und kraftvolle Kurven. Die linke und rechte Kette können gegenläufig bewegt werden, was einen minimalen Wendekreis zur Folge hat und hervorragende Manövrierfähigkeit bietet. Eine ruckfreie Steuerung reduziert die Vibrationen der Maschine und gewährleistet ermüdungsfreies Fahren.

- **Um die Kurve schieben** - die Maschine fährt um die Kurve, indem die linke und rechte Kette mit derselben Leistung bei unterschiedlichen Geschwindigkeiten bewegt werden, so dass die Maschine mit derselben Geschwindigkeit wie beim geraden Schieben fahren kann.
- **Anschneiden** - wenn der Schild seitlich belastet ist, kann die gerade Fahrt mit Hilfe von HSS beibehalten werden.
- **Auf abschüssigem Gelände** - die Maschine verlangt kein Gegenlenken. Der Joystick reagiert auf abschüssigem und flachem Gelände identisch auf die Steuerung.
- **Planieren** - kann effizient ausgeführt werden, ohne den Grund zu beschädigen, weil die innere Kette beim Kurvenfahren nicht blockiert wird.
- **Gegenläufiges Drehen** - für außergewöhnliche Wendigkeit.

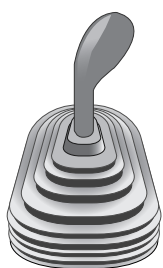

Linke Hand

Steuerungsfunktionen

- Vorwärts / Rückwärts
- Lenken Links / Rechts
- Schalten 1., 2. und 3. Gang

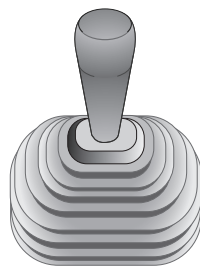

Rechte Hand

Schildfunktionen

- Heben / Senken
- Tilten

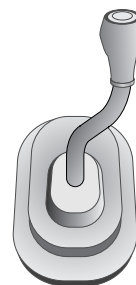

Aufreißerfunktionen (Optional)

- Heben / Senken

LAUFWERK UND HAUPTTRAHMEN

Laufwerk

Das Komatsu Doppelpendel-Laufrollen-System

Die x-Form der pendelnd gelagerten Laufrollenträger erlaubt eine wellenförmige Bewegung der Kettenglieder. Damit wird auch auf unebenem Boden eine enorme Traktion erzielt, denn die Kette kann sich der Kontur des Untergrundes anpassen. Eine Gummilagerung im x-förmigen Träger absorbiert Stoß- und Vibrationsbelastungen. Dieses System besitzt unterschiedliche Dämpfungseigenschaften, abhängig von der Bodenbeschaffenheit: Beim Fahren auf ebener und harter Oberfläche wirkt das Fahrwerk dämpfend, beim Einsatz in rauem und unebenem Gelände spielt das Pendellaufwerk seinen maximalen Federungseffekt aus. Die Traktion, die Lebensdauer der Bauteile und der Fahrkomfort werden erheblich verbessert.

Hohe Traktion

- Minimaler Kettenschlupf mit dem Komatsu-Fahrwerk. Dank der großen Laufwerkslänge und der hohen Bodenauflagefläche wird die Kettenschlupfgrenze deutlich erhöht.
- Das Komatsu Doppelpendel-Laufwerk sichert bestmöglichen Bodenkontakt, denn das Laufwerk passt sich wellenförmig der Kontur des Untergrundes an.

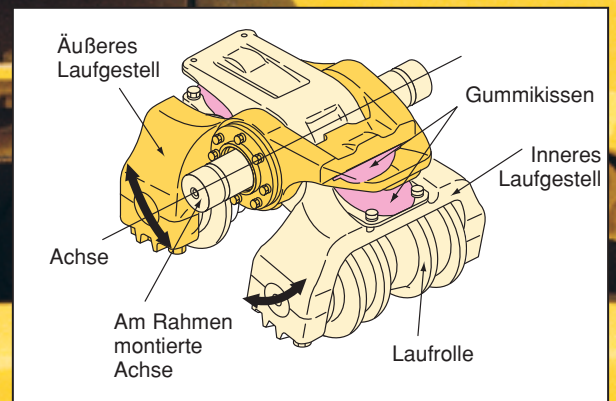
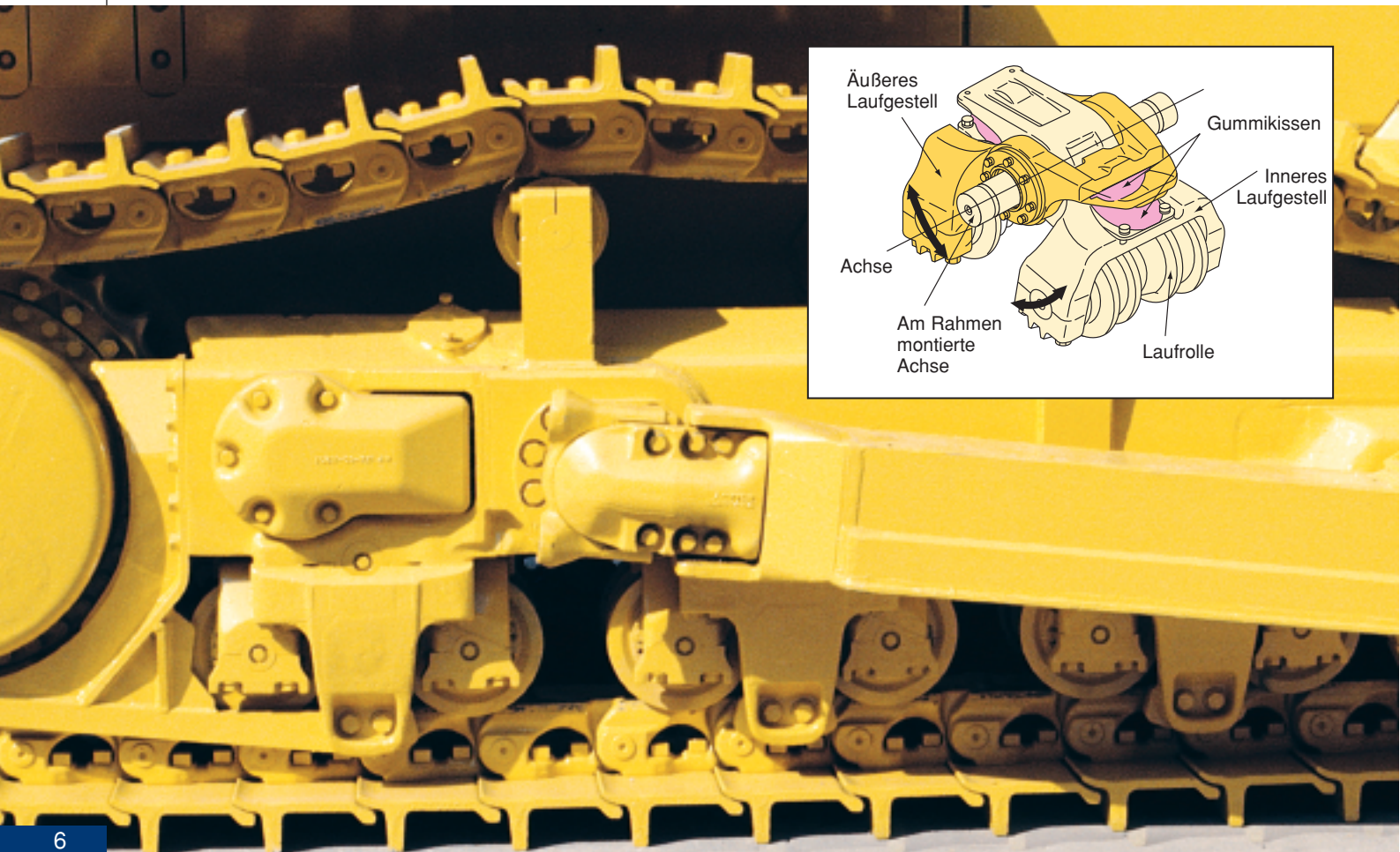

Höchste Zugkraft auf jedem Untergrund

Das System, Gummilager und x-förmiges Laufgestell, besitzt unterschiedliche Dämpfungseigenschaften, je nach Bodenbeschaffenheit. Beim Fahren auf ebener und harter Oberfläche wirkt das Fahrwerk dämpfend mit hoher Traktion, beim Einsatz in rauem und unebenem Gelände passen sich die Bodenplatten der Kontur des Untergrundes an. Der Bodenkontakt und damit die Zugkraft werden entschieden verbessert.

Auf ebenem Boden

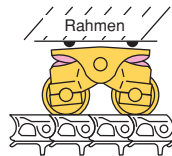

Das Fahrwerk wirkt dämpfend.

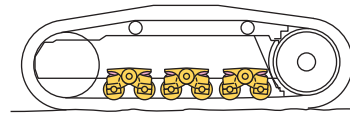

Sichert die gleiche hohe Traktion wie ein starres Laufwerk.

Auf unebenem Boden

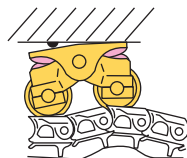

Das Laufwerk passt sich wellenförmig der Kontur des Untergrundes an.

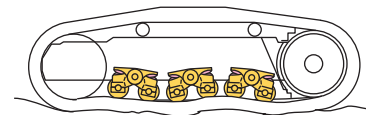

Im Vergleich zum starren Laufgestell erhöht die vergrößerte Auflagefläche der Bodenplatten die Zugkraft. Die starke Verformbarkeit der Gummipuffer trägt zu einem erhöhten Dämpfungseffekt bei.

Fahrkomfort auf unebenem Boden

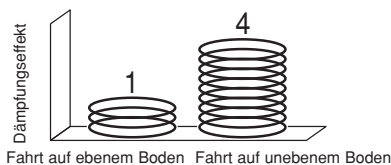

Auf unebenem Grund erzielen die Gummipuffer einen um 4-fach besseren Dämpfungseffekt.

Minimale Stöße beim Überfahren von Hindernissen

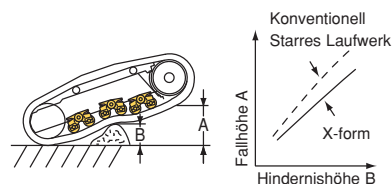

Die Fallhöhe der Maschine beim Überfahren von Hindernissen ist gering.

Robuster Hauptrahmen

Flacher Hauptrahmenboden

Der durchgehende flache Boden des Hauptrahmens und die Monocoque-Laufrollenrahmen verhindern das Anhaften von Erdmassen. Der Aufbau garantiert erstklassige Manövrierfähigkeit auch in schlammigem Gelände und vermindert die Gefahr, auf Baumstümpfen oder Felsbrocken hängen zu bleiben.

Der Endantrieb ist durch die vorgezogene Stützachse gegen Belastungen isoliert.

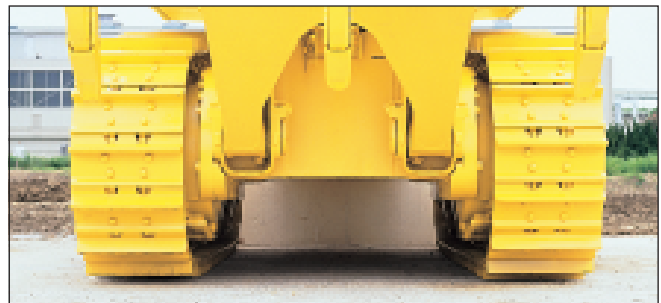

MOTOR UND DREHMOMENTWANDLER

Motor

Kraftvoller und sparsamer Niederemissionsmotor

Der mit 231 kW (315 PS) elektronisch-kontrollierte, robuste und zuverlässige Komatsu SA6D140E-3 Motor ermöglicht mit seinem hohen Drehmoment kraftvolles und effizientes Arbeiten. Das moderne Triebwerk sorgt für niedrigsten Verbrauch und entspricht den europäischen Abgasvorschriften der Stufe II.

Automatisches Vorglühsystem

Die optimale Vorglühzeit wird durch Erfassung der Umgebungstemperatur automatisch erreicht. Dies vereinfacht das Anlassen des Motors bei niedrigen Temperaturen erheblich.

Nasse Mehrscheiben-Bremsen

Nasse, nachstellfreie Mehrscheiben-Bremsen sichern einen wartungsfreien Betrieb.

Antriebsstrang in Modulbauweise

Die modulare Bauweise erleichtert den Ein- und Ausbau von einzelnen Antriebsbaugruppen enorm. Unnötige Stillstandszeiten werden deutlich minimiert, die Gesamtbetriebskosten der Maschine werden reduziert.

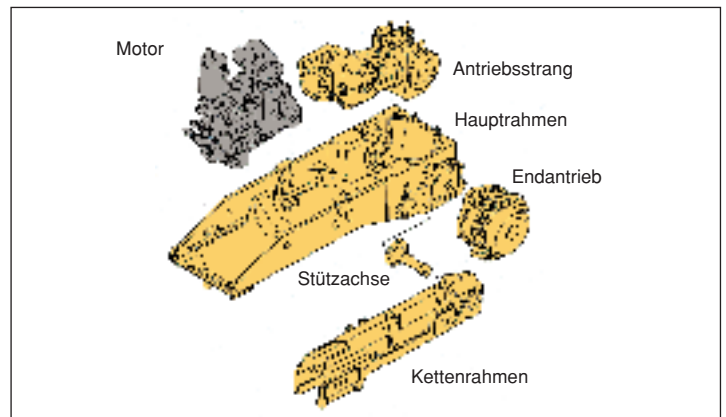

Weitere Merkmale für eine einfache Wartung

- Kühlwasser-Ausgleichsbehälter
- Weit öffnende Flügeltüren zum Motorraum
- Zentralisiert angeordnete Öldruck-Prüfstellen
- Zentralisiert angeordnete Filter
- Elektronisches Monitorpanel



TECHNISCHE DATEN



MOTOR

Komatsu SA6D140E-3, wassergekühlter 4-Takt 6-Zylinder Dieselmotor mit Turbolader und Ladeluftkühler, 140 mm Bohrung x 165 mm Hub und 15,24 l Hubraum.

Motorleistung*:

SAE J1349 231 kW 310 HP bei 1900 U/min
 DIN 6270 231 kW 315 PS bei 1900 U/min
 Max. Drehmoment 160 kgm bei 1250 U/min

* Motorleistung (gem. SAE J1349) einschließlich Luftfilter, Lichtmaschine, Wasserpumpe, Schmierpumpe, Kraftstoff-Förderpumpe, Schalldämpfer und Lüfter.

Hochdruck-Direkteinspritzung, Elektronischer Drehzahlregler über das gesamte Drehzahlband. Zwangsschmierung mit Zahnradpumpe und ein Hauptstromölfilter für die Reinigung des Schmieröls. Dual-System von Trockenluftfilter mit automatischem Staubabscheider und Verschmutzungsanzeige. 24 V/11 kW elektrischem Anlasser, 24 V/50 A Drehstromlichtmaschine. 2 x 12 V/170 Ah Batterien.



TORQFLOW-KRAFTÜBERTRAGUNG

Die Komatsu TORQFLOW-Kraftübertragung besteht aus einem wassergekühlten, dreiteiligen, einstufigen Drehmomentwandler und einem Planetengetriebe. Das Mehrscheiben-Kupplungsgetriebe wird hydraulisch betätigt und zur optimalen Hitzeabfuhr zwangsgeschmiert. Der Joystick dient zur Regelung der Fahrstufen (3 Vorwärts und 3 Rückwärts) und Richtungsänderungen. Eine Fahrstufenverriegelung und ein Neutralstellungsschalter sichern die Maschine vor unbeabsichtigtem Starten.

Fahrgeschwindigkeit	Vorwärts	Rückwärts
1. Gang	0-3,5 km/h	0-4,8 km/h
2. Gang	0-6,2 km/h	0-8,4 km/h
3. Gang	0-10,8 km/h	0-13,9 km/h

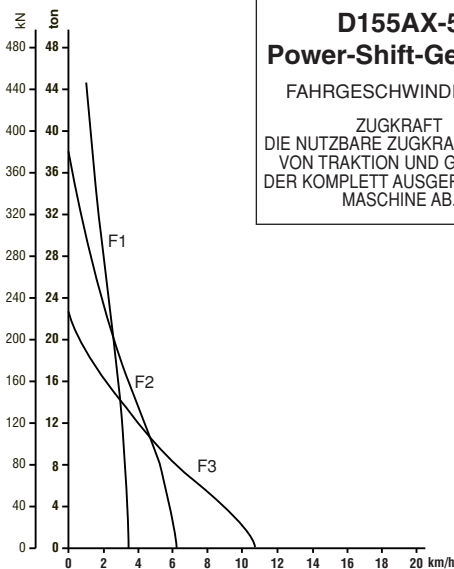

**D155AX-5
 Power-Shift-Getriebe**
 FAHRGESCHWINDIGKEIT
 ZUGKRAFT
 DIE NUTZBARE ZUGKRAFT HÄNGT
 VON TRAKTION UND GEWICHT
 DER KOMPLETT AUSGERÜSTETEN
 MASCHINE AB.



ENDANTRIEB

Die Seitenantriebe sind doppelt untersetzte Stirnradgetriebe mit Planetenuntersetzung zur Erhöhung der Zugkraft. Die Kettenantriebsräder bestehen aus Segmenten und können leicht gewechselt werden.



LENKSYSTEM

Alle Richtungsänderungen werden mit einem Joystick ausgeführt. Wird der Joystick nach vorne geschoben, fährt die Maschine vorwärts, zieht man den Joystick nach hinten, fährt sie rückwärts. Um eine Links- oder Rechtskurve zu fahren, wird der Hebel einfach in die entsprechende Richtung bewegt.

Das hydrostatische Lenksystem (HSS) wird von einem Lenkplanetengetriebe, einer unabhängigen Hydraulikpumpe und einem Hydraulikmotor angetrieben. Das Wenden auf der Stelle mit gegenläufigen Ketten ist möglich. Die pedal-betätigten Mehrscheiben-Nassbremsen werden mittels Federkraft angezogen und hydraulisch gelöst. Der Verriegelungshebel für die Gangschaltung wirkt ebenfalls auf die Betriebsbremse.

Min. Wenderadius 2,1 m
 (gemessen an der Kettenspur)



LAUFWERK

Aufhängung Pendeltraverse
 Laufrollenrahmen Monocoque-Konstruktion aus zugfestem Stahl

Die geschmierten Laufrollen sind paarweise pendelnd an x-förmigen Trägern angebracht und mit Gummikissen gedämpft.

Anzahl der Laufrollen je Seite 6
 Anzahl der Stützrollen je Seite 2

Geschmierte Ketten. Einzigartige Staubdichtungen vermeiden das Eindringen von Schmutz in den Zwischenraum zwischen Bolzen und Buchsen und erhöhen so die Lebensdauer. Die Ketten- spannung kann mit einer Fettpumpe leicht reguliert werden.

Anzahl der Bodenplatten je Seite 41
 Steghöhe 80 mm
 Breite der Bodenplatten (Standard/Maximum) ... 610 mm/660 mm
 Bodenaufgabe fläche 39.162 cm²
 Bodendruck (Basismaschine) 0,73 kg/cm²
 Spurweite 2.100 mm



SCHMIER- UND KÜHLMITTEL (NACHFÜLLMENGEN)

Kühlsystem 101 ltr
 Kraftstofftank 625 ltr
 Motoröl 37 ltr
 Schwingungsdämpfer 1,5 ltr
 Getriebe, Kegelradgetriebe und Lenksystem 60 ltr
 Endantrieb (je Seite) 58 ltr



BETRIEBSGEWICHT

Gewicht der Basismaschine:
 Inklusive vorgeschriebener Schmiermittelmenge, Kühlmittel, vollem Kraftstofftank, Standardausrüstung und Fahrer 28.610 kg

Betriebsgewicht:
 Einsatzgewicht 38.010 kg
 Bodendruck 0,97 kg/cm²

Inklusive Semi-U-Tiltschild, Dreizahn-Heckaufreißer, Stahlkabine, ROPS, Fahrer, Standardausrüstung und vorgeschriebener Menge Schmiermittel, Kühlmittel und vollem Kraftstofftank.



UMWELT

Motoremission entspricht in den Emissionsrichtwerten der EU-Richtlinie Stufe II

Geräuschpegel (2000/14/EC - dynamische Werte)
 Umgebung LwA 113 dBA
 Fahrerohr LpA 83 dBA



ABMESSUNGEN (SEMI-U-TILTSCHILD UND STANDARDBODENPLATTEN)

A	3.955 mm
B	2.080 mm
C	2.260 mm
D	2.710 mm
E	3.500 mm
F	925 mm
G	870 mm
H	2.510 mm
I	3.210 mm
J	8.155 mm
K	4.975 mm

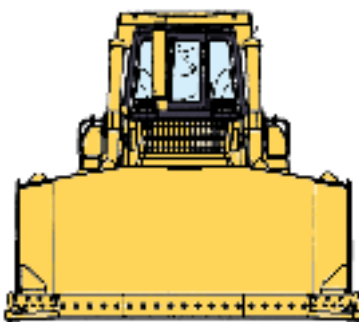
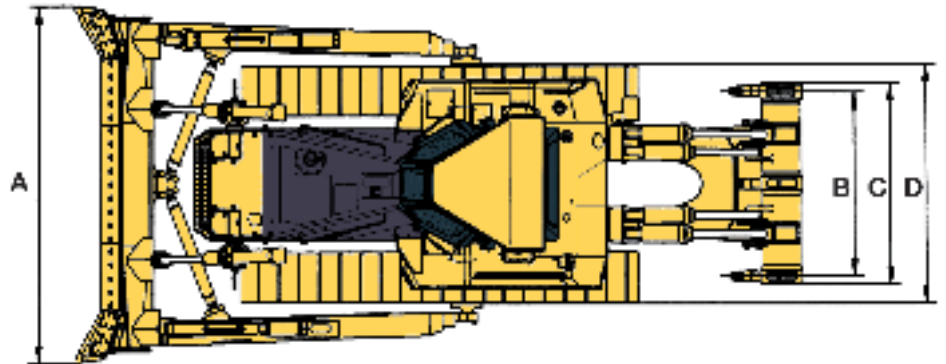

Bodenfreiheit: 485 mm

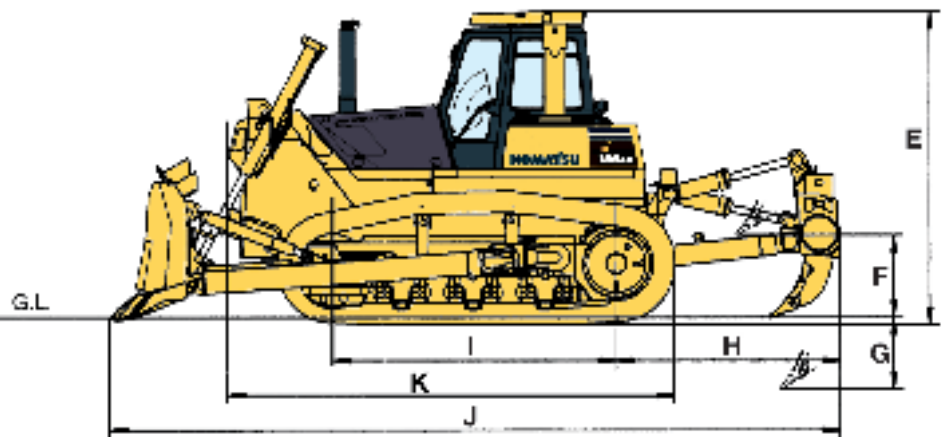

HYDRAULIKSYSTEM

Das lastfühlende, geschlossene Hydrauliksystem (CLSS) ist für präzise und schnell ansprechende Steuerung und effizienten Simultanbetrieb ausgelegt.

Hydraulische Steuereinheit:

Alle Steuerventile sind außerhalb des Hydrauliktanks angebracht. Die Zahnrad-Hydraulikpumpe liefert eine Fördermenge von 255 l/min bei Motor-Nenn Drehzahl.

Überdruckventil Einstellung 210 kg/cm²

Steuerventile:

Spulenförmige Steuerventile für die Schildsteuerung.

Positionen:

- Schildhub Heben – Halten – Senken – Schwimmen
- Schildneigung Rechts – Halten – Links

Ein zusätzliches Steuerventil wird zur Betätigung des verstellbaren Dreizahn-Heckaufreißers oder des Einzahn-Heckaufreißers benötigt.

Positionen:

- Aufreißerhub Heben – Halten – Senken
- Aufreißerneigung Zunehmen – Halten – Abnehmen

Hydraulikzylinder doppelwirkende Kolben

	Anzahl der Zylinder	Bohrung
Schildhub	2	120 mm
Schildneigung	1	180 mm
Aufreißerhub	2	160 mm
Aufreißerneigung	2	160 mm

Hydrauliköl (Nachfüllmenge):

- Semi-U-Tilt Dozer 87 ltr
- U-Tilt Dozer 87 ltr
- Dreizahn-Heckaufreißer (Zusatzvolumen) 35 ltr
- Einzahn-Heckaufreißer (Zusatzvolumen) 35 ltr



ARBEITSAUSRÜSTUNG DER PLANIERRAUPE

Lange Lebensdauer und Stabilität durch Verwendung hochzugfester Stähle in der Kastenkonstruktion des Schildrückens. Die Tiltleitungen sind innerhalb des Schubrahmens verlegt und daher vor Beschädigungen absolut geschützt.

	Gesamtlänge mit Schild	Schildkapazität	Schild Breite x Höhe	Max. Hubhöhe von Planum	Max. Schürftiefe von Planum	Max. Tiltweg	Ausrüstungsgewicht
Semi-U-Schild	6.300 mm	8,8 m ³	3.955 mm x 1.720 mm	1.250 mm	590 mm	1.000 mm	4.900 kg
U-Schild	6.695 mm	11,8 m ³	4.265 mm x 1.760 mm	1.250 mm	590 mm	1.080 mm	5.600 kg
Schwenkschild	6.502 mm	4,9 m ³	4.850 mm x 1.205 mm	1.295 mm	745 mm	520 mm	5.140 kg



BODENDRUCK

Bodenplatten

Bodenplatten (optional)	Gewichtsänderung	Bodenauflagefläche
560 mm Einstegbodenplatte	-210 kg	35.950 cm ²
610 mm (Standard) Einstegbodenplatte	0 kg	39.160 cm ²
660 mm Einstegbodenplatte	+190 kg	42.370 cm ²
710 mm Einstegbodenplatte	+410 kg	45.580 cm ²
560 mm Verstärkte Bodenplatte	+250 kg	35.950 cm ²
610 mm Verstärkte Bodenplatte	+490 kg	39.160 cm ²
660 mm Verstärkte Bodenplatte	+730 kg	42.370 cm ²

PLANIERRAUPE



Abbildungen können Sonderausrüstungen zeigen

STANDARD AUSRÜSTUNG

- | | | | |
|--|---|--|---|
| <ul style="list-style-type: none"> • Luffilter mit Verschmutzungsanzeige • Klimaanlage • Lichtmaschine 50 A • Batterien, 2 x 12 V/170 Ah • Rückfahralarm • Nach außen wirkender Kühlerlüfter • Laufrollenrahmen • Drehzahlregelung • Elektronisches Monitorpanel • Seitliche Motorabdeckung • Rammschutz • Abklappbare, verstärkte Kühlermaske • Warnhupe | <ul style="list-style-type: none"> • Schildhubzylinder • Vorgesteuerte Einhebellenkung (Joystick) • Hydrostatisches Lenksystem (HSS) • Arbeitsscheinwerfer (2 Front-, 1 Rückscheinwerfer) • Motorhaube und Tankdeckel abschließbar • Einhebel-Lenkkontrolle (Joystick) • Auspuff mit Regenschutz • Kühler mit Ausgleichstank • Heckschutzhaube • ROPS • Sicherheitsgurt • Gefederter Fahrersitz | <ul style="list-style-type: none"> • Anlasser 11 kW/24 V • Werkzeugsatz • Laufrollenschutz • Bodenplatten versiegelte und ölgeschmierte Ketten • 610 mm Einstegbodenplatten • Bauchschutz für Ölwanne und Getriebe <p>ROPS</p> <ul style="list-style-type: none"> • Zusatzgewicht 505 kg • Entspricht ISO 3471, SAE J1040 APR88, SAE J395 ROPS Standard und ISO 3449 FOPS Standard. | <ul style="list-style-type: none"> • Dachabmessungen: Länge: 1.275 mm Breite: 1.500 mm Höhe ab Kabinenplattform: 1.757 mm <p>STAHLKABINE</p> <ul style="list-style-type: none"> • Zusatzgewicht: 285 kg • Allwetter-Überdruckkabine • Dachabmessungen: Länge: 1.765 mm Breite: 1.720 mm Höhe ab Kabinenplattform: 1.515 mm |
|--|---|--|---|

SONDERAUSRÜSTUNG

- | | | | |
|---|--|--|---|
| <p>VERSTELLBARER DREIZAHN-HECKAUFREISSER</p> <ul style="list-style-type: none"> • Zusatzgewicht (inkl. hydraulischer Steuereinheit): 3.710 kg • Balkenlänge: 2.260 mm • Hydraulisch betätigter Parallelogramm-Aufreißer mit drei Reißzähnen. Der Reißwinkel ist stufenlos verstellbar | <ul style="list-style-type: none"> • Max. Reißtiefe: 870 mm • Max. Hubhöhe vom Boden: 925 mm • Standard-Reißwinkel*: 34,3-60° <p>VERSTELLBARER EINZAHN-HECKAUFREISSER</p> <ul style="list-style-type: none"> • Zusatzgewicht (inkl. hydraulischer Steuereinheit): 2.760 kg • Balkenlänge: 1.535 mm | <ul style="list-style-type: none"> • Hydraulisch betätigter Parallelogramm-Aufreißer mit drei Reißzähnen. Der Reißwinkel ist stufenlos verstellbar • Max. Reißtiefe: 1.220 mm • Max. Hubhöhe vom Boden: 925 mm • Standard-Reißwinkel: 34,3-60° <p>* Gemessen mit Zahnschneidspitze am Boden und vertikaler Balkenposition.</p> | <p>SONSTIGE</p> <ul style="list-style-type: none"> • Heizung und Defroster • Starres Zugmaul |
|---|--|--|---|



Komatsu Europe International NV
 Mechelsesteenweg 586
 B-1800 VILVOORDE (BELGIUM)
 Tel. +32-2-255 24 11
 Fax +32-2-252 19 81
 www.komatsueurope.com

Über die in Ihrem Gebiet verfügbaren Maschinen, Ausrüstungen und Sonderausrüstungen gibt Ihnen der zuständige KOMATSU-Händler gerne Auskunft. Änderungen bei Gewichten, Abmessungen und Ausrüstung sowie technische Änderungen bleiben vorbehalten. Gedruckt in Europa.