

# KOMATSU®

## D85EX-15

## D85PX-15

MOTORLEISTUNG  
179 kW 243 PS @ 1.900 U/min

BETRIEBSGEWICHT  
D85EX-15: 28.000 kg  
D85PX-15: 27.550 kg

**D**  
**85**



PLANIERERRAUPE

**D85EX/PX-15**

# AUF EINEN BLICK

## Ausgereiftes Komatsu-Design

für höchste Zuverlässigkeit und Langlebigkeit. Hydrauliksystem, Antriebsstrang, Rahmen und sämtliche Hauptkomponenten sind von Komatsu entwickelt. Sie erhalten eine Planiererraupe, die dank perfekter Abstimmung aller Baugruppen noch leistungsfähiger, zuverlässiger und einsatzflexibler geworden ist.

## Der hydrostatisch betriebene Kühlerventilator

mit automatisch geregelter Drehzahl spart Kraftstoff und reduziert die Geräusentwicklung. Mit Umkehrfunktion zur Kühlerreinigung.

## Extrem niedriger Aufbau

Der sehr tiefe Gesamtschwerpunkt sichert eine ausgezeichnete Stabilität.

## Vorbeugende Wartung

- Zentralisierter, elektronisch überwachter Wartungsbereich
- Geschützte Hydraulikleitungen
- Modularer Antriebsstrang

## Große Schildkapazität

D85EX:

5,2 m<sup>3</sup> Gerader Schild

7,0 m<sup>3</sup> Semi-U Schild

8,5 m<sup>3</sup> U Schild

4,0 m<sup>3</sup> Mechanisch verstellbarer  
Brust-Tiltschild (MPAT)

D85PX:

5,9 m<sup>3</sup> Gerader Schild



## Robuster Hauptrahmen

und Monocoque-Laufrollenrahmen mit vorgezogener Pendelachse für höchste Zuverlässigkeit.

## Langlebiges Raupenlaufwerk

Neues Laufwerksdesign mit vergrößertem F5 Dichtung kommt auch bei den so



**MOTORLEISTUNG**  
179 kW 243 PS

**BETRIEBSGEWICHT**  
D85EX-15: 28.000 kg  
D85PX-15: 27.550 kg

**Neues Hexagonal-Fahrerhaus SpaceCab™:**

- Großzügiger Innenraum
- Höchster Fahrkomfort dank neuer Kabinenlagerung
- Ausgezeichnete Rundumsicht
- Leistungsfähige Klimaanlage
- PCCS-Bedienhebel (Palm-Command-Control-System) für Fahr- und Schildsteuerung
- Überdruckkabine
- Einstellbare Armlehnen
- Moderner Fahrersitz mit hoher Rückenlehne
- Beheizbare Heckscheibe
- Vorbereitung für Radioeinbau
- 12 V Stromversorgung

**Der Komatsu SA6D125E-3**

Niederemissionsmotor mit Turbolader und Ladeluftkühler leistet kraftvolle 179 kW/243 PS.

**Das hydrostatische Lenksystem (HSS)**

ermöglicht sanfte, schnelle und kraftvolle Fahrbewegungen auf jedem Untergrund.

**Antriebsstrang**

Modular aufgebauter Antriebsstrang für einfachere Wartung und verbesserte Haltbarkeit.



**Das lange Laufwerk**

sichert durch niedrigen Schwerpunkt höchste Stabilität und ausgezeichnete Planiereigenschaften.

erten Bolzen und Steghöhen. Die neue  
schweren Reißraupen zum Einsatz.

# KOMFORTABLE, ERGONOMISCHE BEDIENUNG

Großvolumiges, ergonomisches Fahrerhaus für lange und ermüdungsfreie Arbeitseinsätze

## PCCS (Palm Command Control System)

Das von Komatsu entwickelte PCCS-System bietet dem Fahrer die perfekte Kontrolle über die Planierraupe.

### Schnittstelle Mensch-Maschine

#### „Palm-Command“: Elektronischer Fahrsteuerjoystick

Der Palm-Command-Joystick ermöglicht dem Fahrer eine ermüdungsfreie und hochpräzise Steuerung der Maschine. Die Gänge werden ganz einfach mit dem Daumen durchgeschaltet. Die proportional arbeitende Lenksteuerung erhöht die Sicherheit und Präzision des Einsatzes. Auch bei geringster Geschwindigkeit ist die Maschine genau zu lenken; das Drehen auf der Stelle ist ebenfalls möglich.

Bei zunehmender Geschwindigkeit wird die Lenkgeschwindigkeit proportional reduziert. Dadurch wird eine sanfte Kurvenfahrt ermöglicht, ruckartige Lenkbewegungen werden verhindert. Die Steuerung des Systems erfolgt elektronisch über Motor- und Getriebecontroller. Diese verhindern eine Überlastung des Lenksystems und schützen somit die hydraulischen und mechanischen Komponenten.



Linker Joystick für Fahrfunktionen



Schildsteuerung und Heckaufreißer

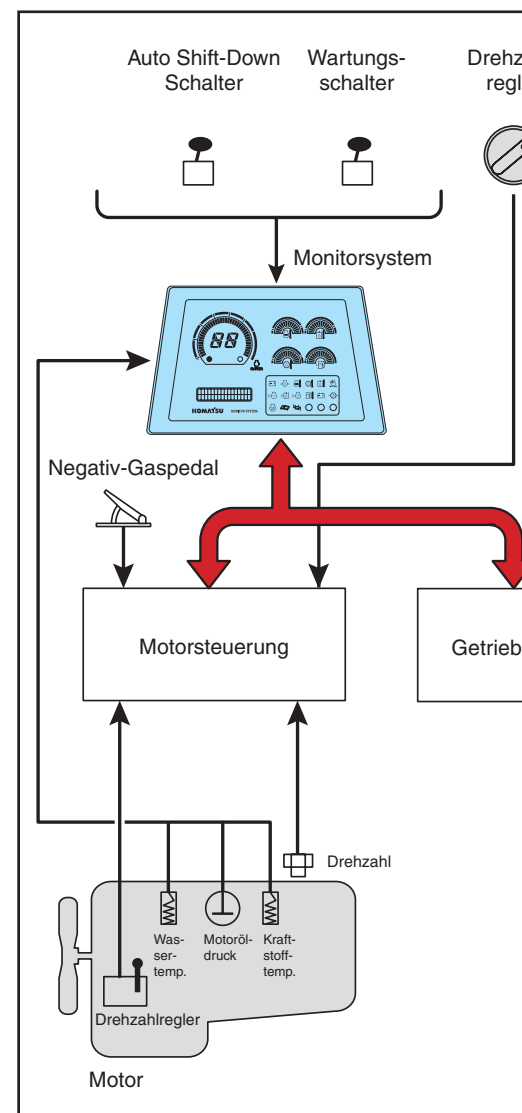

## Elektronische Steuerung des Antriebsstrangs

#### Sanfte und feinfühlig Bedienung

Die D85EX/PX-15 verwendet ein neues, elektronisches Kontrollsystem für den Antriebsstrang. Dieses Kontrollsystem erhält sowohl die Signale der Fahrerkontrolle (Bewegung der Hebel; Betätigung von Schaltern) als auch die Werte aller Maschinensensoren und berechnet daraus die optimale Getriebesteuerung. Bedienung und Produktivität der Planierraupe werden so entschieden verbessert.

# ELEKTRONISCHE STEUERUNG DES ANTRIEBSSTRANGS

## Motorsteuerung

Durch Steuerung der Kraftstoffeinspritzung senkt die Motorsteuerung den Verbrauch.

Das System bietet drei Vorteile:

- Passiv: Anzeige der tatsächlichen Maschinenparameter und der Maschinenhistorie.
- Aktiv: Anzeige von Fehlerdaten und Warnhinweisen; verhindert Stillstandszeiten.
- Messungen: Der Servicetechniker sieht alle Maschinenparameter; spezielle, teure Hard- und Software werden nicht benötigt. Die Daten stehen unmittelbar dann zur Verfügung, wenn sie benötigt werden.

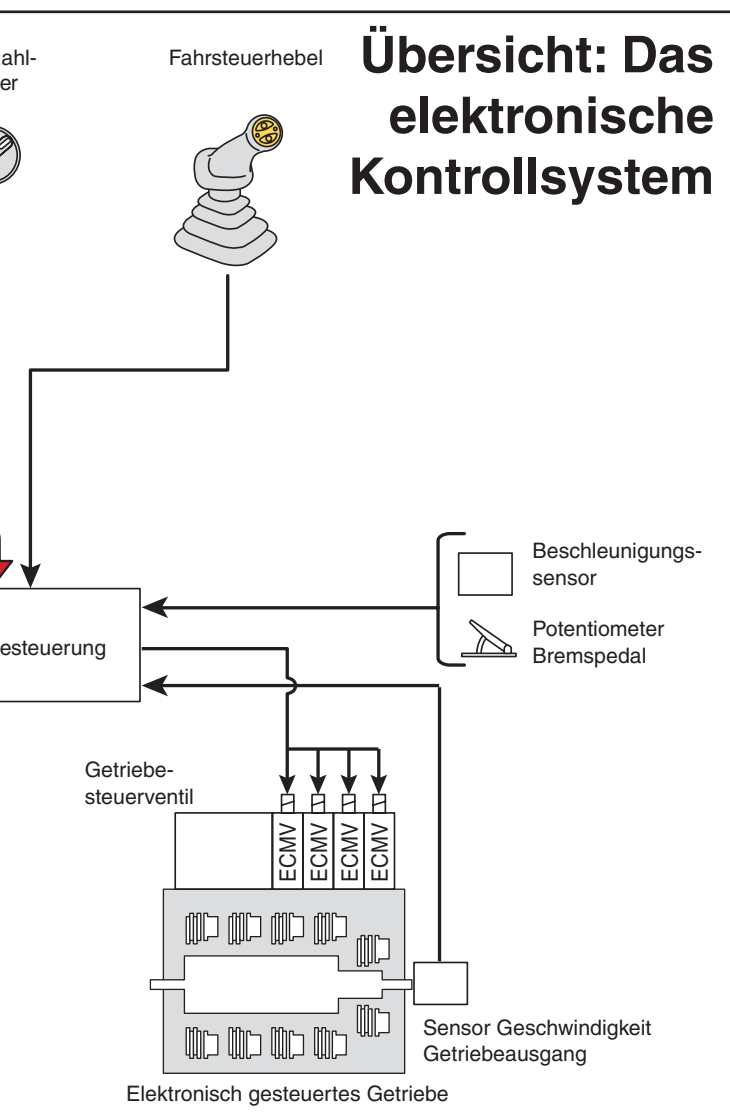

## Drehzahlregelung

Die elektronische Regelung der Motordrehzahl erhöht den Fahrerkomfort und senkt den Kraftstoffverbrauch. Probleme mit Verschleißerscheinungen von mechanischen Steuerungen entfallen.



Fahrersitz um 15° schwenkbar

## Verstellbarer, gefederter Fahrersitz mit einstellbarer Lenkkonsole

Fahrerkomfort ist die Grundlage für sicheres und produktives Arbeiten. Für bessere und entspanntere Sicht beim Reversieren kann der Fahrer seinen Sitz um 15° nach rechts schwenken. Die Lenkkonsole kann

horizontal und vertikal eingestellt werden. Die vielfältigen Einstellmöglichkeiten der Konsole erlauben jedem Fahrer eine individuelle und ermüdungsfreie Sitzposition einzurichten.

# PRODUKTIVITÄTSVORTEILE

## ECMV (Electronic Controlled Modulation Valve) gesteuerte Lenkbremsen

Die Getriebesteuerung sorgt für sanfte, unterbrechungsfreie Schaltvorgänge auch unter Volllast. Die Betätigung der Kupplungen erfolgt dabei in Abhängigkeit von Fahrgeschwindigkeit, Motordrehzahl, gewähltem Gang und weiteren Parametern. Die Kupplungen schalten stoßfrei – Belastungen der Komponenten werden reduziert, der Fahrerkomfort verbessert. Der Fahrer kann sich voll auf den Schild konzentrieren; die Produktivität wird gesteigert.

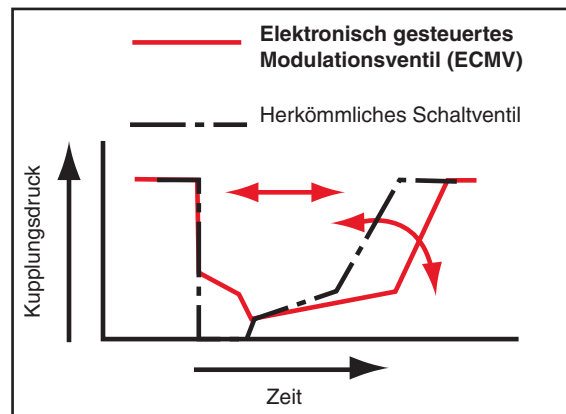

## Funktion zur Vorwahl der Fahrgeschwindigkeiten

Der Fahrer verfügt serienmäßig über drei vorwählbare Fahrgeschwindigkeiten für Vor- und Rückwärtsfahrt, wie F1-R2, F2-R2 und manuelle Schaltung. Ist ein Schaltmuster vorgewählt, wird dieses automatisch beim Bewegen des Joysticks in die Vor- oder Rückwärtsstellung ausgeführt. Der Fahrer muss wesentlich weniger Gänge schalten, die Produktivität wird insbesondere bei sich ständig wiederholenden Arbeiten erhöht.

<p><b>Up</b></p> <p><b>Down</b></p>	<p><b>F2-R2 Betriebsart</b> DOWN-Schalter drücken ↓ UP-Schalter drücken</p>	<p>Geringe Last</p>	<p>Hohe Last</p>
	<p><b>F1-R2 Betriebsart</b> DOWN-Schalter drücken ↓ UP-Schalter drücken</p>		
	<p><b>MANUELLE BETRIEBSART</b></p>		<p>Automatische „Shift-Down“-Funktion</p>

Eingeschaltet unter hoher Last oder an steilen Hängen

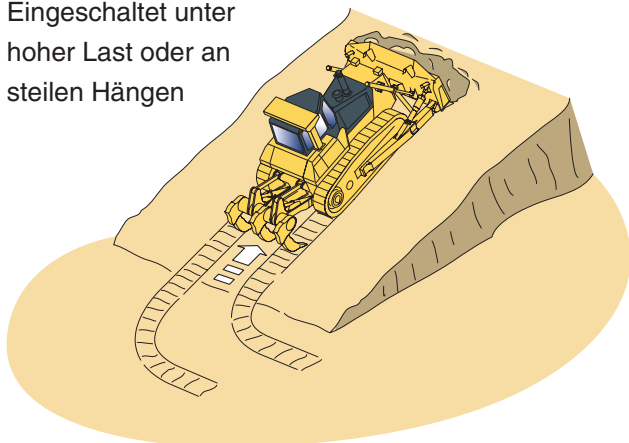

## Automatische „Shift-Down“-Funktion

Die Steuerung überwacht Motordrehzahl, Gang und Fahrgeschwindigkeit. Wenn unter Last die Fahrgeschwindigkeit sinkt, schaltet die Steuerung für eine optimale Kraftstoffeffizienz und maximale Schubkraft automatisch in die jeweils passende Gangstufe herunter. Der Fahrer muss nicht mehr selber schalten, die Produktivität wird gesteigert. (Die „Shift-Down“-Funktion lässt sich manuell abschalten).

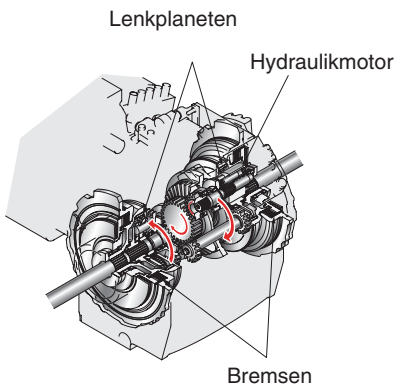

### Weiche und kraftvolle Kurvenfahrt mit dem hydrostatischen Lenksystem

Das hydrostatische Lenksystem (HSS) wird von einer unabhängigen Hydraulikpumpe versorgt. Die Motorkraft wird auch beim Lenken ohne Unterbrechung auf beide Ketten übertragen, da Kupplungsvorgänge komplett entfallen. Wenn die Maschine eine Kurve fährt, bewegt sich die äußere Kette schneller und die innere langsamer, für weiche und kraftvolle Kurven. Die linke und rechte Kette können gegenläufig bewegt werden, was einen minimalen Wendekreis zur Folge hat und hervorragende Manövrierfähigkeit bietet. Eine ruckfreie Steuerung reduziert die Vibrationen der Maschine und gewährleistet ermüdungsfreies Fahren.



### Vorgesteuerter Schildsteuer-Joystick

Der vorgesteuerte Joystick für die Schildsteuerung ist wie auch die Lenkung als „Palm-Command“ ausgelegt und ermöglicht im Zusammenspiel mit dem ausgereiften Komatsu Hydrauliksystem eine extrem feinfühligste Steuerung. Der Schild ist so unabhängig von der Last und der Fahrgeschwindigkeit zu steuern. Die Vorsteuerung gibt dem Fahrer ein ausgezeichnetes Gefühl für die Schildbewegung und ermöglicht präzises Arbeiten. Arbeitsausrüstung und HSS-Lenksystem werden von der gleichen Verstellpumpe versorgt, die nur bei Bedarf den entsprechenden Öldruck liefert. Das spart Kraftstoff und bringt eine maximale Motorleistung zu den Ketten.



### Zeitgemäße Stromversorgung im Fahrerhaus

Für das Laden von Handy oder Walkie-Talkie steht eine 12 V Stromversorgung zur Verfügung.



# PRODUKTIVITÄTSVORTEILE

## Motor

Der Komatsu SA6D125E-3 Common-Rail Motor leistet 179 kW / 243 PS bei 1.900 U/min. Die enorme Motorleistung in Verbindung mit dem hohen Maschinengewicht macht die D85EX/PX-15 zu einer Planierraupe, die sich vorzüglich für alle Reiß- oder Planierarbeiten eignet. Der Niederemissionsmotor erfüllt alle Emissionsvorgaben gem. EU Stufe II und EPA Tier 2 und ist dank Direkteinspritzung und Turbolader mit Ladeluftkühler ausgesprochen kraftstoffeffizient. Motorgeräusche und Vibrationen werden durch die Lagerung auf Gummidämpfern effektiv gesenkt.

## Hydrostatisch betriebener Kühlerventilator

Die Lüfterdrehzahl wird in Abhängigkeit von Kühlwasser- und Hydrauliköltemperatur geregelt. Das spart Kraftstoff und reduziert die Geräuschentwicklung.

## Selbstreinigender Kühler

Der Motorkühler und die Vorderseite des Ölkühlers lassen sich durch den Umkehrbetrieb des hydraulisch betriebenen Kühlerventilators extrem einfach reinigen. Die Kühlleistung kann so deutlich verbessert werden.





# ARBEITSAUSRÜSTUNG

## Komatsu-Schilde

Bei Komatsu kommen Schilde mit verwindungsstiftem Hohlkammerprofil zum Einsatz, die maximale Haltbarkeit mit geringem Eigengewicht für eine optimale Feinsteuerbarkeit verbinden. Hochfeste Stähle an der Schildfront und an den Seiten bieten eine lange Lebensdauer. Die Bauformen der Schilde sichern ein ausgezeichnetes Eindringverhalten, kombiniert mit einem exzellenten Abrollverhalten des Materials.

## Semi-U Schild

Der Komatsu Semi-U Schild ist für schwerste Einsätze entwickelt. Seine Form sichert ein ausgezeichnetes Eindringverhalten; die seitlichen Flügel verhindern Materialverlust und erhöhen die Planierleistung.

## Gerader Tiltschild

Dieser Schild bietet mit gerader Schneidkante beste Eigenschaften für das Feinplanum beim Einsatz mit mittelschweren Planierraupen. Die kompakten Schneidkanten verleihen dem geraden Schild ausgezeichnete Eindringereigenschaften und er eignet sich auch perfekt für den Einsatz in schwierigem Material, wie beispielsweise Ton.

## Mechanisch verstellbarer Brust-Tiltschild (MPAT)

Der mechanisch verstellbare Brust-Tiltschild ist an drei Punkten an einem U-Rahmen aufgehängt. Der Schildwinkel wird mechanisch verstellt, Tilten und Heben werden vom Fahrerhaus aus gesteuert. Dieser Schild ist beispielsweise für Einsätze wie Verfüllarbeiten optimal geeignet.

## Komatsu Heckaufreißer

Heckaufreißer von Komatsu verbinden höchste Produktivität und optimales Eindringverhalten in jeden Untergrund mit langer Lebensdauer. Die Reißzähne sind durch spezielle Verschleißplatten geschützt.

## Mehrzahn-Heckaufreißer mit Parallelogrammkinematik (EX)(Option)

Der Mehrzahn-Heckaufreißer ist serienmäßig mit drei Reißzähnen ausgestattet. Die Anzahl der Reißzähne kann abhängig von Einsatzanforderungen problemlos umgerüstet werden. Die kraftvolle Parallelogrammkinematik ermöglicht eine senkrechte Zahnbewegung.



## U-Schild (Kohleschild)

Der U-Schild wurde speziell zum Bewegen von großen Materialmengen bei minimalem Materialverlust entworfen. Die Bauformen des Schildes sichern ein exzellentes Abrollverhalten des Materials.



# LAUFWERK

## Laufwerk mit niedrigem Schwerpunkt

Das Komatsu-Laufwerk ist außerordentlich widerstandsfähig und bietet hervorragende Planiereigenschaften und -stabilität. Robuste Heavy-Duty Ketten und große Buchsendurchmesser sowie spezielle Öldichtungen tragen dazu bei, die Lebensdauer des Laufwerks zu verlängern. Die Wartungsfreundlichkeit wurde ebenfalls durch die leichte Erreichbarkeit der Schmierstellen erhöht. Die einzelnen Segmente des Turas können im Bedarfsfall vor Ort, von Hand, ausgewechselt werden. Durch das gesamte Laufwerksdesign hat der Fahrer ausgezeichnete Sicht auf die Ecken des Schildes und kann so außerordentlich präzise arbeiten.

Weiterhin ermöglicht das Komatsu-Laufwerk einen ebenso stabilen wie vibrationsarmen Arbeitseinsatz, bedingt durch:

- zwei Tragrollen, die Schwingungen des oberen Kettenstrangs verhindern
- die Doppelflansch-Laufrollen, die den Kettenstrang sicher in der Spur führen und den Verschleiß auf ein Minimum reduzieren.
- eine geringe Anzahl beweglicher Bauteile

**Folgende Laufwerksausführungen sind erhältlich:**

### **EX - Standardlaufwerk**

Das Standardlaufwerk für Einsätze auf hartem Untergrund, z.B. im Steinbruch. Schmale bis mittlere Bodenplattenbreite für maximale Lebensdauer.

### **PX - Moorraupenlaufwerk**

Für Einsätze, die einen möglichst geringen Bodendruck auf weichem Untergrund erfordern. Durch das weiter vorn angeordnete Leitrad und die verbreiterte Spur erhöht sich die Kettenlänge und sichert mit den breiteren Bodenplatten eine große Aufstandsfläche.



# FAHRERKOMFORT

## Fahrercomfort

Fahrercomfort ist die Grundlage für sicheres und produktives Arbeiten. In der D85EX/PX-15 hat der Fahrer einen außerordentlich bequemen und leisen Arbeitsplatz, der ihm vollste Konzentration auf seinen Einsatz ermöglicht.



## Höchster Fahrkomfort dank neuer Kabinenlagerung

Die neuartige, ölgedämpfte Kabinenlagerung der D85EX/PX-15 ermöglicht eine Reduzierung der Stoßbelastung, wie sie mit herkömmlichen Fahrerkabine nicht zu erreichen ist. Durch die Dämpfer wird die Kabine effizient gegen Vibrationen der Maschine isoliert; der Fahrer sitzt in einer leisen und komfortablen Umgebung.

## Hexagonal-Überdruckkabine SpaceCab™

- Das Hexagonaldesign mit den getönten Scheiben bietet eine exzellente Sicht nach allen Seiten
- Hochwirksame Frischluftfilter und ein leicht erhöhter Kabineninnendruck verhindern wirkungsvoll das Eindringen von Staub
- Die Kabine ist zur Geräuschreduzierung vollständig mit Dämmmaterial ausgekleidet

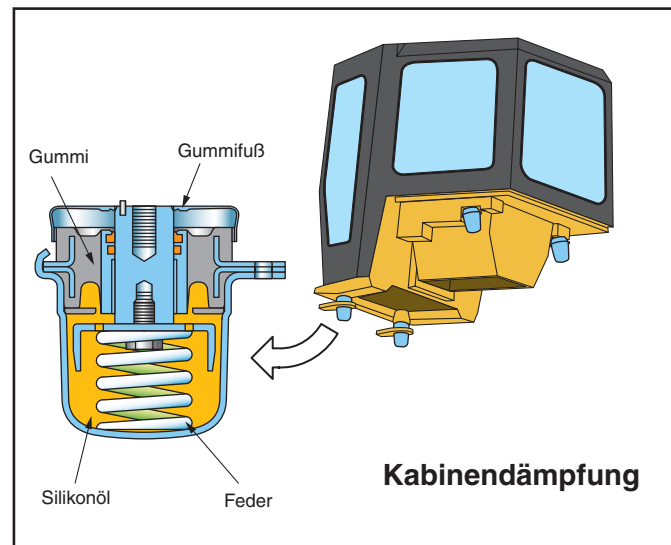

## Ausgezeichnete Sicht auf Schild und Heckaufreißer

Die schlanke Motorhaube und die Position des Fahrersitzes bieten dem Fahrer eine ausgezeichnete Sicht auf den Schild. Durch diese gute Sicht auf den Schild wird die Effektivität beim Planieren erhöht. Durch die spezielle Form des Tanks hat der Fahrer auch beim Reißen freie Sicht, dies reduziert die Arbeitszeit drastisch.



# EINFACHE WARTUNG

## Vorbeugende Wartung

Vorbeugende Wartung ist der beste Weg für ein langes Maschinenleben. Deshalb haben wir die D85EX/PX-15 mit einfach zu erreichenden Servicestellen ausgestattet, um Wartung und Überprüfung der Maschine so schnell und einfach wie möglich zu machen.

## Zentralisierte Wartungspunkte

Für einfachsten und sicheren Zugang sind alle Hydraulikfilter zentral angeordnet.



## Monitor mit Selbstdiagnose-Funktion

Das Multifunktions-Monitorsystem informiert Fahrer und Servicetechniker:

- Echtzeitanzeigen, wie Betriebsstunden, Motordrehzahl, Kraftstoffstand, Kühlwassertemperatur
- Wartungsanzeigen, wie beispielsweise Filterwechsel
- Informationen über Abweichungen von normalen Betriebsparametern
- Detaillierte Informationen für den Kundendienst, ohne zusätzliche Spezialwerkzeuge wie Laptop o.ä.

## Geschützte Hydraulikleitungen

Die Leitungen für den Tiltzylinder sind geschützt innen im Schubarm verlegt.

## O-Ring-Dichtungen

Alle Hydraulikverbindungen sind mit neuartigen O-Ring-Dichtungen dauerhaft und zuverlässig gegen Ölverluste geschützt.



## Modularer Antriebsstrang

Alle Bauteile des Antriebsstrangs sind abgedichtet und können ohne Ölverlust getauscht werden.

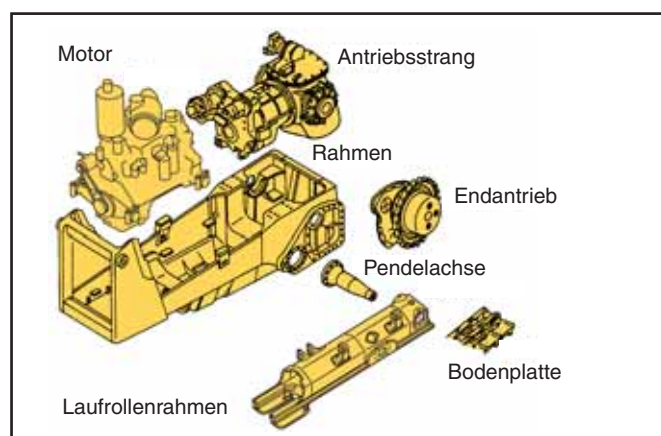

## Robuster, zuverlässiger Aufbau

Der robuste, einfache Hauptrahmen und der breite Laufrollenrahmen mit vorgezogener Pendelachse sorgen für höchste Zuverlässigkeit.

## Wartungsfreie Bremsen

Die nassen Scheibenbremsen sind wartungsfrei.

## Seitliche Flügeltüren

Die Flügeltüren vereinfachen den Zugriff auf Motor und Filter. Die solide Ausführung mit geschraubten Laschen verbessert die Haltbarkeit und erleichtert mögliche Reparaturen.



# SERVICE UND SUPPORT

## Das Komatsu Händlernetzwerk hilft Ihnen, die Betriebskosten niedrig zu halten.

Mit dem Kauf einer Komatsu-Maschine erhalten Sie Zugang zu einer Vielzahl an Kundendienst- und Serviceprogrammen. Holen Sie das Beste aus Ihrer Investition: Höchste Produktivität, ein langes Maschinenleben, geringe Betriebskosten und ein hoher Wiederverkaufswert.

- Erprobte Qualität: Viele der Hauptkomponenten in der D85EX/PX-15 haben ihre Zuverlässigkeit schon in anderen Komatsu-Maschinen bewiesen.
- Unerreichte Verfügbarkeit von Ersatzteilen: Komatsu hat eines der effizientesten Ersatzteillogistiksysteme weltweit geschaffen.
- Qualifizierte Servicetechniker: Unsere Techniker werden laufend geschult, um Ihnen immer den optimalen Service für Ihre Maschinen bieten zu können.
- Komatsu Oil Wear Analysis (KOWA): Mittels detaillierter Analyse von Ölproben verschafft KOWA Ihnen die Gewissheit über den einwandfreien Zustand Ihrer Maschinenkomponenten.
- Flexible Gewährleistung: Wählen Sie entsprechend Ihrer individuellen Anforderungen erweiterte Gewährleistungsoptionen für Maschine und Komponenten für geringere Betriebskosten.
- Reparatur- und Wartungsverträge: Sichern Ihnen über den vereinbarten Zeitraum genau kalkulierbare Betriebskosten und maximale Verfügbarkeit.



# TECHNISCHE DATEN



## MOTOR

Modell ..... Komatsu SA6D125E-3  
 Typ ..... wassergekühlter 4-Takt Niederemissionsmotor, mit Direkteinspritzung und Turbolader mit Ladeluftkühlung  
 Nennleistung  
 SAE J1349 ..... 179 kW/240 HP @ 1.900 U/min  
 DIN 6270 ..... 179 kW/243 PS @ 1.900 U/min  
 Zylinderzahl ..... 6  
 Bohrung x Hub ..... 125 x 150 mm  
 Hubraum ..... 11,04 l  
 Drehzahlregler ..... elektronisch, über das gesamte Drehzahlband  
 Schmiersystem  
 Methode ..... Zwangsschmierung mit Zahnradpumpe  
 Filter ..... Hauptstromfilter



## TORQFLOW-KRAFTÜBERTRAGUNG

Typ ..... Komatsu TORQFLOW  
 Drehmomentwandler .... dreiteilig, einstufig, einphasig, wassergekühlt  
 Getriebe ..... Planetengetriebe, hydraulisch betätigte Mehrscheibenkupplung, zwangsgeschmiert  
 Eine Fahrstufenverriegelung und ein Neutralstellungsschalter sichern die Maschine vor unbeabsichtigtem Starten.

Max. Fahrgeschwindigkeiten (km/h)	Vorwärts		Rückwärts	
	EX	PX	EX	PX
1. Gang	3,6	3,6	4,7	4,7
2. Gang	6,1	6,0	8,0	7,9
3. Gang	10,1	10,0	13,0	12,7

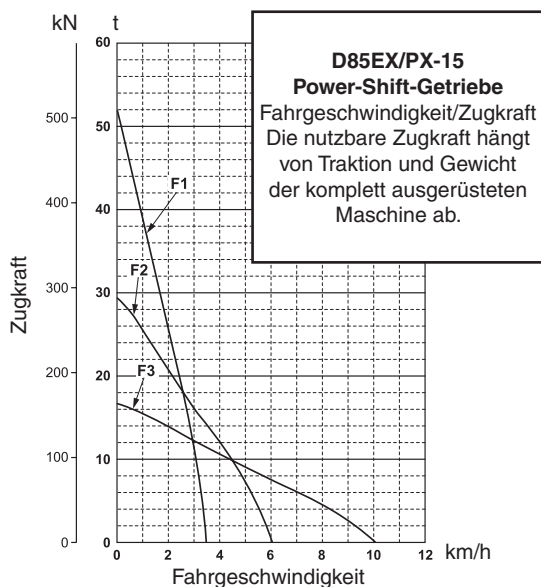

## ENDANTRIEB

Typ ..... doppeltes Planetenuntersetzungsgetriebe  
 Turas ..... segmentierter, geschraubter Turas für einfachen Austausch



## LENKSYSTEM

Typ ..... Hydrostatisches Lenksystem (HSS)  
 Steuerung ..... PCCS-Bedienhebel  
 Betriebsbremsen ..... nasse Lamellenbremsen über Bremspedal, mittels Federkraft angezogen und hydraulisch gelöst  
 Kleinster Wenderadius (mit gegenläufigen Ketten)  
 D85EX-15 ..... 1,99 m  
 D85PX-15 ..... 2,24 m



## LAUFWERK

Aufhängung ..... Pendelachse  
 Laufrollenrahmen ..... großdimensioniertes Monocoque-System  
 Lauf- und Stützrollen ..... geschmierte Rollen  
 Ketten ..... abgedichtete, ölgeschmierte Ketten  
 Kettenspannung ..... Feder-/Hydraulikspanner

	D85EX-15	D85PX-15
Anzahl der Laufrollen (je Seite)	7	8
Bodenplatten (Standard)	Einsteg	Einsteg
Anzahl der Bodenplatten (je Seite)	41	45
Steghöhe	72 mm	72 mm
Bodenplattenbreite (Standard)	610 mm	910 mm
Aufstandsfläche	37.210 cm <sup>2</sup>	63.340 cm <sup>2</sup>
Spurweite	2.000 mm	2.250 mm
Kettenlänge am Boden	3.050 mm	3.480 mm



## KÜHL- UND SCHMIERMITTEL (NACHFÜLLMENGEN)

Kraftstofftank ..... 490 l  
 Kühlsystem ..... 93 l  
 Motoröl ..... 40 l  
 Drehmomentwandler, Getriebe, Kegelradgetriebe und Lenksystem ..... 84 l  
 Endantriebe (je Seite)  
 D85EX-15 ..... 26 l  
 D85PX-15 ..... 26 l  
 Schildhydraulik ..... 150 l  
 (beinhaltet das Zusatzvolumen für den optionalen Heckaufreißer)



## UMWELT

Motoremissionen ..... entsprechen den Emissionsrichtwerten der EU-Richtlinie Stufe II

Geräuschpegel  
 LwA Umgebung ..... 112 dB(A) (2000/14/EC)  
 LpA Fahrerohr ..... 79 dB(A) (ISO 6369 dynamischer Test)





## ABMESSUNGEN

	D85EX-15	D85PX-15
A	2.000 mm	2.250 mm
B	3.635 mm	4.365 mm
C	3.330 mm	3.330 mm
D	3.050 mm	3.480 mm
E	5.795 mm	6.065 mm
F	1.460 mm	–
G	72 mm	72 mm
H	3.330 mm	3.330 mm

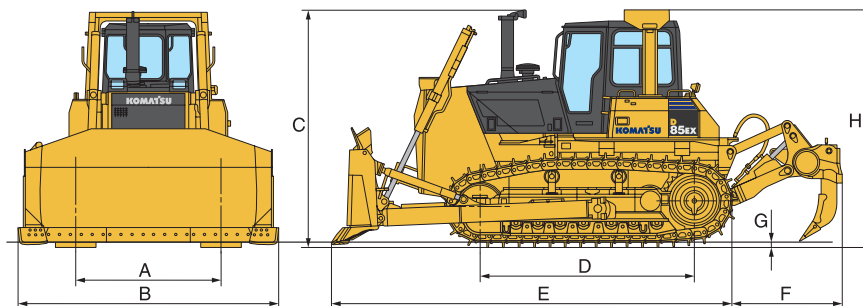

Angaben mit Semi-U Schild und Mehrzahn-Aufreißer (D85EX-15)  
Bodenfreiheit: 450 mm



## BETRIEBSGEWICHT (ca.)

Inklusive Semi-U Schild und Mehrzahn-Aufreißer (EX) oder geradem Schild (PX), Stahlkabine, ROPS, Fahrer, Standardausrüstung, vorgeschriebener Schmiermittelmenge, Kühlmittel und vollem Kraftstofftank.

D85EX-15	28.180 kg
D85PX-15	27.550 kg



## HECKAUFREISSER

Mehrzahn-Heckaufreißer

Typ	Hydraulisch betätigter Parallelogramm-Aufreißer
Anz. Reißzähne	3
Gewicht (inkl. hydraulischer Steuereinheit)	2.500 kg
Balkenlänge	2.246 mm
Max. Hubhöhe vom Boden	564 mm
Max. Reißtiefe	653 mm



## HYDRAULIKSYSTEM

Typ	CLSS (lastfühlendes Hydrauliksystem im geschlossenen Kreislauf)
Alle Steuerventile sind von außen zugänglich beim Hydrauliktank angebracht.	
Hauptpumpe	regelbare Schrägscheiben-Kolbenpumpe
Max. Fördermenge	195 l/min
Einstellung Überdruckventil	230 kg/cm <sup>2</sup>
Steuerventile für Tilt Dozer	
Schildhub	Heben, Halten, Senken und Schwimmen
Schildneigung	Rechts, Halten, Links
Zusatzventil für Heckaufreißer (EX)	
Aufreißerhub	Heben, Halten, Senken
Hydraulikzylinder	doppelwirkend
Anzahl Zylinder x Durchmesser	
Hubzylinder Schild	2 x 100 mm
Tiltzylinder Schild	1 x 150 mm
Hubzylinder Heckaufreißer	2 x 130 mm



## SCHILDE

Die Schildkapazität wurde gem. der nach SAE empfohlenen Vorgehensweise J1265 ermittelt.

	Länge über alles	Schildvolumen	Schild Breite x Höhe	Max. Hubhöhe über Boden	Maximale Einstichtiefe	Maximaler Tiltweg	Zusatzgewicht
D85EX-15 Gerader Tiltschild	5.640 mm	5,2 m <sup>3</sup>	3.715 x 1.436 mm	1.207 mm	540 mm	750 mm	3.329 kg
D85EX-15 Semi-U Tiltschild	5.795 mm	7,0 m <sup>3</sup>	3.635 x 1.580 mm	1.207 mm	540 mm	735 mm	3.599 kg
D85EX-15 Mech. verstellbarer Brust-Tiltschild (MPAT)	6.035 mm	4,0 m <sup>3</sup>	4.515 x 1.107 mm	1.173 mm	760 mm	520 mm	3.559 kg
D85EX-15 U Tiltschild	6.620 mm	8,5 m <sup>3</sup>	3.820 x 1.640 mm	1.210 mm	540 mm	770 mm	3.974 kg
D85PX-15 Gerader Tiltschild	6.065 mm	5,9 m <sup>3</sup>	4.365 x 1.370 mm	1.207 mm	568 mm	500 mm	3.366 kg

# PLANIERRAUPE

## STANDARD AUSRÜSTUNG

### Fahrerhaus

- Gefederter, drehbarer Fahrersitz mit hoher Rückenlehne
- Sicherheitsgurt
- Kopfstütze
- Aufstiegs-Fußrasten
- PCCS-Fahrbedienhebel
- Einhebel-Schildsteuerung
- Klimaanlage
- Beheizbare Heckscheibe
- Vorbereitung für Radioeinbau (12 V, Antenne, Lautsprecher)
- Negativ-Gaspedal
- Elektronisches Monitorsystem
- Ögedämpfte Kabinenlagerung
- Schutzbleche
- Rückspiegel in der Kabine
- Sonnenblende (Heckscheibe)
- Becherhalter
- Ablagefach

### Laufwerk

- Einstegbodenplatten (EX: 610 mm; PX: 910 mm)
- Abgedichtete und geschmierte HD-Ketten
- Laufrollenschutz über die gesamte Laufwerkslänge (EX)
- Laufrollenschutz, Mitte und Endabschnitt (PX)
- Segmentierter Turas
- Starre Laufrollen
- Hydraulische Kettenspanner

### Überwachungssysteme

- Kühlwasserkontrolle

### Motor

- Kühlwasserausgleichstank
- HD-Kühlermaske
- Hydrostatisch betriebener Kühlerventilator
- Entkalker Kühlsystem und Korrosionswiderstand

- Kraftstoffeffüllsieb
- Ansaugstutzen mit Regenschutz
- Zweifach-Trockenluftfilter mit automatischer Staubaustragung und Verschmutzungsanzeige
- Motorhaube und Tankdeckel abschließbar
- Anlasser 24 V/7,5 kW
- Lichtmaschine 24 V/50 A
- Batterien 2 × 12 V/140 Ah
- Seitliche Flügeltüren
- Hydroshift-Getriebe
- Drehmomentwandler
- Hydrostatisches Lenksystem (HSS)
- Automatische „Shift-Down“-Funktion
- „Quick Shift“ Funktion

### Anbaugeräte

- Frontzughaken
- Heckscheibenwischer
- Scheibenwischer Frontscheibe
- Scheibenwischer Türen

- Bauchschutz, Ölwanne und Getriebe
- Beleuchtung vorne
- Beleuchtung hinten
- Werkzeugsatz

### Arbeitsausrüstung

- Hydraulik für Heckaufreißer (nur EX)
- Schildhydraulik

### Sicherheitsausrüstungen

- Rückfahralarm
- Signalhorn
- Stahlkabine, entspricht ISO 3449 FOPS Standard
- ROPS-Dach gem. ISO 3471, SAE J1040, APR88

## SONDER AUSRÜSTUNG

### Fahrerhaus

- Kassettensradio

### Laufwerk

- Einsteg HD-Bodenplatten (EX: 560 mm; 610 mm; 660 mm)
- Einstegbodenplatten (EX: 560 mm; 660 mm)
- Einstegbodenplatten für Kaltwetter (EX: 660 mm)

### Motor

- Kaltwetterausrüstung (-30°)
- Elektrische Motor-/Kühlervorwärmung
- Anlasser 24 V/11 kW
- Lichtmaschine 24 V/75 A
- Batterien 2 × 12 V/200 Ah

### Anbaugeräte

- Starres Zugmaul (EX)
- Scheinwerfer für den Heckaufreißer (EX)
- Zusatzscheinwerfer, hinten

### Arbeitsausrüstung

- Gerader Tiltschild 5,2 m<sup>3</sup> (EX)
- Semi-U Tiltschild 7,0 m<sup>3</sup> (EX)
- Mechanisch verstellbarer Brust-Tiltschild (MPAT) 4,0 m<sup>3</sup> (EX)
- U Tiltschild 8,5 m<sup>3</sup> (EX)
- Gerader Schild 5,9 m<sup>3</sup> (PX)
- Mehrzahn-Heckaufreißer mit Parallelogrammkinematik (EX)

### Sicherheitsausrüstungen

- Feuerlöscher
- Verbandskasten

# KOMATSU®

**Komatsu Europe  
International NV**

Mechelsesteenweg 586  
B-1800 VILVOORDE (BELGIUM)  
Tel. +32-2-255 24 11  
Fax +32-2-252 19 81  
www.komatsueurope.com

EGSS015702 02/2005

Materials and specifications are subject to change without notice.

**KOMATSU** is a trademark of Komatsu Ltd. Japan.