

730

Knikgestuurde
dumptruck

CAT[®]



Cat[®] C11 dieselmotor met ACERT[®] technologie

Nettovermogen (ISO 9249) bij 1800 tpm 239 kW/325 pk

Nominale lading 28 100 kg

Laadbak met kop SAE 2:1 16,9 m³

730 Knikgestuurde dumptruck

De 730 Caterpillar® knikgestuurde dumptruck is een toonaangevende oplossing voor grondverzet over de hele wereld.

Cat C11 dieselmotor met ACERT technologie

- ✓ Het kernbegrip achter ACERT technologie is geavanceerde verbranding. ACERT motortechnologie regelt het verbrandingsproces zorgvuldig om het vervuilingsniveau te verlagen terwijl prestaties en efficiëntie in stand worden gehouden. **pag. 4**

Prestaties en productiviteit - Aandrijving

- ✓ De Cat C11 ACERT motor, afgestemd op de elektronisch geregelde transmissie met zes versnellingen en een krachtige retarder, levert de benodigde prestaties om het werk voor elkaar te krijgen. **pag. 5**

Prestaties en productiviteit - Ophangings- en tractieregeling

De driepuntsvoorophanging zorgt voor een rustige rit waardoor de machinist snel over ruw terrein kan rijden. Het differentieelblokkeersysteem op de kruisas blokkeert de volledige aandrijflijn voor maximale prestaties in ongunstige omstandigheden. **pag. 6**

Onderhoudsgemak

Lange onderhoudsperioden en eenvoudig onderhoud bieden betere inzetbaarheid van de machine, wat lagere eigendoms- en bedrijfskosten tot gevolg heeft. **pag. 10**

Complete klantenservice

Uw Pon Equipment biedt een groot assortiment diensten die in een onderhoudscontract kunnen worden opgenomen wanneer u het materieel koopt. De dealer helpt u een plan te kiezen dat alles van machine-uitvoering tot uiteindelijke vervanging kan dekken. **pag. 11**

De 730 biedt bewezen betrouwbaarheid en duurzaamheid, uitstekende prestaties, laag brandstofverbruik, comfort voor de machinist en lage bedrijfskosten.

- ✓ *Nieuwe voorziening*



Duurzaamheid en betrouwbaarheid

De 730 heeft ingebouwde duurzaamheid en betrouwbaarheid. De speciale componenten van de aandrijflijn van de Cat knikgestuurde dumptruck, het voorste deel van het chassis en de koppeling (hitch) verzekeren de beste prestaties in de zwaarste toepassingen. **pag. 7**

Bedieningsgemak

Ergonomisch ontworpen, rondlopend instrumentenbord, kantelbaar en in hoogte verstelbaar stuurwiel, gemakkelijk te bereiken bedieningselementen en uitstekend zicht rondom bevorderen snelle, trefzekere bediening van de machine. **pag. 8**

Comfort van de machinist

Grote, in het midden gemonteerde cabine, pendelende vooras, luchtgeveerde stoel, grote stoel voor trainer en grote opbergruimte zorgen voor buitengewoon comfort voor de machinist. **pag. 9**



Cat C11 motor met ACERT technologie

Door een combinatie van bewezen systemen en innoverende nieuwe technologieën optimaliseren ACERT motoren de prestaties terwijl ze tevens aan de voorschriften voor motoruitlaatuitstoot van EU fase IIIA voldoen.



ACERT technologie. De C11 ACERT motor introduceert een serie evolutionaire, stapsgewijze verbeteringen die een technologische doorbraak voor de motor betekenen en gebouwd zijn op systemen en componenten die door Caterpillar zijn ontwikkeld met bewezen betrouwbaarheid. De technologie profiteert van Caterpillar vakkennis in vier kernsystemen van de motor: brandstof, lucht, elektronica en nabehandeling. ACERT technologie is een unieke en revolutionaire oplossing voor systemen die Cat motoren in staat stelt om aan de huidige voorschriften voor schone lucht te voldoen. Hierdoor ontstaan de bouwstenen om toekomstige strengere normen te bereiken.

C11 motorblok. Het eendelig grauw ijzeren blok heeft vele ribben voor stijfheid en zware lagerschotten voor stijfheid en sterkte terwijl de krukas draait. Rechte verbindingpunten met O-ring verminderen het verlies van motorolie en vloeistoffen.

Technologie m.b.t. cilinderkop en zuigers.

De C11 heeft een crossflow-cilinderkop met verfijnde poortconfiguratie, die voor betere ontluchting en verbranding zorgt. De Monotherm/stalen zuigers hebben een smeedstalen ontwerp dat grote sterkte, licht gewicht en nauwere toleranties biedt. Het resultaat is betere olieregeling, minimale lekgassen en lange levensduur van de voeringen.

Motorregelaar ADEM A4 (Advanced Diesel Engine Management, Geavanceerd dieselmotorbeheer).

De elektronische bedieningsmodule ADEM A4 beheert de brandstoftoevoer om de beste prestaties per liter of gallon gebruikte brandstof te verkrijgen. Het motorbeheersysteem voorziet in flexibele fuel-mapping, waardoor de motor snel op verschillende toepassingsbehoeften kan reageren. Het volgt de motor- en machinecondities terwijl het zorgt dat de motor zo efficiënt mogelijk blijft lopen.

Brandstoftoevoer. De brandstoftoevoer met meerdere inspuitspunten brengt een hoge mate van nauwkeurigheid met zich mee. Het nauwkeurig vorm geven aan de verbrandingscyclus verlaagt de temperatuur in de verbrandingskamer, waardoor minder emissies worden voortgebracht en brandstofverbranding wordt geoptimaliseerd. Dit betekent dat meer werk wordt gedaan voor uw brandstofkosten.

Technologie m.b.t. geluidsvermindering.

Geluidsvermindering is bereikt door ontwerpveranderingen in het geïsoleerde bovendeksel, de oliepan, de methode met meerdere inspuitspunten, het geïsoleerde distributiedeksel, het speciaal gevormde carter en verfijningen in de tandwiel-overbrenging.

Prestaties en productiviteit - Aandrijving

Geïntegreerde aandrijving met meer vermogen, betere prestaties en lager brandstofverbruik – het vermogen om meer werk te doen.

MEUI (mechanisch gestuurde, elektronische brandstofinspuiting).

Een sterk ontwikkeld brandstofsysteem met een bewezen reputatie van betrouwbaarheid in het veld. Het combineert de technische verbetering van een elektronisch regelsysteem met de eenvoud van een directe, mechanisch geregelde brandstofinspuiting. Het munt uit omdat het de inspuitedruk over het gehele bedrijfstoerentalbereik van de motor kan regelen. Met deze functies heeft de Cat C11 volledige controle over het inspuitemoment, de duur en de druk.

Luchtgekoelde inlaatluchtkoeler (ATAAC).

ATAAC houdt de luchtinlaattemperaturen laag en zorgt, in samenwerking met de verbrandingskamercomponenten die een nauwe tolerantie hebben, voor optimaal brandstofverbruik en minimale emissies. Een turbocharger, unieke kop met dwarsstroming en een enkele bovenliggende nokkenas leveren aanzienlijke verbeteringen in luchtstroom.

Turbocharger met uitlaatloopklep.

De turbocharger met enkele uitlaatloopklep levert hogere vuldruk over een groot bereik, uitstekende prestaties bij laag toerental met verbeterd maximumkoppel en snellere motorreactie.

Elektronische transmissie.

De elektronisch geregelde Caterpillar transmissie met zes versnellingen is speciaal ontworpen voor de knikgestuurde dumptruck en de toepassingen ervan. Deze gaat oplopen van het toerental tijdens schakelen tegen voor continue snelheid.

Elektronische koppelingsdrukregeling.

ECPC technologie werkt met gestuurd schakelen (CTS, Controlled Throttle Shifting) om de schakeltorsie te regelen en zorgt voor bijzonder soepel schakelen.



Gestuurd schakelen (CTS, Controlled Throttle Shifting).

Vermindert de belasting op de aandrijving en slijtage van de koppeling aanzienlijk door het motortoerental, de vergrendeling van de koppelmvormer en het inschakelen van de koppeling van de transmissie te regelen.

Motorovertoerenbeveiliging.

De elektronische transmissieregeling (ETC) beschermt tegen motorovertoeren door de transmissie bij specifieke toerentalinstellingen één versnelling hoger te schakelen. Als de transmissie in de hoogste versnelling staat, wordt de vergrendeling van de koppelmvormer uitgeschakeld.

Beheer van veranderen van rijrichting.

Regelt het motortoerental tijdens het veranderen van richting om schade te voorkomen die door veranderen van rijrichting bij hoge snelheid wordt veroorzaakt.

Retarder. Ingebouwde retarder met een hoge vermogensdichtheid. Vanwege de compacte maat wordt de retarder snel met olie gevuld met als gevolg meer vertragingskracht en korte reactietijden.

Bruikbare velgtrekkracht. De componenten van de aandrijving werken samen om meer bruikbare velgtrekkracht bij hogere snelheden op effectieve hellingsgraden te leveren. In de eerste versnelling overwint de koppelmvormer de hellingsweerstand door meer koppel naar de wielen te sturen en door te voorkomen dat de motor overbelast raakt. Hellingafwaarts werkt de retarder als een rem door de machine af te remmen.

Hydraulische ventilator. De centraal gemonteerde hydraulische ventilator is temperatuurgevoelig en levert variabele snelheden wanneer dat nodig is, waardoor zo min mogelijk energie vereist is. Het resultaat is meer kracht op de grond en een kortere cyclustijd.

Prestaties en productiviteit - Ophangings- en tractieregeling

Ophangingsystemen en tractieregeling – oefenen onder alle omstandigheden kracht op de grond uit.

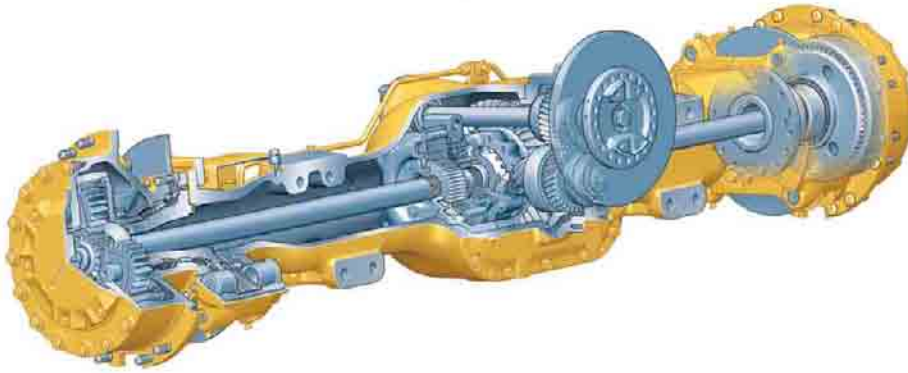

Voorophanging. De driepuntsvoorophanging oscilleert $\pm 6^\circ$ voor een rustige rit waardoor de 730 snel over ruw terrein kan rijden en schokbelasting op constructies en componenten wordt verminderd.

A-frame constructie. De voorophanging maakt gebruik van een pendelend A-frame met een dwarsspoorstang om zijwaartse beweging van de as tegen te gaan.

Voorophangingscilinders. De cilinders zijn ontworpen voor zware toepassingen en bieden een zachte, soepele rit.

Montagepunten. De montagepunten van de ophanging zijn in het ascarter ingebouwd waardoor ze betrouwbaarder zijn.

Achterophanging. Heeft een balansgeometrie die voor een stabiele rit zorgt zodat de lading goed in de bak blijft.

Tractieregeling. Het tractieregelsysteem bestaat uit een tussenasdifferential met koppeling in oliebad en kruisasdifferentiëlen met koppeling in oliebad. Alle differentiëlen kunnen tijdens het rijden in- en uitgeschakeld worden voor de meest flexibele toepasbaarheid. Wanneer de differentiëlen samen worden gebruikt, blokkeren ze de aandrijflijn voor 100 procent.

Differentieelblokkering op tussenassen. Blokkeert alle drie de assen tegelijk en wijzigt de koppelverdeling voor uitstekende tractie op slechte rijoppervlakken en hellingen. Deze wordt door een schakelaar in de voetsteun bediend.

Differentieelblokkeringen op kruisassen.

Leverd volledige blokkering van de aandrijflijn - alle drie de assen en alle zes de wielen - voor de beste prestaties onder de meest ongunstige omstandigheden. Werkt samen met de differentieelblokkering op de tussenassen wanneer de voetschakelaar wordt geactiveerd en de op het instrumentenbord gemonteerde schakelaar wordt geselecteerd.

Korte hefcyclustijden. De korte laadbakhef- en -daaltijden betekenen dat minder tijd in het stortgebied wordt doorgebracht.

Laadvermogen. Een groot doeloppervlak zorgt voor constant hoog laadvermogen. Het ontwerp voor divergerende stroom zorgt voor een complete uitworp van de lading, waardoor productie wordt gemaximaliseerd en geen materiaal wordt teruggevoerd.

Uitlaatwarmtesysteem. De laadbak wordt klaar voor uitlaatwarmte geleverd.

Stuursysteem. Cat knikgestuurde dumptrucks maken gebruik van een stuursysteem met belastingdetectie voor soepele precisie-regeling. Het heeft een enkele pomp met variabel slagvolume. Twee dubbelwerkende stuercilinders met schokdemping laten de machine 45° naar links en rechts knikken, waardoor de machine op krappe plaatsen precies gepositioneerd kan worden. De compacte handdoseereenheid regelt de cilinders voor responsief sturen en goede prestaties. Een elektronische noodstuurinrichting is standaard.

Hydraulisch stuursysteem met schokdemping.

De 730 heeft een hydraulisch systeem met schokdemping, wat soepeler en responsiever sturen tot gevolg heeft. Het maakt de machinist ook comfortabeler en vermindert schokbelasting op de componenten van de machine.

Duurzaamheid en betrouwbaarheid

Hoge inzetbaarheid leidt tot hoge productiviteit.

Voorste deel van chassis. Het ontwerp van het voorste deel van het chassis heeft een groot doosvormig gedeelte en brede, stijve chassisbalken om koppellasten aan te kunnen. Het uitlopende ontwerp van het chassis vermindert de belasting in het koppelingsgebied en optimaliseert de ophangingsgeometrie. Het chassis is zo ontworpen dat het optimaal gebruik maakt van robotlassen voor langere duurzaamheid.

Achterste deel van chassis.

Door de dubbele doosconstructie wordt belastingconcentratie tot een minimum beperkt, is het gewicht laag en de levensduur lang.

Gietstukken. Het voorste en achterste deel van het chassis maken uitgebreid gebruik van zwaaruitgevoerde stalen gietstukken om belastingconcentraties aan te kunnen.

Voorophanging. De driepuntsvoorophanging zorgt voor ongeëvenaard rijcomfort. Deze beschermt de truck tevens tegen de slechtste wegoppervlakken door schokbelastingen te absorberen die anders het chassis zouden bereiken.

Bedrijfsremmen. Heeft een remsysteem met twee circuits op twee assen. Het hydraulische systeem met vol vermogen schakelt zelfreinigende remmen met remjukschijven en onafhankelijke circuits vóór en achter en accumulators in.

Parkeerrem. Deze bevindt zich hoog op de middenas uit de buurt van het vuil en is ontworpen voor hoger hittevermogen en weerstand tegen misbruik.

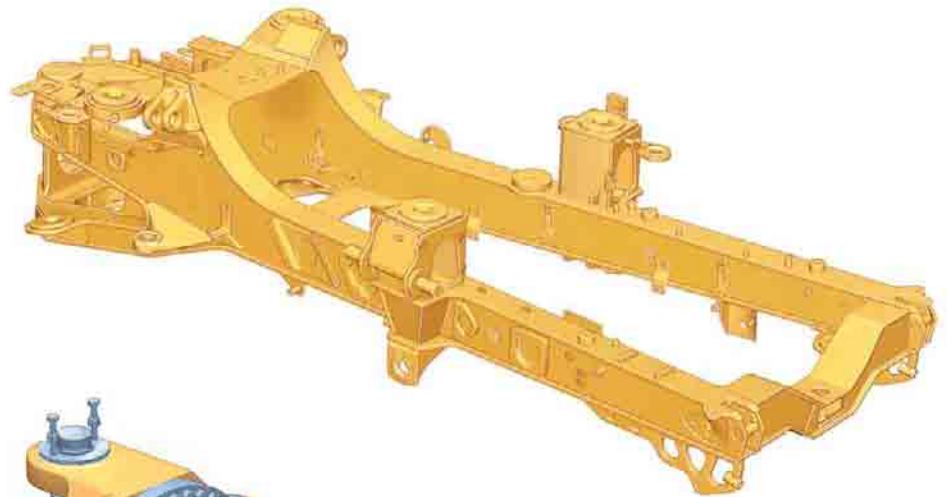

Scharnierende/oscillerende koppeling.

De scharnierende koppeling voorziet de truck van knikbesturing en de oscillatie verzekert dat alle wielen van de truck op ruw terrein in contact met de grond blijven.

Stuurcilinders in lijn met koppeling.

De stuurcilinders liggen in lijn met de koppeling waardoor stuurbelasting in het koppelingsgebied tot een minimum wordt beperkt.

Constructie van koppeling. De tweedelige koppeling heeft een sterke, duurzame gietstalen kop die op een slijtvaste, smeedstalen buis is vastgebout. De koppelingsbuis heeft grote, geharde lageroppervlakken en een gehard drukvlak voor minder onderhoud en een langere levensduur.

Componenten van Cat aandrijving.

De 730 heeft doelgericht ontworpen grondverzetcomponenten, van de motor tot en met de eindaandrijvingen. Deze robuuste bouwstenen die zich in knikgestuurde dumptrucks en ander Cat materieel bewezen hebben, verzekeren een lange levensduur en betrouwbaarheid.

Radiatorbescherming. De radiator bevindt zich achter de cabine, waardoor hij bij frontale botsingen wordt beschermd. In dit ontwerp zijn drie beschermingsniveau opgenomen:

- 1) Stortschermb van laadbak.
- 2) Stalen stortschermb van cabine.
- 3) Sterke beschermkap.

Bedieningsgemak

De 730 is voor eenvoudige, gemakkelijke bediening ontworpen en stelt de machinist in staat om zich op productie te concentreren.



Ergonomische indeling. De bedieningselementen en indeling van de cabine zijn zodanig dat de machine net zo gemakkelijk als uw auto kan worden bediend. De bedieningselementen op de 725, die snel en gemakkelijk te lezen en eenvoudig te bedienen zijn, stellen de machinist in staat zich op de productie te concentreren.

Dash. The generation II wrap-around dash puts all controls within easy reach of the operator. Featuring LED illuminated rocker switches, large LCD display and a rear wash wipe rocker switch. It provides an automotive feel with the industrial strength you would expect from Caterpillar.

Zicht. De lage, aflopende motorkap en plaats van het koelpakket achter de cabine geven de machinist uitstekend zicht rondom. Het grote glasoppervlak en de centrale plaats van de machinist bieden ook uitstekend zicht.

Ruitenwissers. Het natte-armwischer-systeem reinigt een groter glasoppervlak en is aan de onderkant gemonteerd om het uit het gezichtsveld van de machinist te houden. De ramen zijn getint om verblinding te verminderen.

Differential Lock Controls. The inter-axle differential lock is engaged/disengaged by using a raised switch incorporated into the drivers foot rest, for ease of operation. For 100% lock up, all three cross-axle differential locks act in unison with the inter-axle differential lock when the foot switch is activated and a dash mounted switch is selected. Disengaging the foot switch opens all differential locks immediately.

Transmissie- en hefhendels.

De bediening van de hefhendel is eenvoudig en comfortabel. De transmissiehefde is zeer comfortabel en bevat het bedieningselement voor de limiet van de hoogste versnelling, de transmissiehoudstand en de vergrendeling in neutraal.

Hangende pedalen.

Gemakkelijk te bedienen en te bereiken met voldoende ruimte voor benen en voeten. Hangende pedalen maken het ook gemakkelijker om de cabinevloer schoon te maken omdat de pedalen uit het vuil worden gehouden.

Cat 2S machinebewakingssysteem.

Verschaft een verbeterde methode om kritieke machinefuncties te bewaken en waarschuwt de machinist voor een onmiddellijk of op komst zijnd probleem. Het systeem biedt vier waarschuwingsniveaus:

Comfort van de machinist

Het kantoor van de machinist – hoge productiviteit van een comfortabele, gemotiveerde machinist.

Rijcomfort. De driepuntsvoorophanging met de pendelende as en lagedrukveerpoten, in combinatie met de in het midden gemonteerde cabine, biedt in alle rijomstandigheden ongeëvenaard rijcomfort voor de machinist. De machinist blijft de hele dag comfortabel en productief.

Ruime tweepersoonscabine. De 730 heeft een grote tweepersoonscabine en biedt comfortabele werkruimte voor zowel de machinist als de trainer of de persoon die getraind wordt. Alle knikgestuurde dumptrucks van de 700 serie maken gebruik van hetzelfde ruime cabineontwerp.

Luchtgeveerde stoel. Maakt de machinist nog comfortabeler met een rugleuning met steun aan beide zijden en dikkere kussens. Deze is volledig verstelbaar om een optimale rijstand te verkrijgen.

Opberg ruimte. Volop opberg ruimte zodat een veilige, overzichtelijke werkomgeving ontstaat.

Trainerstoel. De grote trainerstoel is een volledig gestoffeerde stoel met rugleuning en een brede, oprolbare veiligheidsgordel voor een veilige, comfortabele rit. De trainerstoel bevindt zich naast de machinistenstoel, waardoor de machinist en de trainer het instrumentenbord, de bedieningselementen en de weg goed kunnen zien.

Verwarming/Ventilatie/Airconditioning. Twaalf luchtopeningen zorgen voor de luchtverspreiding zodat de machinist comfortabel blijft en alle ramen snel worden ontdooid. Verwarming en airconditioning zijn standaard en de circulatiefilter bevindt zich op een plaats waar er gemakkelijk onderhoud aan kan worden uitgevoerd.



Radiator montage. De radiator is onder een hoek gemonteerd om warmteoverdracht naar de cabine te voorkomen.

Dubbelschuifraam. Het rechter raam is een dubbelschuifraam. Wanneer dit raam en het linker raam met scharnier van achteren worden geopend, ontstaat dwarsventilatie en wordt de machinist comfortabeler.

Geluidsniveaus. De cabinesteunen zijn erop ontworpen om geluid en trillingen in de cabine te verminderen. Alle verbindingen met de cabine zijn verend gemonteerd. De bestuurderscabine maakt uitgebreid gebruik van geluid-absorberende en barrièrematerialen om het geluidsniveau laag te houden.

Stuurkolom. Kan gekanteld en in de hoogte versteld worden voor een comfortabele rijstand.

Onderhoudsgemak

Meer tijd voor productie, minder tijd en geld voor onderhoud.



Lange onderhoudsperiodes.

Lange motorolie- en hydrauliekolievervalsingsperiodes verlagen de onderhoudskosten en verkorten de stilstandtijd. Het bijstellen van wiellagers is volledig geëlimineerd.

Test- en smeerpunten. Testpunten zijn achter de cabine samengebracht en kunnen vanaf de grond worden bereikt. Smeerpunten zijn aan de achterkant van het voorste deel van het chassis en de voorkant van het achterste deel van het chassis samengebracht. Automatisch smeren is optioneel.

Onderhoudspunten. De peilstok en vuldoppen voor de motor- en transmissieolie, de lucht- en brandstoffilters en de brandstofontluchtingspomp zijn allemaal aan de linkerkant van de motor onder de motorkap gemonteerd. De koelvloeistofpeilindicator en de vuldoppen bevinden zich buiten de cabine.

Radiator. De radiator bevindt zich achter de cabine waardoor bescherming wordt geboden bij frontale botsingen en zowel de inlaat- als de uitlaatzijde van de radiator bereikt kan worden.

Extended Life koelvloeistof. Verlengt het verversingsinterval en de levensduur van de waterpomp door aluminiumcorrosie tegen te gaan.

Motorkap. De motorkap wordt elektrisch omhoog en omlaag gebracht, waardoor de machinist bij het uitvoeren van onderhoud minimale kracht hoeft te gebruiken.

Elektrisch servicecentrum. Dit servicecentrum bevindt zich in de cabine en biedt een stroompoort, testaansluiting en connector voor de Cat gegevensverbinding.

Connector voor Cat

gegevensverbinding. Verschafft een aansluitpunt voor een laptopcomputer waarop ET (Elektronische Technicus) software draait. De poort van de Cat gegevensverbinding voert programmeerfuncties op alle elektronische bedieningselementen uit.

Toegang tot onderhoudspunten.

De cabine kantelt opzij voor gemakkelijke toegang aan de onderkant wat onderhoud aan de transmissie, aandrijfassen en hydraulische pompen vereenvoudigt. De elektrische en hydraulische verbindingen van de machine kunnen aan de rechterkant van de cabine achter een verwijderbaar cabinepaneel gemakkelijk worden bereikt.

Geïntegreerd transmissiepakket.

Een aantal componenten zijn in één transmissiepakket samengebracht. Het transmissiepakket omvat de transmissiepomp, koppelvormer, retarder en vier pompaandrijvingen. Omdat de transmissie een integraal ontwerp heeft, zijn vele van de uitwendige slangen geëlimineerd, met als gevolg minder onderhoud en grotere betrouwbaarheid.

Motor en transmissie verwijderen.

Het ontwerp van het voorste deel van het chassis maakt het mogelijk om de motor en transmissie als één geheel te verwijderen en installeren.

Vervoer van de truck. Door het ophangingssysteem hoeft de ophanging niet te worden neergelaten wanneer de truck wordt vervoerd, waardoor onderhoud en stilstandtijd worden verminderd.

Verdeelbak uitgaand. Verzorgt smering van alle lagers en koppelingen met een drukgesmeerd systeem. Goede smering betekent minder onderhoud en reparatie.

Complete klantenservice

De service van de Pon Equipment helpt u om langer tegen lagere kosten te werken.

Selectie. Vergelijk de machines die u overweegt te kopen zorgvuldig voordat u ze koopt. Wat zijn de eisen voor het werk, machine-uitrustingsstukken en werkuren? Hoe vaak hebt u de machine en het juiste laadmaterieel voor de machine nodig? Uw Pon Equipment kan u helpen.

Op bestelling gemaakte producten.

De 730 kan met allerlei gespecialiseerde producten van Caterpillar en van fabrikanten van hulpuitrusting worden gebruikt. Voor meer informatie kunt u contact opnemen met uw plaatselijke Pon Equipment.

Aankoop. Kijk verder dan de aankoopprijs, kijk naar de waarde die de 730 biedt. Houd rekening met de doorverkoopwaarde, vergelijk productiviteit en de dagelijkse bedrijfskosten en het brandstofverbruik. Raadpleeg uw plaatselijke Pon Equipment voor financieringsmogelijkheden.

Bediening. Voor de beste bedrijfs-technieken om de productiviteit en uw winst te verhogen, kunt u uw Cat dealer om de meest recente trainingsdocumentatie vragen en het getrainde personeel raadplegen.

Onderhoud. Programma's voor reparatiemogelijkheden garanderen de kosten van reparaties op voorhand. Diagnoseprogramma's zoals SÁOÁSSM en technische analyse helpen u om onvoorziene reparaties te vermijden.

Vervanging. Repareren of reviseren? Cat knikgestuurde trucks zijn ontworpen voor een langere levensduur met reviseerbare componenten. Uw Pon Equipment kan u helpen om de kosten te schatten zodat u de juiste keuze kunt maken.



Productondersteuning. De 730 biedt eenvoudig onderhoud met combinatie-onderhoudspunten en langere onderhoudsintervallen om uw machine langer in bedrijf te houden. Uw plaatselijke Pon Equipment biedt onovertroffen wereldwijde onderdelenondersteuning, getrainde monteurs en onderhoudscontracten.

Garantie. Uw plaatselijke Pon Equipment staat klaar om u te steunen en te beschermen. Verlengde-garantiemogelijkheden zijn ook verkrijgbaar.

Cat.com. Voor meer complete informatie over Cat producten, dealeardiensten en industrie-oplossingen kunt u ons op internet bezoeken op www.cat.com.

Motor

Cat C11 met ACERT technologie

Brutovermogen

SAE J1995 242 kW/329 hp

Nettovermogen bij 1800 tpm

ISO 9249 239 kW/325 pk

EEG 80/1269 239 kW/325 pk

Boring 130 mm

Slag 140 mm

Slagvolume 11,2 liter

- Al het motorvermogen (pk) is metrisch incl. voorpagina.
- Het opgegeven nettovermogen is het beschikbare vermogen aan het vliegwiel wanneer de motor met een dynamo, luchtfilter, uitlaatdemper en ventilator op de laagste snelheid is uitgerust.
- Nettovermogen met ventilator op maximale snelheid is 225 kW volgens de SAE referentievoorwaarden.
- De 730 voldoet aan EU fase IIIA uitstootspecificaties voor Europa tot en met 2010.
- Geen motorcorrectie vereist onder 3000 m.

Transmissie

Vooruit km/u

1 7,6

2 14,4

3 22,0

4 33,6

5 46,8

6 55,3

Achteruit

1 8,5

Gewicht

Nominale lading 28 100 kg

Bedrijfgewicht

Leeg kg

Vooras 13 140

Middenas 5000

Achteras 4710

Totaal 22 850

Nominaal laadvermogen

Vooras 2720

Middenas 12 700

Achteras 12 700

Totaal 28 120

Geladen

Vooras 15 860

Middenas 17 700

Achteras 17 410

Totaal 50 970

Remmen

ISO 3450:1998

Cabine met ROPS/FOPS-constructie

Cabine/FOPS-constructie ISO 3449:1992 niveau II

Cabine/ROPS-constructie ISO 3471:1994

Geluid

In de cabine – Geluid voor machinist

Het geluidsniveau voor de machinist, gemeten volgens de procedures in ISO 6394, is 76 dB(A) voor de door Caterpillar geleverde cabine, wanneer deze naar behoren is geïnstalleerd en onderhouden en met gesloten deuren en ramen is getest.

Geluidsniveau buiten cabine

De geluidsbelasting voor omstanders volgens 2000/14/EG van de Europese Unie is 111 dB(A).

Inhoud van laadbak

m³

Met kop SAE 2:1 16,9

Afgestreken 13,1

Met kop SAE 1:1 20,6

Inhouden

liter

Brandstoftank 360

Koelsysteem 85

Hydraulisch systeem 100

Motorcarter 37

Transmissie 47

Eindaandrijvingen/differentieel 132

Verdeelbak uitgaand 18

Laadbakkipsysteem

Heftijd 12 seconden

Daaltijd 12 seconden

Debiet 290 l/min

Dikte van plaat van laadbak

Voor kant 8 mm

Achterkant 14 mm

Zijkant 12 mm

Basis 14 mm

Afmetingen

Alle afmetingen zijn bij benadering.

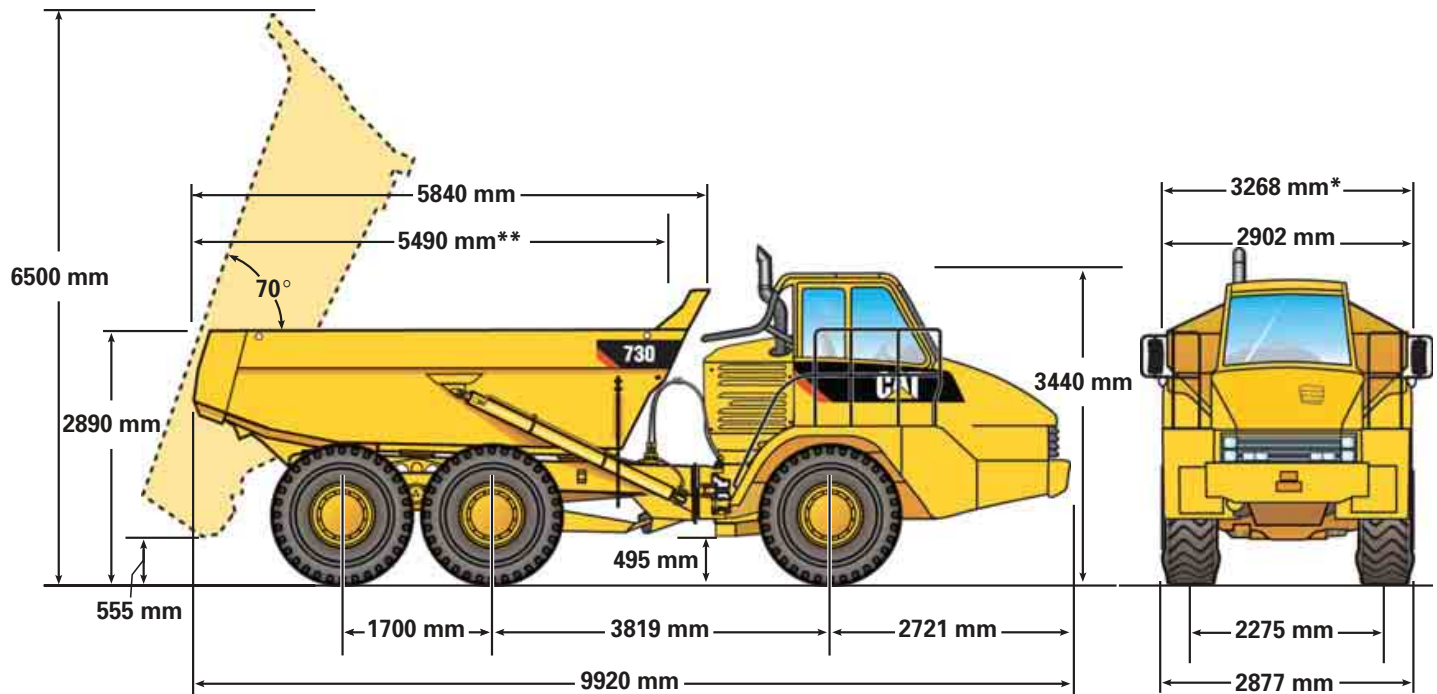

* indien uitgerust met een schaarachterklep

** binnenkant laadbak

Draaicirkel

De afmetingen zijn voor machines met 23.5R25 banden.

Draaiafmetingen

Stuurhoek – links/rechts	45°
SAE draaistraal	7254 mm
Vrije straal	7605 mm
Straal binnenkant	3710 mm
Padbreedte	4980 mm

Stuursysteem

Vergrendeling tot vergrendeling	4 seconden
Debiet	153 l/min

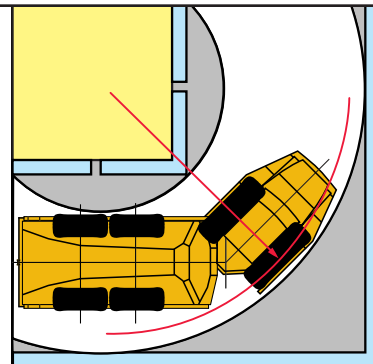

Optimale combinatie lader-truck

Hydraulische graafmachines			345C	330D
Gangen			4-5	5-6
Wielladers	972H	966H	962H	950H
Gangen	3-4	4	4-5	4

Een optimale combinatie geeft u een groot productiviteitsvoordeel. De 730 past uitstekend bij de Cat 345C, 330D L hydraulische graafmachines; en 972H, 966H, 962H en 950H wielladers. Dit heeft hogere productie en lagere systeemkosten per eenheid verplaatst volume tot gevolg.

Hellingvermogen/snelheid/velgtrekkkracht

Om de prestaties te bepalen leest u van Bruto gewicht naar beneden tot % totale weerstand. De totale weerstand is gelijk aan het percentage werkelijke helling plus 1% voor elke 10 kg/metrieke ton rolweerstand. Vanaf dit punt leest u horizontaal tot de kromme met het hoogst mogelijke snelheidsbereik. Ga vervolgens naar beneden naar Maximale snelheid. De bruikbare velgtrekkkracht hangt van de beschikbare tractie af.

- E** Leeg 22 850 kg
- L** Geladen 50 970 kg
- 1A** 1e versnelling (omvormeraandrijving)
- 1B** 1e versnelling (directe aandrijving)
- 2** 2e versnelling
- 3** 3e versnelling
- 4** 4e versnelling
- 5** 5e versnelling
- 6** 6e versnelling

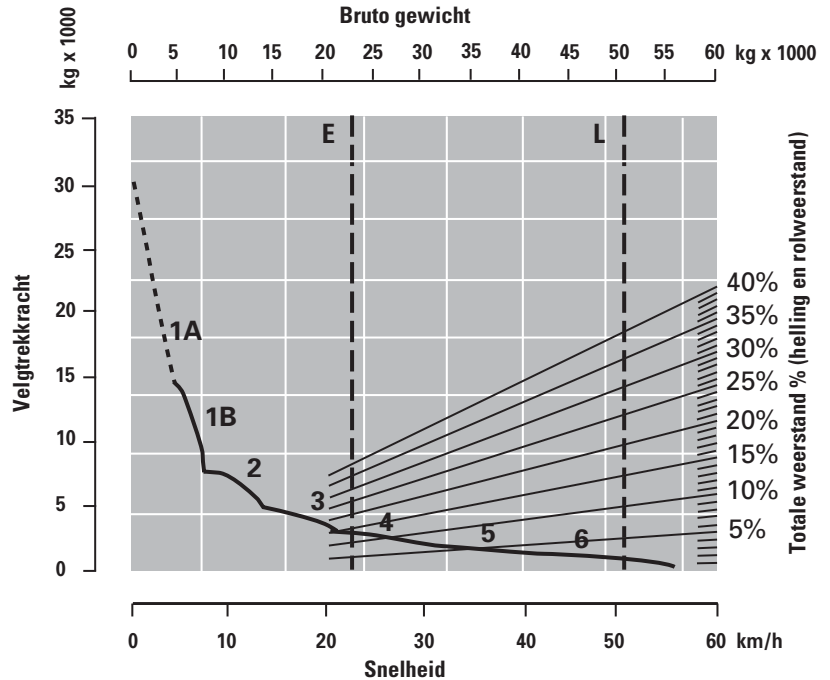

Vertragingsprestaties

Om de prestaties te bepalen leest u van Bruto gewicht naar beneden tot % effectieve helling. De effectieve helling is gelijk aan het werkelijke % gunstige helling plus 1% voor elke 10 kg/metrieke ton rolweerstand. Vanaf dit punt leest u horizontaal tot de kromme met het hoogst mogelijke snelheidsbereik. Ga vervolgens naar beneden naar Maximale snelheid. Het vertragingseffect op deze krommen geeft volledige toepassing van de retarder weer.

- E** Leeg 22 850 kg
- L** Geladen 50 970 kg
- 1** 1e versnelling
- 2** 2e versnelling
- 3** 3e versnelling
- 4** 4e versnelling
- 5** 5e versnelling
- 6** 6e versnelling

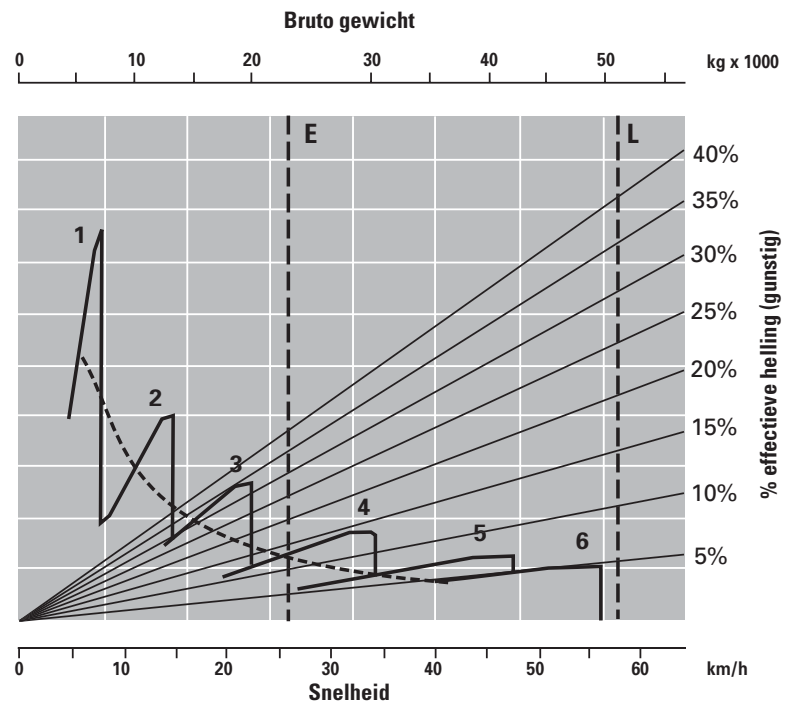

Standaarduitrusting

De standaarduitrusting kan variëren. Raadpleeg uw Caterpillar dealer voor bijzonderheden.

Airconditioning met R134A koelmiddel
Luchtopeningen, instelbaar
Autoshift transmissie met zes versnellingen
Achteruitrij-alarm
Laadbak aangepast voor uitlaatwarmte
Cat C11 motor met ACERT technologie
Differentiële, standaard met differentieelblokkering op kruisas met koppeling voor alle assen
Schijfremmen met remjuk met dubbel circuit
Elektrisch systeem: 24 volt, 5 A, 24 tot 12 volt omvormer
Elektrohydraulische hefhandel
Etherstarthulp
Glazen ruiten, gelaagd en getint (voor), gehard en getint (achter)
Beschermplaten: achterraut en radiator, carter en as
Koplampen, vier
Verwarming en ontgooier met ventilator met vier snelheden
Claxon, elektrisch

Lichten: in cabine, voor, opzij, achter, twee achteruitrij-/werklichten, twee rem-/achterlichten, richtingaanwijzers voor en achter
Spiegels, links en rechts
Spatlappen, op laadbak gemonteerd
Gereed voor radio
Retarder
Cabine met ROPS/FOPS en alle instrumenten incl:
– Displaymodule instrumentengroep
– Verklippers: linksaf, noodstuurinrichting, verlies van hoofdstuursysteem, temp voor- en achterrem (alleen 735/740 en 740 met losinstallatie), remoliedruk, alarmlampje, transmissiestoring, parkeerrem, status laadsysteem, differentieelblokkering, laadbak niet in vrijstand, rechtsaf, reserve, grootlicht, transmissie in houdstand, waarschuwing machinefilter, retarder, waarschuwing retarder opschakelen
- Meters: motoroliedruk, motorkoelvloeistoftemperatuur, toerenteller, olietemperatuur van koppelomvormer, brandstofpeil, brandstofpeilmeter
– Meters: bedrijfsurenmeter, snelheidsmeter, toerenteller
Stoel, volledig afstelbaar, luchtvering

Stoel, bekleed, passagier/trainer
Veiligheidsgordels, twee, oprolbaar
Noodstuurinrichting
S•O•S monsternamekleppen
Stortschermbalk, voorkant, integraal onderdeel van laadbak
Startcontactdoos, elektrisch, op afstand
Opbergruimte: twee bekerhouders, fleshouder, opbergruimte onder stoel, deurvak, opbergruimte achter stoel, kledinghaak
Zonneklep
Aandrijving van drie assen, zes wielen
Kantelbaar en in hoogte verstelbaar stuurwiel
Banden, zes 23.5R25, radiaal
Sleppennen, voor en achter
Antivandalismebeveiliging: afsluitbare doppen voor brandstoftank en hydrauliekolietank
Zijramen openen, getint
Ruitenwisser en -sproeier, twee snelheden, met intervalregeling (voor)
Ruitenwisser en -sproeier, twee snelheden (achter)

Optionele uitrusting

Optionele uitrusting kan variëren. Raadpleeg uw Caterpillar dealer voor bijzonderheden.

Automatische smeerinstallatie voor het automatisch smeren van lagers
Laadbakverbinding voor uitlaatwarmte
Laadbakvoeringen
Hulpstuk voor koudstarten
Clusteller/machinistbewakingsset

Snel tanken
Verwarmde achteruitkijkspiegels
Achterklep:
Schaartype
Banden: optionele bandenmaten en profielpatronen verkrijgbaar

730 Knikgestuurde dumptruck

Voor meer complete informatie over Cat producten, dealdiensten en industrie-oplossingen kunt u ons op internet bezoe op www.cat.com

Materialen en specificaties kunnen zonder kennisgeving worden gewijzigd. De op de foto's afgebeelde machines kunnen extra uitrusting hebben. Neem contact op met Pon Equipment voor leverbare opties.

© 2007 Caterpillar — Alle rechten voorbehouden

CAT, CATERPILLAR, hun respectievelijke logo's, "Caterpillar geel" en POWER EDGE 'trade dress' alsmede de bedrijfs- en productidentiteit die hier gebruikt worden, zijn handelsmerken van Caterpillar en mogen niet zonder toestemming gebruikt worden.

HDHM5647-3 (03/2008) hr

CATERPILLAR[®]