

## WG17EZ TECHNISCHE GEGEVENS

### Motor

De Werklust WG17EZ is uitgerust met een 4-cilinder turbo-dieselmotor met een hoog koppel bij lage toeren. Met de elektronisch aangestuurde brandstofinspuiting reageert de motor al bij laag toerental waardoor brandstof wordt bespaard. Het gasgeven wordt elektronisch geregeld via het gaspedaal. Het geluidsniveau is uitzonderlijk laag: 71dB in de cabine.

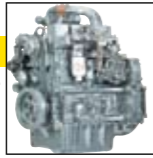

Merk	John Deere 4045 HF 285 A
Model	4 cyl. Turbo
Vermogen	102 kW bij 2200 rpm
Inhoud	4.5 ltr
Boring x slag	106 x 126 mm
Max. koppel	525 Nm bij 1500 omw/min
Koeling	Vloeistof, hydrostatisch

### Transmissie

In de nieuwe Werklust WG17EZ wordt de geheel nieuwe ZF-Ergopower transmissie WG130 toegepast. In plaats van 'brute power' door te geven, schakelt deze nieuwe ZF transmissie intelligent en soepel.

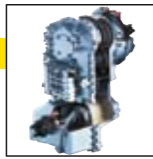

Merk	ZFWG-130
Aantal versnellingen	4 vooruit 3 achteruit
Max. snelheid	40 km/h
Bediening	Volautomaat, selectiehandel aan stuur, vooruit/achteruit schakelaar in hydrauliekhandel

### Assen

De nieuwe ZF-assen zijn volledig afgestemd op de ZF-transmissie. Het differentieel is compact en robuust door een betere verhouding in de eindaandrijving. De zware tandwielen met sterke lagers garanderen een storingsvrij gebruik. De lamellenremmen in oliebad zijn volledig afgedicht en behoeven geen onderhoud of nastelling.



Merk vooras	ZF MT 3065
Differentieel voor	27% limited slip
Differentieel achter	27% limited slip
Merk achteras	ZF MT 3065
Schommelhoek achter	12 graden
Bodemvrijheid	430 mm

### Banden



Standaard	550/65 R25
Alternatief	17.5 R25

### Remmen

Volledig gescheiden remsysteem met stikstof gevulde accumulatoren. Geheel hydraulisch werkende natte schijfremmen, gekoeld via gesloten circuit met circulerende olie, alles bereikbaar gemonteerd. De machinist kan door middel van een schakelaar op het dashboard kiezen voor ont koppeling van de aandrijving tijdens het remmen. De parkeerrem is een droge schijfrem geplaatst op de uitgaande as van de transmissie. Bediening: elektrisch/hydraulisch door een schakelaar op het dashboard. Inschakeling door veerspanning, uitschakeling door oliedruk. Noodberemming: gescheiden remcircuits met oplaadbare accumulatoren.



Systeem	Volledig afgedichte oliebad lamellen remmen, bediening vol hydraulisch load sensing
Handrem	Schijfrem veerbelast, bediening elektro hydraulisch

### Hydraulische hefsysteem

In de nieuwe Werklust wiellader WG17EZ wordt een nieuw elektro-hydraulisch systeem van Parker Hannifin toegepast. Het meedenkend load sensing hydraulisch systeem zorgt ervoor dat de vereiste kracht beschikbaar is daar waar op dat moment nodig. De hoofdventielen worden elektrisch aangestuurd.



Functies: heffen, neutraal, zakken, zweefstand, achterover, neutraal, voorover en zwenken

Cilinders	dubbelwerkende cilinders voor alle functies.
Filter	volledige oliefiltering door een 10 micron (absoluut) filter.
Optie	automatische bakafslag
Systeem	Load sensing met vermogenregeling
Pompen	Parker Hannifin
Pompopbrengst	160 ltr/min
Werkdruk	230 bar
Heftijd	5,5 sec
Daaltijd	2,9 sec
Storttijd	1,5 sec

### Hydraulisch stuursysteem

Het besturingssysteem werkt via prioriteit op de hoofdpomp. Dit verlaagt het brandstofverbruik. Het sturen verloopt snel en licht. Ook bij hoge snelheden blijft de besturing precies en soepel door de load sensing pomp en de standaard gemonteerd stuurtempers.



Stuurcilinders	twee dubbelwerkende cilinders
Systeem	Load sensing
Werkdruk	210 bar
Stuurhoek	40 graden
Draairadius (buitenband)	5031 mm

## WG17EZ TECHNISCHE GEGEVENS

### Cabine

De nieuwe Werklust wielladers hebben een moderne cabine met een nieuw ROPS/FOPS veiligheidsframe. Hierdoor is de binnenruimte vergroot. In de van binnen en van buiten geheel beklede en gesloten cabine is het muisstil. Alle aangezogen lucht in de cabine wordt gefilterd. Het nieuwe Canbus display geeft de machinist een continue overzicht van de machine en haar prestaties. Optie: machinebesturing met een joystick op de linkerarmleuning.



### Interieur:

- Verwarming
- Airconditioning (graden instelbaar)
- Dubbel verstelbaar stuur
- Folie afgedichte schakelaars
- Canbus display
- Schuifraam rechts
- Geluidsisolatie
- Getint glas
- Bedieningshandel hydrauliek
- Schakeling transmissie aan het stuur
- Vooruit/achteruit schakeling in hydrauliekhandel
- Vlakke vloer
- 12 Volt omvormer
- Stereo radio/cassettespeler met ingebouwde speakers
- Zonneklep
- Binnenspiegel
- 2 Buitenspiegels
- Binnenverlichting
- Ruitenwisser met wis/was install. op voor- en achterraut

### Geveerde stoel, in te stellen:

- Hoek zitvlak
- Achterleuning
- Instelling gewicht
- Armleuning
- Zitvlak in lengterichting

### Onderhoud

Eenvoudig met handpomp te kantelen cabine en motorkap met gasveren. Zijdelings uitschuifbare airco-condensator. Alle servicepunten zijn gemakkelijk bereikbaar. Peilglazen maken het controleren van koelwater-niveau, hydrauliekolieniveau tot een simpele handeling



Brandstoftank	188 ltr.
Hydrauliektank	100 ltr.
Koelsysteem	29 ltr.
Transmissie	28 ltr.
Motorcarter	14 ltr.
Vooras	ca. 24 ltr.
Achteras	ca. 24 ltr.

### Afmetingen

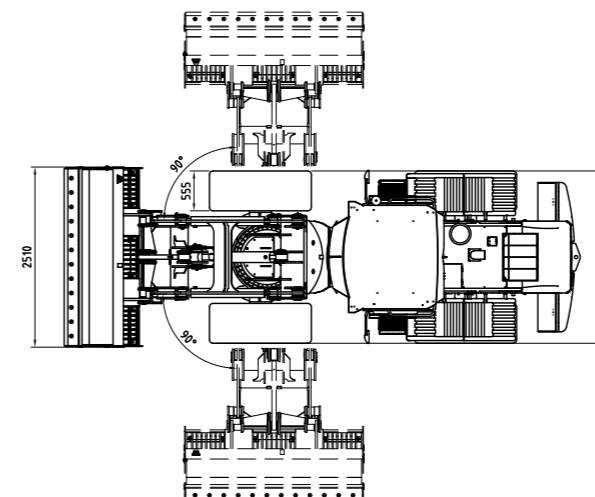

### Canbus controle systeem

Het nieuwe IQAN Kleurendisplay geeft een weergave van :



#### Dieselmotor gegevens:

koelwater-, intercooler- en olie temperatuur, intercooler- en oliedruk, toerental, urenstand, brandstoftank niveau en foutmeldingen

#### Transmissie gegevens:

temperaturen, rijsnelheid, ingeschakelde versnelling, en foutmeldingen.

#### Hydrauliek gegevens:

Olie temperatuur, druk

#### Machine gegevens:

Type, urenstand, service interval melding.

#### Verbruiksmonitor:

momenteel verbruik, gemiddeld verbruik, tripverbruik, trip afstand

#### Overig:

Zwenkhoek weergave, en middenstand indicatie, Last moment indicatie en beveiliging bij zwenken, pop-up waarschuwingen en foutmeldingen. Zeer uitgebreide controle en storing analyse mogelijkheden vanuit display

### Operationele gegevens

De keuze van een bak wordt bepaald door het soortelijk gewicht van het materiaal en de geplande vullingsgraad. Verschillende bakken kunnen worden geleverd, zoals combinatiebak, puinbak, dichte bak, hoogkiepbak of schudbak. Bovendien naar keuze met: tanden, mes, verwisselbare tanden, verwisselbaar mes of voorzetmes.



Bakinhoud	1,5 - 2,5 m <sup>3</sup>
Bakbreedte	2500 mm
Stortheogte max.	3190 mm
Max. stortbereik op 7"	1810 mm
Kiepbelasting (recht, 0° zwenken)	6950 kg
Kiepbelasting (geknikt, 0° zwenken)	6100 kg
Kiepbelasting (geknikt, 90° zwenken)	6150 kg
Breekkracht	8300 kg
Lengte	7190 mm
Transportlengte (zonder bak)	6050 mm
Gewicht	12000 kg

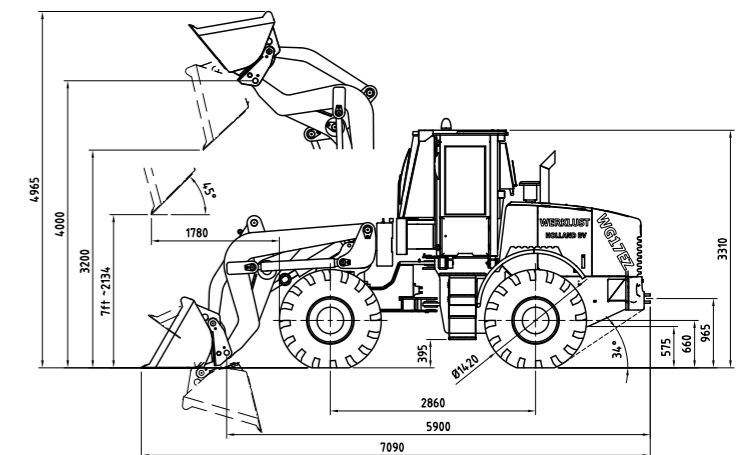

**Standaard uitvoering**

**Motor**

- Olieaftapplug
- Lage emissie (stage III) uitvoering
- Veiligheidsluchtfiler met voorfiltering/afzuiging
- Voorverwarming van inlaatlucht
- Brandstoffilter met waterafscheider
- Carterontluchting

**Elektrisch systeem**

- 24 Volt
- Dynamo 24V, 70 Amp.
- Massa schakelaar
- Instrumentenpaneel compleet
- Verlichting
- Remlichten
- Werkverlichting halogeen (4)
- Richtingaanwijzers

**Canbus controle systeem, display:**

- Druk motorolie
- Temperatuur transmissieolie
- Versnelling transmissie
- Noodbesturing
- Foutdiagnose
- Remdruk
- Parkeerrem
- Watertemperatuur
- Temperatuur hydrauliekolie
- Urenstand
- Snelheid
- Brandstofpeil
- Acculading
- Vervuiling luchtfilter
- Groot licht
- Richtingaanwijzers
- Werkverlichting
- Zwaailamp
- Voorverwarmingselement

**Motor naar lager vermogen bij indicatie van:**

- Te hoge temperatuur vloeistof
- Te lage oliedruk motor

**Aandrijflijn**

- Functie voor ont koppelen transmissie in te schakelen tijdens remmen
- Bediening transmissie d.m.v. één handel
- Schakeling vooruit/achteruit ook mogelijk via handel bediening hydrauliek
- Differentieel sper voor en achter, automatisch

**Remsysteem**

- Volledig afgedichte oliebad lamellenremmen
- Gescheiden remcircuits
- Vol hydraulisch load sensing
- Schijfrem veerbelast bediening elektro-hydraulisch
- Via schakelaar op dashboard kiezen voor ont koppeling aandrijving tijdens remmen
- Noodberemming
- Parkeerrem, elektrisch/hydraulisch

**Cabine**

- ROPS/FOPS
- Geluidwerende bekleding
- Asbak
- Jashaak
- Sigarettenaansteker
- Radio cassette recorder
- Afsluitbare deur
- Verwarming met filter, verse luchttoevoer en ruitontdooier
- Vloermat
- Binnenverlichting
- Buitenspiegels 2, binnenspiegel 1
- Schuifraam
- Getint veiligheidsglas
- Heupgordel
- Verstelbare console voor bediening hydrauliek
- Stoel volledig instelbaar
- Opbergruimte
- Zonneklep
- Ruitensproeier voor en achter
- Ruitenwisser voor en achter
- Interval schakeling op ruitenwisser

**Hydraulisch systeem**

- Hoofdventiel met volledig elektro-hydraulische aansturing van hefarm, bak, zwenken en derde (en eventueel extra) sectie.
- 1 Plunjerpomp met variabele opbrengst voor besturing en werkhydrauliek
- Drukloos maken hefarm
- Noodstuursysteem
- Lastcompensator veersysteem met drukvereffening

**Uitrusting**

- Combinatiebak
- Gereedschapkist
- Gereedschapset
- Trechter met vulpijp
- Zwaailamp
- Trekhaak met pen
- Knikpuntblokkering
- 550/65R25 Banden

**Cabine**

- Radio met CD speler
- Extra schuifraam links
- Luchtgeveerde stoel
- Koelbox
- Horizontaalvering in stoel
- Bijrijderstoel
- Armleuning links instelbaar

**Hydraulisch systeem**

- 4e Hydraulische sectie dmv omkeerventiel
- Instelbare oliehoeveelheid voor 3e sectie
- Retourleiding hydrauliek extra
- Driewegkraan op 3e sectie
- Weegsysteem
- Joystickbesturing
- Fixatie 3e sectiehandel
- Bakvlakstand
- Geen bio-olie

**Banden**

- 17.5 R25

**Uitrustingsstukken**

- Bak met voorzetmes
- Hoogkiepbak
- Volumebak
- Puinbak
- Verwisselbare tanden
- Verwisselbaar mes
- Palletvorken
- Kraanarm
- Sneeuwschuif
- Rolbezem
- Balenklem

**Extra uitvoering**

**Motor**

- Luchtfiler Turbo II

**Elektrisch systeem**

- Borstelloze dynamo, 90 Amp
- Extra werkverlichting voor
- Extra werkverlichting achter
- Extra werkverlichting in opstappen
- Extra werkverlichting voorframe
- Xenon verlichting
- Zijverlichting inklapbaar
- Nummerplaatverlichting
- Achteruitrijalarm
- Zwaailamp neerklapbaar
- Aansluiting 27mc/mobilfoon/telefoon
- Stekkerdoos aanhanger
- Aansluiting stenentrommel/-klem
- Brandstofvulpomp elektrisch
- Achteruitrijcamera

**Uitrusting**

- Centraal smeersysteem
- Kipcilinderbescherming
- Tussenasbescherming
- Koplampbescherming
- Achterlichtbescherming
- Ruitbescherming
- Motorkapbescherming
- Hijsogen
- Vonkenvanger op uitlaat
- Aanhangwagenberemming
- Verlaagde trekhaak
- Machine spuiten in blanke lak
- Verbrede spatborden
- Platen in velgen

Kanaal Zuid 114, 7332 BD Apeldoorn, P.O. Box 159, 7300 AD Apeldoorn

Phone +31(0)55 - 533 43 63, Fax +31(0)55 - 542 83 31, E-mail: info@werkklust.nl, www.werkklust.nl



**4 Cilinder Diesel Motor**

**Nieuwe ZF-Ergopower Transmissie**

**Nieuwe ZF-Assen**

**Nieuw Hydraulisch Systeem van Parker Hannifin**

**Nieuw Canbus Informatiesysteem**

**Moderne Cabine**



**WG17EZ**  
TECHNISCHE GEGEVENS

MADE IN HOLLAND

