

**WG18E TECHNISCHE GEGEVENS****Standaard uitvoering****Motor**

- Olieaftapplug
- Lage emissie (stage II) uitvoering
- Veiligheidsluchtfilter met voorfiltering/afzuiging
- Voorverwarming van inlaatlucht
- Brandstoffilter met waterafscheider
- Carterontluchting

**Elektrisch systeem**

- 24 Volt
- Dynamo 24V, 70 Amp.
- Massa schakelaar
- Instrumentenpaneel compleet
- Verlichting
- Remlichten
- Werkverlichting halogeen (4)
- Richtingaanwijzers

**Canbus controle systeem, display:**

- Motoroliedruk
- Motorolietemperatuur
- Transmissieoliedruk
- Transmissieolie temperatuur
- Versnelling transmissie
- Transmissiefilter vervuiling
- Noodbesturing
- Remdruk
- Parkeerrem
- Watertemperatuur
- Hydrauliekolietemperatuur
- Urenstand
- Snelheid
- Brandstofpeil
- Acculading
- Luchtfilter vervuiling
- Groot licht
- Richtingaanwijzers
- Werkverlichting
- Zwaailamp
- Voorverwarmingselement

**Motor naar lager toerental bij indicatie van:**

- Te hoge temperatuur vloeistof
- Te lage oliedruk motor
- Te hoge temperatuur transmissie

**Aandrijflijn**

- Functie voor ontkoppelen transmissie in te schakelen tijdens remmen
- Bediening transmissie d.m.v. één handel
- Schakeling vooruit/achteruit ook mogelijk via handel bediening hydrauliek
- Differentieel sper voor, automatisch

**Remsysteem**

- Volledig afgedichte oliebad lamellenremmen
- Gescheiden remcircuits
- Vol hydraulisch load sensing
- Schijfrem veerbelast bediening elektro-hydraulisch
- Via schakelaar op dashboard kiezen voor ont koppeling aandrijving tijdens remmen
- Noodberemming
- Parkeerrem, elektrisch/hydraulisch

**Cabine**

- ROPS FOPS
- Geluidwerende bekleding
- Asbak
- Jashaak
- Sigarettenaansteker
- Radio cassette recorder
- Afsluitbare deur
- Verwarming met filter, verse luchttoevoer en ruitontdooier
- Vloermat
- Binnenverlichting
- Buitenspiegels 2, binnenspiegel 1
- Schuifraam
- Getint veiligheidsglas
- Heupgordel
- Verstelbare console voor bediening hydrauliek
- Stoel volledig instelbaar
- Opbergruimte
- Zonneklep
- Ruitensproeier voor en achter
- Ruitwisser voor en achter
- Interval schakeling op ruitwisser

**Hydraulisch systeem**

- Hoofdventiel met 3 functies
- Servoventiel met 3 functies
- 2 Axiale plunjerpompen met variabele opbrengst voor besturing en werkhydrauliek
- Drukloos maken hefarm
- Noodstuursysteem
- Biologisch afbreekbare olie
- Lastcompensator veersysteem

**Uitrusting**

- Combinatiebak met tanden
- Gereedschapkast
- Gereedschapset
- Trechter met vulpijp
- Zwaailamp
- Trekhaak met pen
- Knikpuntblokkering
- 20.5 R 25 Banden

**Cabine**

- Radio met CD speler
- Extra schuifraam links
- Luchtgeveerde stoel
- Koelbox
- Horizontaalvering in stoel
- Bijrijderstoel
- Armleuning links instelbaar

**Hydraulisch systeem**

- 4e Hydraulische sectie dmv omkeerventiel
- Instelbare oliehoeveelheid voor 3e sectie
- Retourleiding hydrauliek extra
- Driewegkraan op 3e sectie
- Weegsysteem
- Joystickbesturing
- Fixatie 3e sectiehandel
- Bakvlakstand
- Geen bio-olie

**Banden**

- 17,5 R25
- 600/65 R25
- 650/65 R25

**Uitrustingsstukken**

- Bak met voorzetmes
- Hoogkiepbak
- Volumebak
- Puinbak
- Verwisselbare tanden
- Verwisselbaar mes
- Palletvorken
- Kraanarm
- Sneeuwschuif
- Rolbezem
- Balenklem

**Extra uitvoering****Motor**

- Oliebad luchtfilter
- Luchtfilter Turbo II

**Elektrisch systeem**

- Borstelloze dynamo
- Extra werkverlichting voor
- Extra werkverlichting achter
- Extra werkverlichting in opstappen
- Extra werkverlichting voorframe
- Zijverlichting inklapbaar
- Nummerplaatverlichting
- Achteruitrijalarm
- Zwaailamp neerklapbaar
- Aansluiting 27mc/mobilfoon/telefoon
- Stekkerdoos aanhanger
- Aansluiting stenentrommel/-klem
- Brandstofvulpomp elektrisch
- Achteruitrijcamera

**Uitrusting**

- Centraal smeersysteem
- Extra contragewicht 220KG
- Kipcilinderbescherming
- Tussenasbescherming
- Koplampbescherming
- Achterlichtbescherming
- Ruitbescherming
- Motorkapbescherming
- Hijsogen
- Vonkenvanger op uitlaat
- Aanhangwagenberemming
- Verlaagde trekhaak
- Machine spuiten in blanke lak
- Verbrede spatborden
- Platen in velgen

**6 Cilinder John Deere Diesel:****Nieuwe ZF-Ergopower Transmissie****Nieuwe ZF-Assen****Nieuw Hydraulisch Systeem van Bosch Rexroth****Nieuw Canbus Informatiesysteem****Moderne Cabine****WERKLUST**  
WERKLUST HOLLAND BV**WG18E**  
TECHNISCHE GEGEVENS

MADE IN HOLLAND



Kanaal Zuid 114, 7332 BD Apeldoorn, P.O. Box 159, 7300 AD Apeldoorn

Phone +31(0)55 - 533 43 63, Fax +31(0)55 - 542 83 31, E-mail: info@werkklust.nl, www.werkklust.nl

## WG18E TECHNISCHE GEGEVENS

## Motor

De Werklust WG18E is uitgerust met een 6-cilinder turbo-dieselmotor met een hoog koppel bij lage toeren. Met de elektronisch aangestuurde brandstofinspuiting reageert de motor al bij laag toerental waardoor brandstof wordt bespaard. Het gasgeven wordt elektronisch geregeld via het gaspedaal. Het vermogen van de Werklust WG18E ligt beduidend hoger dan bij vergelijkbare wielladers, het geluidsniveau daarentegen is uitzonderlijk laag.

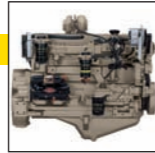

Merk	John-Deere
Model	PowerTech Plus 6068HF
Vermogen	118 kW bij 2150 omw/min
Inhoud	6.8 liter
Boring x slag	106x127mm
Max. koppel	667 Nm vanaf 1000 omw/min
Koeling	Vloeistof, Hydrostatische fan

## Transmissie

In de nieuwe Werklust WG18E wordt de geheel nieuwe ZF-Ergopower transmissie WG160 toegepast. In plaats van 'brute power' door te geven, schakelt deze nieuwe ZF transmissie intelligent en soepel.

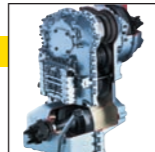

Merk	ZFWG-160
Aantal versnellingen	4 vooruit 3 achteruit
Max. snelheid	40 km/h
Bediening	Volautomaat, selectiehandel aan stuur, vooruit/achteruit schakelaar in hydrauliekhandel

## Assen

De nieuwe ZF-assen zijn volledig afgestemd op de ZF-transmissie. Het differentieel is compact en robuust door een betere verhouding in de eindaandrijving. De zware tandwielen met sterke lagers garanderen een storingsvrij gebruik. De lamellenremmen in oliebad zijn volledig afgedicht en behoeven geen onderhoud of nastelling.

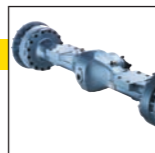

Merk vooras	ZF MT 3075
Differentieel vooras	45% sper automatisch
Merk achteras	ZF MT 3065
Schommelhoek achteras	12,5 graden
Bodemvrijheid	491 mm

## Banden

Standaard	Michelin 20.5 R25 XHA
Alternatief 1	Michelin 600/65 R25 XLD
Alternatief 2	Michelin 650/65 R25 XLD



## Remmen

Volledig gescheiden remsysteem met stikstof gevulde accumulatoren. Geheel hydraulisch werkende natte schijfremmen, gekoeld via gesloten circuit met circulerende olie, alles bereikbaar gemonteerd. De machinist kan door middel van een schakelaar op het dashboard kiezen voor ont koppeling van de aandrijving tijdens het remmen. De parkeerrem is een droge schijfrem geplaatst op de uitgaande as van de transmissie. Bediening: elektrisch/hydraulisch door een schakelaar op het dashboard. Inschakeling door veerspanning, uitschakeling door oliedruk. Noodberemming: gescheiden remcircuits met oplaadbare accumulatoren.

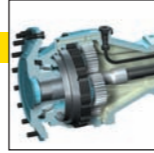

Systeem	Volledig afgedichte oliebad lamellen remmen, bediening vol hydraulisch load sensing
Handrem	Schijfrem veerbelast, bediening elektro hydraulisch

## Hydraulisch hefsysteem

In de nieuwe Werklust wielladers wordt een nieuw hydraulisch systeem toegepast van Bosch Rexroth. Het meedenkend load sensing hydraulisch systeem zorgt ervoor dat de vereiste kracht beschikbaar is daar waar op dat moment nodig.



De hoofdventielen worden bediend door een servo ventiel. Functies: heffen, neutraal, zakken, zweefstand, achterover, neutraal, voorover. Cilinders: dubbelwerkende cilinders voor alle functies. Filter: volledige oliefiltering door een 10 micron (absoluut) filter. Optie: automatische bakafslag, werkt via een inductiemagneet.

## Systeem: Load sensing met vermogens regeling

Pompen	Bosch Rexroth
Pompopbrengst	152 ltr/min
Werkdruk	280 bar
Heftijd	5.0 sec
Daaltijd	2.5 sec
Storttijd	1.3 sec

## Hydraulisch stuursysteem

De load sensing besturingspomp geeft alleen vermogen wanneer gevraagd. Dit verlaagt het brandstofverbruik. Het sturen verloopt snel en licht. Ook bij hoge snelheden blijft de besturing precies en soepel. Stuurcilinders: twee dubbelwerkende cilinders.



## Systeem: Load sensing

Pompen	Bosch Rexroth
Pompopbrengst	96 ltr/min
Werkdruk	175 bar
Stuurhoek	40 graden
Draairadius (buitenband)	5111 mm

## Cabine

De nieuwe Werklust wielladers hebben een moderne cabine met een nieuw ROPS/FOPS veiligheidsframe. Hierdoor is de binnenruimte vergroot. De cabine is muisstil, want van binnen en van buiten geheel bekleed en gesloten. Alle aangezogen lucht in de cabine wordt gefilterd. Het nieuwe Canbus display geeft de machinist een continue overzicht van de machine en haar prestaties. Optie: machinebesturing middels een joystick op de linkerarmleuning.



## Interieur:

- Verwarming
- Airconditioning
- Dubbel verstelbaar stuur
- Folie afgedichte schakelaars
- Canbus display
- Schuifraam rechts
- Geluidsisolatie
- Getint glas
- Bedieningshandel hydrauliek
- Schakeling transmissie aan het stuur
- Vooruit/achteruit schakeling in hydrauliekhandel
- Vlakke vloer
- 12 Volt omvormer
- Stereo radio/cassettespeler met ingebouwde speakers
- Zonneklep
- Binnenspiegel
- 2 Buitenspiegels
- Binnenverlichting
- Ruitenwisser met wis/was install. op voor- en achterruit

## Geveerde stoel, in te stellen:

- Hoek zitvlak
- Achterleuning
- Instelling gewicht
- Armleuning
- Zitvlak in lengterichting

## Onderhoud

Gemakkelijk te kantelen cabine met hydropomp en motorkap met gasveren. Zijdelings uitschuifbare aircoradiateur. Alle servicepunten zijn gemakkelijk bereikbaar. Peilglazen maken het controleren van koelwaterniveau, hydrauliekolieniveau tot een simpele handeling



Brandstoftank	188 ltr.
Hydrauliektank	126 ltr.
Koelsysteem	29 ltr.
Transmissie	28 ltr.
Motorcarter	14 ltr.
Vooras	ca. 24 ltr.
Achteras	ca. 19 ltr.

## Afmetingen

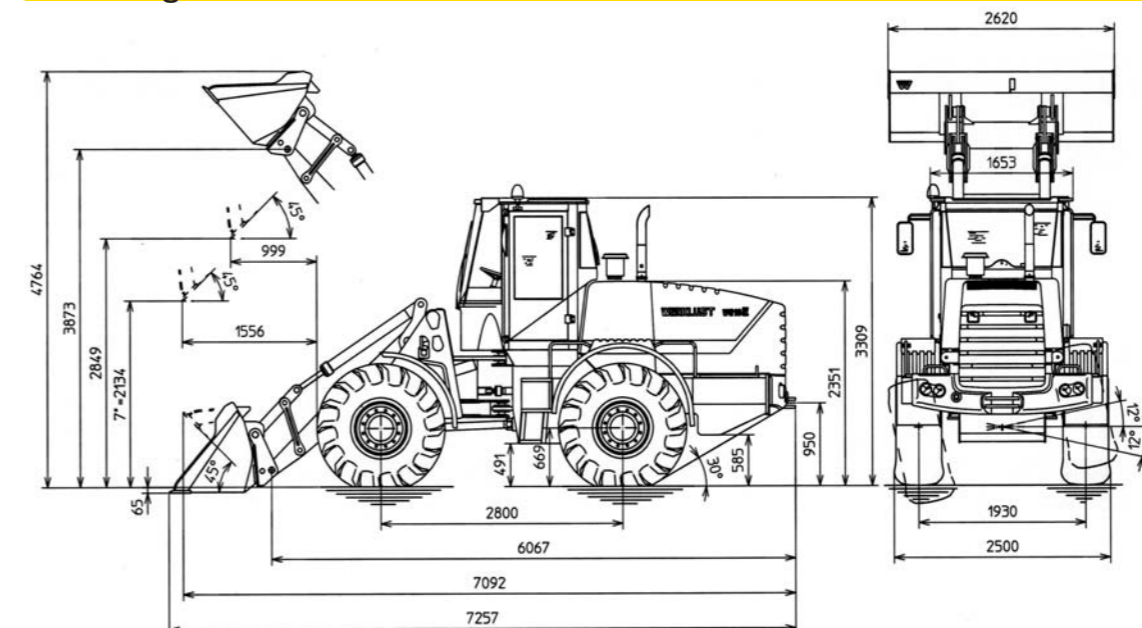

## WG18E TECHNISCHE GEGEVENS

## Canbus controle systeem

Het nieuwe Canbus informatiesysteem geeft de machinist een continue overzicht van de status van de machine. Bij een mogelijk probleem zorgt het systeem voor directe signalering. Alle gegevens blijven in het systeem opgeslagen en kunnen gebruikt worden voor analyses. Bovendien kan het systeem worden ge-update om, afhankelijk van de inzet, steeds de ideale instelling van de transmissie te verkrijgen.



## Af te lezen op Canbus display:

- Motoroliedruk
- Motorolietemperatuur
- Transmissieoliedruk
- Transmissieolie temperatuur
- Remdrukalarm
- Parkeerrem
- Watertemperatuur
- Hydrauliekolie temperatuur
- Brandstofhoeveelheid
- Urenstand
- Snelheid
- Acculading
- Luchtfiler vervuiling
- Transmissiefiler vervuiling
- Versnelling transmissie

## Elektrisch systeem

- Voltage 24V
- Batterijen 2x12V
- Capaciteit 2x120 ah
- Dynamo 70 Amp
- Startmotor 5,2 kW

## Operationele gegevens

De keuze van een bak wordt bepaald door het soortelijk gewicht van het materiaal en de geplande vullingsgraad. Verschillende bakken kunnen worden geleverd, zoals combinatiebak, puinbak, dichte bak, hoogkiepbak of schudbak. Bovendien naar keuze met: tanden, mes, verwisselbare tanden, verwisselbaar mes of voorzetmes.



Bakinhoud	1.8 - 3.0 m <sup>3</sup>
Bakbreedte	2600 mm
Stortheogte max.	2850 mm
Stortbereik bij max. stortheogte	1000 mm
Max. stortbereik op 7"	1556 mm
Kipbelasting recht	8700 kg
Kipbelasting geknikt	7600 kg
Breekkracht	10500 kg
Lengte	7250 mm
Transportlengte (zonder bak)	6150 mm
Gewicht	13000 kg