

6 Cilinder Diesel Motor

Nieuwe ZF-Ergopower
Transmissie

Nieuwe ZF-Assen

Nieuw Hydraulisch Systeem
van Bosch Rexroth

Nieuw Canbus
Informatiesysteem

Moderne Cabine

WERKLUST 
WERKLUST HOLLAND BV



WG45E

TECHNISCHE GEGEVENS

MADE IN HOLLAND



WG45E TECHNISCHE GEGEVENS

Motor

De Werklust WG45E is uitgerust met een 6-cilinder turbo-dieselmotor met een hoog koppel bij lage motortoeren. Met de elektronisch aangestuurde brandstofinspuiting reageert de motor al bij laag motortoerental waardoor brandstof wordt bespaard. Het gasgeven wordt elektronisch geregeld via het gaspedaal. Het vermogen van de Werklust WG45E ligt beduidend hoger dan bij vergelijkbare wielladers, het geluidsniveau daarentegen is uitzonderlijk laag.

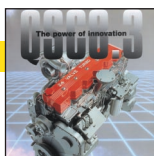

Merk	Cummins QSC 8.3 TAA
Model	6 cyl. Turbo
Vermogen	161 kW bij 2200 omw/min
Inhoud	8.3 ltr
Boring x slag mm	114 x 153 mm
Max. koppel	977 Nm bij 1000 tot 1600 omw/min
Koeling	Vloeistof, hydrostatisch

Transmissie

In de nieuwe Werklust WG45E wordt de geheel nieuwe ZF-Ergopower transmissie WG210 toegepast. In plaats van 'brute power' door te geven schakelt deze nieuwe ZF transmissie intelligent en soepel.

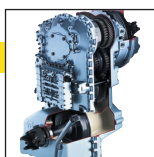

Merk	ZF WG-210
Aantal versnellingen	4 vooruit 3 achteruit
Max. snelheid	40 km/h
Bediening	Volautomaat, selectiehandel aan stuur en vooruit/achteruit schakelaar in hydrauliekhandel

Assen

De nieuwe ZF-assen zijn volledig afgestemd op de ZF-transmissie. Het differentieel is compact en robuust door een betere verhouding in de eindaandrijving. De zware tandwielen met sterke lagers garanderen een storingsvrij gebruik. De lamellenremmen in oliebad zijn volledig afgedicht en behoeven geen onderhoud of nastelling.

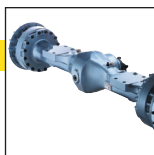

Merk vooras	ZF MT3095
Differentieel vooras	45% sper automatisch
Merk achteras	ZF MT3085
Differentieel achteras	45% sper automatisch
Schommelhoek achteras	12 graden
Bodemvrijheid	499 mm

Banden



Standaard	Michelin 23.5 R25 XHA
Alternatief 1	Michelin 650/65 R25 XLD
Alternatief 2	Michelin 750/65 R25 XLD

Remmen

Volledig gescheiden remsysteem met stikstof gevulde accumulatoren. Geheel hydraulisch werkende natte schijfremmen, gekoeld via gesloten circuit met circulerende olie, alles bereikbaar gemonteerd. De machinist kan door middel van een schakelaar op het dashboard kiezen voor ontkoppeling van de aandrijving tijdens het remmen. De parkeerrem is een droge schijfrem geplaatst op de uitgaande as van de transmissie. Bediening: elektrisch/hydraulisch door een schakelaar op het dashboard. Inschakeling door veerspanning, uitschakeling door oliedruk. Noodberemming: gescheiden remcircuits met oplaadbare accumulatoren.

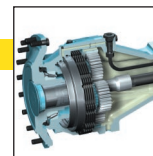

Systeem	Volledig afgedichte oliebad lamellenremmen
Bediening	Vol hydraulisch load sensing
Handrem	Schijfrem veerbelast bediening elektro hydraulisch

Hydraulisch hefsysteem

In de nieuwe Werklust wielladers wordt een nieuw hydraulisch systeem toegepast van Bosch Rexroth. Het meedenkend load sensing hydraulisch systeem zorgt ervoor dat de vereiste kracht beschikbaar is daar waar op dat moment nodig. De hoofdventielen worden bediend door een servo ventiel. Functies: heffen, neutraal, zakken, zweefstand, achterover, neutraal, voorover. Optie: automatische bakafslag werkt via een inductiemagneet. Cilinders: dubbelwerkende cilinders voor alle functies. Filter: volledige oliefiltering door een 10 micron (absoluut) filter.



Systeem: Load sensing met vermogens regeling en prioriteitsventiel

Pompen	Bosch Rexroth
Pompopbrengst	319 ltr/min
Werkdruk	210 bar
Heftijd	6.0 sec
Daaltijd	2.0 sec
Stortijd	1.5 sec

Hydraulisch stuursysteem

De load sensing besturingspomp geeft alleen vermogen wanneer gevraagd. Dit verlaagt het brandstofverbruik. Het sturen verloopt snel en licht. Ook bij hoge snelheden blijft de besturing precies en soepel. Stuurcilinders: twee dubbelwerkende cilinders. Tevens maakt het systeem het mogelijk dat de oliestroom van de stuurpomp wordt toegevoegd aan de werkhydrauliek voor extra snelle werkhydrauliek.



Systeem: Load sensing

Pompen	Bosch Rexroth
Pompopbrengst	94.5 ltr/min
Werkdruk	175 bar
Stuurhoek	40 graden
Draairadius (buitenr. band)	5716 mm

Cabine

De nieuwe Werklust wielladers hebben een moderne cabine met een nieuw ROPS/FOPS veiligheidsframe. Hierdoor is de binnenruimte vergroot. De cabine is muisstil, want van binnen en van buiten geheel bekleed en gesloten. Alle aangezogen lucht in de cabine wordt gefilterd. Het nieuwe canbus display geeft de machinist een continue overzicht van de machine en haar prestaties. Optie machinebesturing middels een joystick op de linker armleuning.



Canbus controle systeem

Het nieuwe canbus informatiesysteem geeft de machinist een continue overzicht van de status van de machine. Bij een mogelijk probleem zorgt het systeem voor directe signalering. Alle gegevens blijven in het systeem opgeslagen en kunnen gebruikt worden voor analyses. Bovendien kan het systeem worden ge-update om, afhankelijk van de inzet, steeds de ideale instelling van de transmissie te verkrijgen.



Interieur

- Verwarming
 - Airconditioning (graden instelbaar)
 - Dubbel verstelbaar stuur
 - Folie afgedichte schakelaars
 - Canbus display (zie elektrisch)
 - Schuifraam rechts
 - Geluidsisolatie
 - Getint glas
 - Bedieningshandel hydrauliek
 - Schakeling transmissie aan het stuur
 - Vooruit/achterruit schakeling in de bedieningshandel hydrauliek
 - Vlakke vloer
- 12 Volt omvormer
 - Stereo radio/cassettespeler met ingebouwde speakers
 - Zonneklep
 - Binnenspiegel
 - 2 Buitenspiegels
 - Binnenverlichting
 - Ruitenwisser met wis/was install. op voor- en achterruit

Geveerde stoel, instelbaar zijn:

- Hoek zitvlak
- Achterleuning
- Instelling gewicht
- ArMLEuning
- Zitvlak in lengterichting

Af te lezen op Canbus display:

- Motoroliedruk
- Motorolietemperatuur
- Transmissieoliedruk
- Transmissieolie temperatuur
- Remdrukalarm
- Parkeerrem
- Watertemperatuur
- Hydrauliekolie temperatuur
- Brandstofhoeveelheid
- Urenstand

Snelheid

- Acculading
- Luchtfilter vervuiling
- Transmissiefilter vervuiling
- Versnelling transmissie

Elektrisch systeem

- Voltage 24 V
- Batterijen 2x12V
- Capaciteit 2x120 ah
- Dynamo 70 Amp
- Startmotor 5,2 kW

Onderhoud

Gemakkelijk te kantelen kabine met hydropomp en motorkap met gasveren. Zijdelings uitschuifbare airco-radiateur. Alle servicepunten zijn gemakkelijk bereikbaar. Peilglazen maken het controleren van koelwaterniveau, hydrauliekolieniveau tot een simpele handeling.



Brandstoftank	255 ltr
Hydrauliektank	160 ltr
Koelsysteem	40 ltr
Transmissie	28 ltr
Motorcarter	24 ltr
Vooras	ca. 30 ltr
Achteras	ca. 30 ltr

Operationele gegevens

De keuze van een bak wordt bepaald door het soortelijk gewicht van het materiaal en de geplande vullingsgraad. Verschillende bakken kunnen worden geleverd, zoals combinatiebak, puinbak, dichte bak, hoogkiepbak, of schudbak. Bovendien naar keuze met tanden, mes, verwisselbare tanden, verwisselbaar mes of voorzetmes.



Bakinhoud	3.0 - 5.0 m ³
Bakbreedte	2790 mm
Stortheogte max.	3100 mm
Stortbereik bij max. stortheogte	925 mm
Max. stortbereik op 7"	1612 mm
Kipbelasting recht	12000 kg
Kipbelasting geknikt	11000 kg
Breekkracht	14500 kg
Lengte	7720 mm
Transportlengte (zonder bak)	6600 mm
Gewicht	17500 kg

Afmetingen

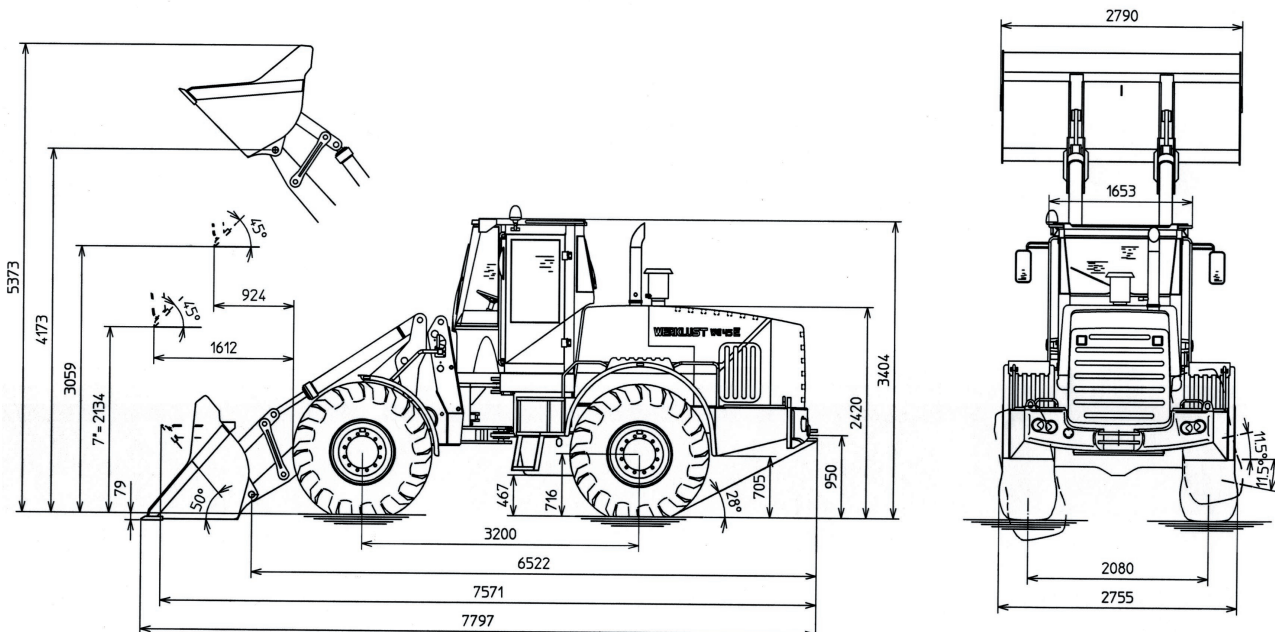

Standaard uitvoering

Motor

- Olieaftapplug
- Lage emissie (stage II) uitvoering
- Veiligheidsluchtfilter met voorfiltering/afzuiging
- Voorverwarming van inlaatlucht
- Brandstoffilter met waterafscheider
- Carterontluchting

Elektrisch systeem

- 24 Volt
- Dynamo 24V, 70 Amp.
- Massa schakelaar
- Instrumentenpaneel compleet
- Verlichting
- Remlichten
- Werkverlichting halogeen (4)
- Richtingaanwijzers

Canbus controle systeem, display:

- Motoroliedruk
- Motorolietemperatuur
- Transmissieoliedruk
- Transmissieolie temperatuur
- Versnelling transmissie
- Transmissiefilter vervuiling
- Noodbesturing
- Remdruk
- Parkeerrem
- Watertemperatuur
- Hydrauliekolie temperatuur
- Urenstand
- Snelheid
- Brandstofpeil
- Acculading
- Luchtfilter vervuiling
- Groot licht
- Richtingaanwijzers
- Werkverlichting
- Zwaailamp
- Voorverwarmingselement

Motor naar lager toerental bij indicatie van:

- Te hoge temperatuur vloeistof
- Te lage oliedruk motor
- Te hoge temperatuur transmissie

Aandrijflijn

- Functie voor ontkoppelen transmissie in te schakelen tijdens remmen
- Bediening transmissie d.m.v. één handel
- Schakeling vooruit/achteruit ook mogelijk via handel bediening hydrauliek
- Differentieel sper voor en achter, automatisch

Remsysteem

- Volledig afgedichte oliebad lamellenremmen
- Gescheiden remcircuits
- Vol hydraulisch load sensing
- Schijfrem veerbelast bediening elektro-hydraulisch
- Via schakelaar op dashboard kiezen voor ont koppeling aandrijving tijdens remmen
- Noodberemming
- Parkeerrem, elektrisch/hydraulisch

Cabine

- ROPS FOPS
- Geluidwerende bekleding
- Asbak
- Jashaak
- Sigarettenaansteker
- Radio cassetterecorder
- Afsluitbare deur
- Verwarming met filter, verse luchttoevoer en ruitontdooier
- Vloermat
- Binnenverlichting
- Buitenspiegels 2, binnenspiegel 1
- Schuifraam
- Getint veiligheidsglas
- Heupgordel
- Verstelbare console voor bediening hydrauliek
- Stoel volledig instelbaar
- Opbergruimte
- Zonneklep
- Ruitensproeier voor en achter
- Ruitenwisser voor en achter
- Interval schakeling op ruitenswisser

Hydraulisch systeem

- Hoofdventiel met 3 functies
- Servoventiel met 3 functies
- 2 Axiale plunjerpompen met variabele opbrengst voor besturing en werkhydrauliek
- Drukloos maken hefarm
- Noodstuursysteem
- Biologisch afbreekbare olie
- Lastcompensator veersysteem

Uitrusting

- Combinatiebak met tanden
- Gereedschapkast
- Gereedschapset
- Trechter met vulpijp
- Zwaailamp
- Trekhaak met pen
- Knikpuntblokkering
- 23.5 R 25 Banden

Extra uitvoering

Motor

- Oliebad luchtfilter
- Luchtfilter Turbo II

Elektrisch systeem

- Borstelloze dynamo
- Extra werkverlichting voor
- Extra werkverlichting achter
- Extra werkverlichting in opstappen
- Extra werkverlichting voorframe
- Zijverlichting inklapbaar
- Nummerplaatverlichting
- Achteruitrijalarm
- Zwaailamp neerklapbaar
- Aansluiting 27mc/mobilfoon/telefoon
- Stekkerdoos aanhanger
- Aansluiting stenen trommel/stenenklem
- Brandstofvulpomp elektrisch
- Achteruitrijcamera

Uitrusting

- Centraal smeersysteem
- Extra conragewicht 220KG
- Kipcilinderbescherming
- Tussenasbescherming
- Koplampbescherming
- Achterlichtbescherming
- Ruitbescherming
- Motorkapbescherming
- Hijsogen
- Vonkenvanger op uitlaat
- Aanhangwagenberemming
- Verlaagde trekhaak
- Machine spuiten in blanke lak
- Verbrede spatborden
- Platen in velgen

Cabine

- Radio met CD speler
- Extra schuifraam links
- Luchtgeveerde stoel
- Koelbox
- Horizontaalvering in stoel
- Bijrijderstoel
- Armleuning links instelbaar

Hydraulisch systeem

- 4e Hydraulische sectie dmv omkeerventiel
- Instelbare oliehoeveelheid voor 3e sectie
- Retourleiding hydrauliek extra
- Driewegkraan op 3e sectie
- Weegsysteem
- Joystickbesturing
- Fixatie 3e sectiehandel
- Bakvlakstand
- Geen bio-olie

Banden

- 650/65 R25
- 750/65 R25

Uitrustingstukken

- Bak met voorzetmes
- Hoogkiepbak
- Volumebak
- Puinbak
- Verwisselbare tanden
- Verwisselbaar mes
- Palletvorken
- Kraanarm
- Sneeuwschuif
- Rolbezem
- Balenklem